

保修卡

相关信息

用户姓名	_____
常用电话	_____
通讯地址	_____
产品型号	_____
产品编号	_____
购买店铺	_____
购买时间	_____
维修点	_____
发票号码	_____

维修记录

维修日期	_____
故障内容	_____
处理详情	_____
维修单位名称	_____
维修单位电话	_____
维修员签名	_____

维修服务保证

产品如有故障，请与本公司的特约维修网点或客户服务中心联系。
东芝电饭煲实行一年保修期（保修期要根据实际情况决定。）
(仅适用于家庭适用的产品)。

保修期的起始日期以产品发票日期为准。

凡属下列情况之一的，不属于保修范围：

- 1、用户搬运、使用、保管、维护不当而造成损坏，或人为损坏。
- 2、经非本公司指定维修部维修，或用户自行拆卸、维修。
- 3、产品附件（如饭勺等）、印刷品（如说明书等）和赠品等。
- 4、使用非我司产品标配的赠品和配件，造成损坏。
- 5、发票所截型号与维修产品型号不符或被涂改。
- 6、非家庭使用（如经营、商用、公司集体）的产品。
- 7、超出保修期。
- 8、无有效发票。
- 9、因不可抗力造成损坏。

不属于保修范围的产品，将提供收费维修服务。本公司客户服务中心仍热情为您服务。

全国服务热线：400-8229-088

在购买本公司产品时，请立即填写此保修卡。
请妥善保管保修卡，消费者不必将其寄回本公司。
维修时请携带保修卡及有效发票正本。

TOSHIBA

微波炉磁压力电饭煲 使用说明

家用

型号

RC-10PRNC(W)
RC-PR10NC

执行标准

GB4706.19 GB4706.1 Q/MD 004

原产地：中国

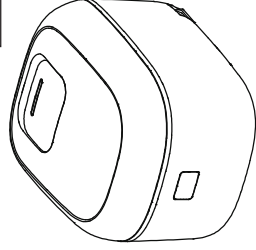

交流电220V专用

请勿用于交流电220V以外的电源插座。

衷心感谢您购买东芝电饭煲。

- 本产品仅限家用。（请勿作为商用产品使用）
- 请仔细阅读使用说明，正确而安全地使用本产品。
- 阅读完毕后，请务必将本使用说明妥善存放在可随时查阅之处。
- 请务必收好说明书。
- 必须确认说明书是否已记载了“购买日期、销售店名”等内容，并仔细阅读内容后妥善保管。

附保修卡

保修卡在该使用说明的最后一页。
请确认是否记载购买日期，购买店铺等信息。

请务必阅读“安全注意事项”和“请注意”
(第2-6页)，正确而安全地使用本产品。

目录

安全注意事项	2
请注意	5
各部位名称	7
• 活动盖板和蒸汽阀的拆装	9
• 打开，关闭上盖的方法	10
• 煮饭时间的显示	11
• 声音	11
米饭的煮法	12
基本程序	11
• 煮出可口米饭的要点	11
煮饭模式	14
• 煮饭容量和煮饭时间估算	14
• 大米、煮饭方法的设定方法	15
煮饭前的准备	16
预约煮饭的方法	17
• 调整现在时间(时/分)的方法	18
保温	19
保养	20
• 煮沸清洁	21
煮得不好，这种时候怎么办	22
错误显示	24
环保清单	25
电路原理图	26
产品合格证	27
菜式	28
保修卡	32

使用前

想煮饭时

保养

这种时候

安全注意事项

为防止给您的人身及财产安全造成损害，为了您可以安全正确地使用本产品，本说明书记载了以下内容。

为了安全请务必遵守

■ 针对不遵守记载事项的使用方法造成的危害和损害程度进行分类进行说明。

警告 有造成“死亡”和“重伤”的可能性内容 | **注意** 有发生“轻伤”和“房屋及财产等损失”的可能性内容

■ 针对需要遵守的内容进行分类进行说明。

禁止 的内容 | **警告** 的内容 | **注意** 的内容

警告 以防止火灾、烫伤、触电、漏电、短路等为目的



以下人士请勿使用本产品

- 儿童
- 肉体上、知识上或智力上能力不足者
- 缺乏经验和知识者

请在儿童无法触及的地方使用本产品，请勿让儿童将本产品作为玩具。



发生异常或故障时立即停止使用

请立即拔下电源插头，向您购买产品的商店咨询

(异常和故障举例)

- 电源插头或电源线发热异常。
- 本体发出焦味。
- 本体的一部分破裂、松动或诸路作响。
- 内锅、上盖或活动盖板变形或破损。



请勿不当使用本产品或用于使用说明书记载之外的用途

可能引起火灾、烫伤、受伤或触电。
东芝对不当使用本产品或用于使用说明书记载之外的用途时所产生的后果概不承担责任。



请勿进行拆解、修理或改造

请您向购买电饭煲的商店咨询。



请勿在本体底部的漏水口或缝隙内放入异物

特别是大头针和铁丝等金属物



请勿用水清洗本体，电源插头或电源线

请勿让机体沾上水或向本体泼水

请勿将水倒入本体内部
器具不得浸入水中。



不允许不熟悉使用的人或儿童使用，请在儿童无法触及的地方使用本产品

请特别注意在煮饭过程中或饭刚煮好的时候看您的小孩



煮饭过程中，请勿打开上盖，移动或那动机体。

※ 如产品图片与实物不一致，以产品实物为准。

如果电源线损坏，必须用专用软线或从其制造商或维修部买到的专用组件来更换。

警告 以防止火灾、烫伤、触电、漏电、短路等为目的

正确使用电源插头、电源线和电源插座



请勿让电源插头（电源一侧及本体一侧）附着上大头针或垃圾

请勿将电源线用于其他设备

请勿强行弯折、拉扯、扭曲，使其线靠近高温部位，在上面放置重物，挤压或加工等。

请勿舔电源插头（电源一侧及本体一侧）

请注意请勿让婴幼儿舔舐。



请勿使用专用电源线以外的电源线

请勿用湿手拔插电源插头（电源一侧及本体一侧）

确保触摸电源插头之前手是干的。



单独使用220V交流电、额定电流为10A以上的电源插座

如与其他设备共用插座，可能会因发热而引起火灾。

如需使用延长电源线，请单独使用额定电流为10A以上的电源插座

电源插头（电源一侧及本体一侧）确实已完全插入

定期去除电源插头（电源一侧及本体一侧）上的灰尘
如灰尘等积聚，就会产生湿气等，绝缘性会变得不好，可能会引起火灾。请使用干布擦掉。

请勿将电源线置于儿童可触及的地方

请勿将电源线置于桌子或柜台边。若拉扯电源线，产品会从桌子或柜台跌落，可能会引起受伤。

小心请勿绊倒或勾到使用中的电源线

可能会引起受伤或因电源线破损而引起火灾或触电。

使用确实已接地的电源插座

本产品的电源插头只能插入接地的电源插座。若未完全接地，可能会因故障或漏电而引起触电。



蒸汽口温度很高
请勿将手或脸靠近蒸汽口

对婴幼儿请特别注意。



确定安装了蒸汽阀

按压关闭上盖直至发出“咔嚓”的声响



请勿用于使用说明书记载之外的用途

可能会造成蒸汽或内容物涌出，因溢锅造成烫伤或受伤。

(不可进行的烹饪方法举例)

- 炖煮后分量会变多的煮点心、豆类 and 面食等料理
- 使用大量的小苏打等制作的料理
- 会形成糊状的咖喱或炖菜等用的调味料等具有粘性的料理
- 使用大量的油的料理
- 豆类、酱类等容易溢出的料理
- 将食材装在塑料袋中用电饭煲加热的料理

安全注意事项

为了安全请务必遵守

⚠️ 注意 以防止受伤、烫伤、触电、火灾、房屋损失为目的

请勿在这些地方使用



容易溅到水的地方或靠近火的地方也请注意附件。

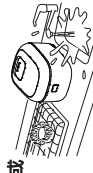

墙壁或家具等附近在厨房用置物架等上面使用时，请注意通风。请勿让蒸汽吹向操作部位，使蒸汽飘出物架内。



不稳定的场所或不耐热的垫子上可能会引起受伤、烫伤或火灾。

承重强度不足的滑轮桌

请使用承重强度为10kg以上的桌子。

不耐热的窗帘附近

上盖无法完全打开的地方可能会造成烫伤或破损。

产品仅限室内使用

为防止受伤烫伤



在使用中和使用后短时间内请勿触摸活动盖板、内锅、蒸汽阀、保温座板、外壳罩等高温部位

另外，翻松米饭时也请注意请勿用手触摸内锅等。



挪动本体时，请勿碰到按钮请勿拿着上盖移动

请勿空煮会造成故障、过热或异常工作。



取出内锅还是热的时候，请用干布或烘焙手套

请勿用手触摸热锅

保养时，需拔掉电源插头，待本体冷却后再进行保养

蒸汽口可能会积有热开水。

煮饭后，打开上盖时小心蒸汽和活动盖板上下滴下的高温水滴



使用医疗用起搏器者，需向医生详细咨询

本产品在工作时可能会对起搏器造成影响。



请勿使用已变形或非专用的内锅可能会因过热或异常动作而造成烫伤或受伤。



请勿使蒸汽朝向电源插头或其他电气设备使用厨房用置物架等物品的情况下请特别注意。



将本体与电源插座断开时，握住电源插头（电源一侧及本体一侧）拔出可能会因触电或短路而引起火灾。



请勿拉电源线



不使用电饭煲时，将电源插头（电源一侧）从电源插座中拔出可能会因绝缘恶化而引起触电或漏电火灾。

⚠️ 注意 以防止受伤、烫伤、触电、漏电、火灾、房屋损失为目的

为了防止喷出



请勿使用煮饭类模式来煮粥或汤煮粥时请选择对应的粥类模式。

加水请勿超出水位刻度太多标准为刻度上下1mm以内。

请注意

为防止故障和错误运作请遵守以下事项

放置场所及周围环境

请勿放置在阳光直射处或油类飞溅处会造成变形或变色。

清洁本体和本体周围维持电饭煲功能的部位，如进入了灰尘或小虫，会造成故障。

清洁本体和本体周围主温控制器等维持电饭煲功能的部位，如进入了灰尘或小虫，会造成故障。

关于使用

请勿在附着有异物或水滴的情况下使用使用时，如果不擦去内锅的外面或温度感应器、活动盖板垫圈等处附着有异物，会无法顺利完成煮饭，或导致故障发生

请勿在电磁炉上使用会造成故障。

如本体摔过、出现裂痕或咯咯作响，应停止使用

请向商店要求检查和维修。

内锅和密封环之间请注意防止米粒或大颗粒异物，导致蒸汽溢出引起烫伤或其他故障。

切勿用此煲做可能引起排气口堵塞的食物。

请勿当住蒸汽阀



上盖，特别是蒸汽阀处请勿盖上抹布和毛巾等蒸汽无法散出，会造成显示部分受腐蚀，上盖、蒸汽阀和锅作部分变形、变色或故障。

关于内锅

请勿将内锅放在燃气灶上用火烧，或是放在电磁炉上或微波炉中使用会造成变形、变色或故障。

请勿将内锅磕碰或掉落至硬物上可能会造成内锅外侧的损坏、变形。

勿损伤内锅内面的氟树脂涂层否则会导致内锅内面的氟树脂涂层剥落。

使用前

安全注意事项

为了安全请务必遵守

当使用压力煮饭方式时，请务必遵守

警告 煮饭过程中会产生压力，如错误使用会造成危险

为防止因突然打开上盖而造成烫伤

请勿使用〈快速饭〉模式煮煲仔饭；
〈快速饭〉模式采用高火力来煮饭，
容易令活动盖板被配料堵塞。

请勿放入有可能堵塞蒸汽出口（防堵罩、
压力调节器、安全阀、止回阀）的物品
〈不可进行的烹饪方法举例〉

- 青菜、蕃茄、豆等呈薄片状的食材
- 烘焗纸、锡箔、保鲜膜、吸油纸
- 将食材装在塑胶袋中用电饭煲加热的料理

煮饭前，请确认安全阀是否顺畅，有无异物，再安装防堵罩

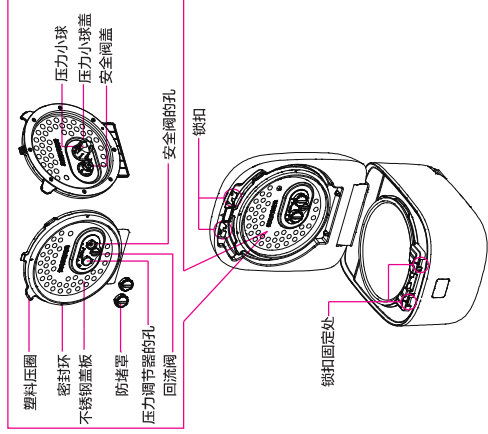

必须对压力调节器的蒸汽排出管道做定期检查，以确保其不被堵塞。
每次煮饭完成后，都要等到压力充分释放后，才可以打开容器。

为防止因内容物喷出而造成烫伤

（压力）灯显示亮灯或闪烁时，请勿打开上盖。

煮饭中途按下关 OFF 键或停电后要打开上盖时，请确认（压力）灯显示灭灯后再打开上盖。
按钮按不动，无法打开上盖时，请勿强行按下按钮，等待本体冷却，压力下降后再打开。

各部位名称

- 初次使用前，请清洗内胆、活动盖板、蒸汽阀和附件。
- 刚开始使用时可能会有塑胶等的气味，随着使用会逐渐消失。
- 拆开包装时，请移除内胆的套袋与珍珠棉垫，移除活动盖板与保温座板之间的珍珠棉垫。

各部的保养方法

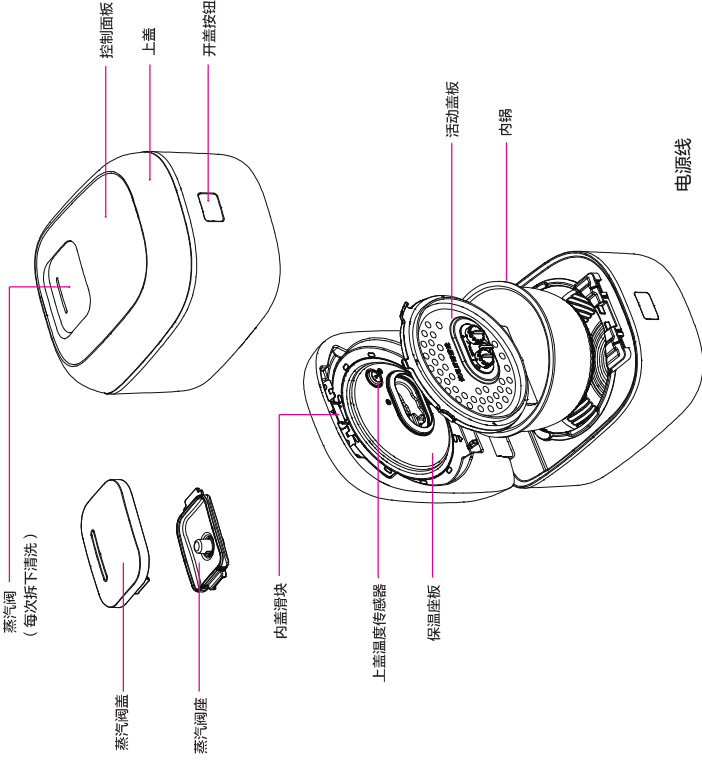

使用前

电源线的连接

1 将电源插头（本体一侧）插入本体背面的插头插口

2 将电源插头（电源一侧）拆入电源插座

❶ 请将电源插头插到底。

活动盖板 and 蒸汽阀的拆装

拆卸活动盖板

- ① 左手抓住塑料压圈的耳朵
- ② 右手按箭头方向推动内盖滑块
- ③ 左手往前拉，取出活动盖板

在活动盖板被拆掉的状态下，为防止您在无活动盖板的情况下煮饭，此时上盖无法合上。

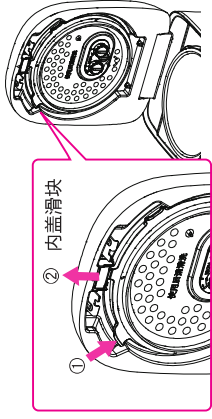

活动盖板的安装方法

- ① 右手拿起活动盖板，将其塑料底部对准上盖内侧卡槽，插入。

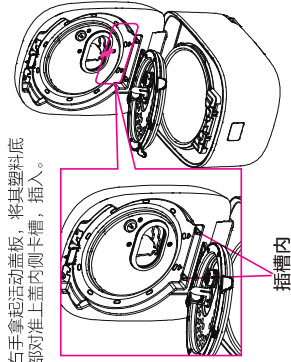

- ② 左手扶稳上盖，右手往前推活动盖板，直到发出“咔嚓”一声。

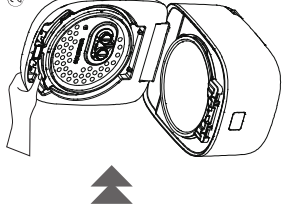

使用前

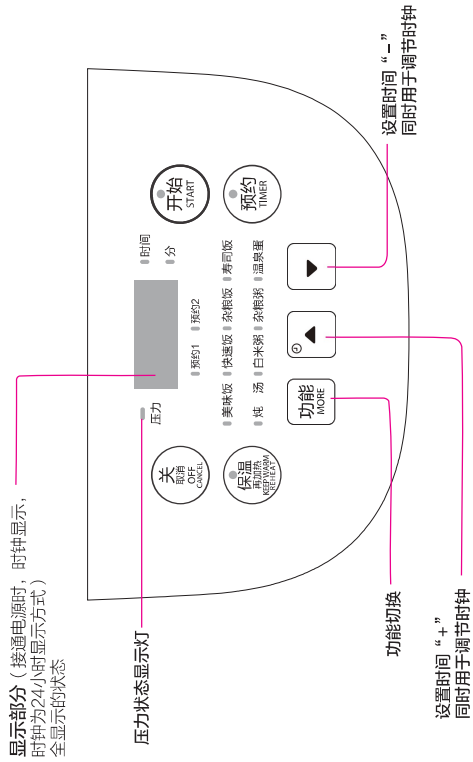

为了能够在拔出电源插头后时钟也能继续运行且能记住煮饭模式，内部安装有锂电池。
如果压力状态灯显示闪烁时，请勿开盖。

本身上拆下蒸汽阀



- 向上拉
- 安装时，请按压上。

打开

- 抓着蒸汽阀，打开小扣



关闭

- 将蒸汽阀座的别扣插入蒸汽阀座的插槽中，扣上小扣

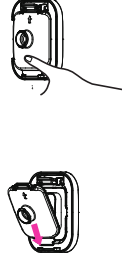

- 如果蒸汽阀盖内侧的蒸汽阀密封垫发生脱出时，请压入，使其不从槽中露出。

附件

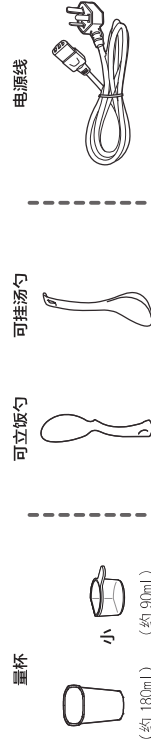

打开, 关闭上盖的方法

■ 打开上盖

请勿从上方按压上盖, 您只需按下按钮听到“咔嚓”一声开锁声音, 上盖即被打开。

请勿从上方按压上盖, 您只需按下按钮即可打开上盖。

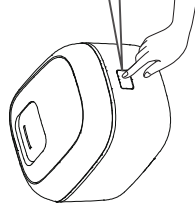

■ 关闭上盖

按下前侧中央处

为了防止忘记装上活动盖板, 如活动盖板未安装则无法关上上盖。

- ❗ 关闭上盖前, 请确认锁扣固定处没有异物
- ❗ 按压直至发出“咔嚓”的声响

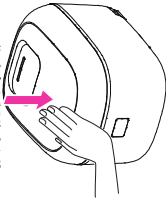

煮饭时间的显示 (剩余时间显示)

距离煮饭完成的时间

0:30

每5分钟 改变显示

转为焖饭过程后

每1分钟 改变显示

在转为焖饭过程之前, 为了调整显示时间, 显示时间或者会提前或者会停止。
请将显示时间当成大致时间。

备注: “炖汤、白米粥、杂粮粥”功能, 每份钟倒计时。

声音

■ 使用过程中的声音 (使用过程中会发出声音)

“咻...”的声音... 蒸汽从蒸汽口喷出的声音。

■ 蜂鸣器声音
不能改变、消除蜂鸣器声音的音量

使用前

警告

煮饭过程中打开上盖时

❗ 不得已而需要在煮饭过程中打开上盖时, 请遵照以下程序。

为确保安全, 煮饭过程中, 压力灯亮起时, 即使按下开盖按钮, 上盖也不会被打开。

1 压力灯亮起时, 按关 (off) 键*, 停止煮饭, 发出 (哔、哔、哔) 声音。

请等待2分钟

※ 但是, 未显示 (压力) 键发出哔一声时, 可打开上盖。

❗ 蒸汽口会喷出大量蒸汽, 请勿将手或脸靠近。

❗ 显示亮灯或闪烁时, 请勿打开上盖。

2:00

从2:00
开始倒数

2 蜂鸣器响起后, 打开上盖

❗ 确认 (压力) 灯显示灭灯之后再打开上盖

❗ 开盖按钮不动, 无法打开上盖时, 请勿强行按下开盖按钮。

(要继续煮饭时, 请从头开始重新操作。但有可能煮得不好。)

*备注: 煮饭时间超过32秒后, 需要按两下关 (off) 键, 才能取消煮饭。

米饭的煮法 基本程序

准备 接电源线

基本程序

量米 使用附带的量杯



1平杯≈约180ml
小杯 1平杯≈约90ml

动作快捷地洗米 直至水变澄清

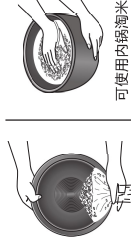

- ① 加入足量的水充分搅拌均匀后立即将水倒掉。
 - ② 反复“搅拌均匀”和“用水冲洗”，直至水变澄清。
- 请勿用打蛋器等利物在内锅里洗米或搅拌，以免划伤涂层。

选择水位刻度 根据所用杯数来调节水量



将米摊平，放在水平处

擦去附着的水滴、异物，装好内锅，关闭上盖

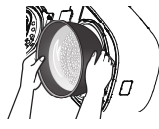

按下前侧中央处



擦去内锅外侧的水分
按压直至发出“咔嚓”的声音

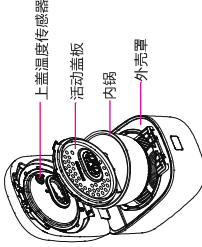

- 如果附着有异物、水滴，则无法顺利煮饭，导致盖关不上、漏汽等问题发生。

设定、确认煮饭模式开始煮饭



按下开始(START)键

- 按下开始键工作后，“-----”中的四个“-”从最左端的“-”往右侧显示两轮后，显示对应功能的烹饪时间；其中，炖汤、白米粥、杂粮粥显示4分钟倒计时；

蜂鸣器响起即为煮饭完成 保温(KEEPWARM)亮灯

- 取出内锅，请务必按下关(OFF)键，切断电源。

在“无需保温立即煮饭”和“连续煮饭”时，请在内锅放置量杯和活动盖板温度降低后开始煮饭。(有可能煮不好饭。)

煮出可口米饭的要点



量米时装至与量杯口相平



请勿摇动量杯

摇晃量杯后，会装入过多的米。

附带的量杯

大米

- 使用新鲜白米，每次购买约2周-1个月左右能吃完的量。
- 请将大米放入封闭容器内，并放置在阴暗处保存。

洗米后请勿用笊篱沥干放置



会让大米破裂、煮出的米饭变粘

洗米后避免用笊篱沥干放置。

不适合煮饭的水



pH9以上的碱离子水 (会使米饭变黄变粘)

硬度较高的矿泉水 (会使米饭干硬)

夏季冷水

水温在30℃以下

- 夏季预约煮饭时等最好使用冷水。水温高会使米饭煮出来不可口或产生气味

使用后，当本体已经冷却时，立即进行保养

洗干净后用清洁的抹布擦干水分。(如放着不洗会产生气味)

切断保温后，请勿将米饭一直放置在饭煲中。(会产生气味)

轻柔地洗米，请勿把大米弄碎

让米粒互相之间轻轻摩擦。(碎米粒会使米饭变粘)

根据喜好增减水量

喜欢较硬的米饭	比刻度稍少
喜欢较软的米饭	比刻度稍多
新米	比刻度稍少
胚芽米	以刻度为准
陈米	比刻度稍多
梅雨季节~夏季	比刻度稍多

不同品牌、不同产地、不同保存方法的大米，其状态有所不同，请根据喜好调整水量。

煮饭完成后马上翻松

使用干燥的抹布或烘焙手套压住内锅从下向上翻松，每次翻松4分之1左右。防止米饭结块和变粘。



保温时间(不宜太久)

在“保温时间可能会很长”、“米饭量少”、等情况下，最好冷冻保存。

煮饭模式

煮饭容量和煮饭时间估算



根据要煮的大米类型来选择“煮饭模式”和“水位刻度”。

烹饪模式	水位刻度	煮饭容量 单位：杯	煮饭时间估算 单位：分 () 初次煮饭时间
美味饭	东北米/丝苗米/五常米/香米	0.5~5.5	30~45(30)
快速饭	东北米/丝苗米/五常米/香米	0.5~5.5	25~40(25)
杂粮饭	杂粮饭	1~3	55~70(70)
寿司饭	东北米	1~3	40~50(50)
炖汤	/	/	60~240(120)
白米粥	稀粥	0.25~0.5	60~120(90)
	稠粥	0.5~1	60~120(90)
杂粮粥	稀粥	0.25~0.5	120(120)
	稠粥	0.5~1	120(120)
温泉蛋	/	/	25~30(30)

- 内筒水位刻度的最小量、最大量和可煮饭的量不一样。
- 实际的煮饭时间会根据饭量、水温、水量等发生10分钟左右的变化。请将煮饭时间当成估算时间。
(煮饭条件是电压 220V、室温及水温为23℃并调整为标准水量的情况下)
- 要煮较稀的粥时，请减少水量或增加水量，但加水请勿超过煮粥的最大刻度线。
- ※ 杂粮饭配置比例参考28页“杂粮饭”，配比杂粮饭时建议使用大量杯配置1杯以上杂粮米。

饭类使用设定方法

操作

1 每次按下 **功能 MORE**

显示屏就会按照<美味饭>→<快速饭>→<杂粮饭>→<寿司饭>→<炖汤>→<白米粥>→<杂粮粥>→<温泉蛋>的顺序闪烁、变换。

选煮饭方法

2 按下 **开始 START**

灯亮 **开始 START**

想煮饭时

- 选择功能时，功能菜单和开始灯都闪烁；
- 功能选择后，20秒内没有任何按键，会响提示音10声；2分钟后会响1声，然后回到待机状态（默认待机状态：显示界面只显示时钟时间）；
- 按下“开始”键进入煮饭后，32秒内，按一下“关”键就可以取消煮饭；32秒后，需要按两下（3秒内按2次）“关”键，才能取消煮饭；
- 煮饭过程中，“压力”灯亮起，表示电饭煲内有压力，若此时按两下“关”键取消煮饭，会响4声提示音；电饭煲取消煮饭后，显示界面显示“2:00”，两分钟倒计时，倒计时期间，所有按键不接受动作。倒计时结束后，会响5声，表示倒计时的结束，回到待机状态，此时所有按键恢复正常操作。
- 煮饭过程中，“压力”灯亮起时，拔掉电源线，或停电，此时，电饭煲处于掉电状态，因煲内有压力，所以“压力”灯会闪烁。闪烁期间，请勿开盖。压力灯最长会闪烁30秒。

煮饭前的检查 米饭的煮法

❶ 煮饭前请进行以下的检查。
如有异物或水滴请清除。

活动盖板 清除异物 阀门的动作 防堵罩的安装

请清洗干净以下各部位的异物

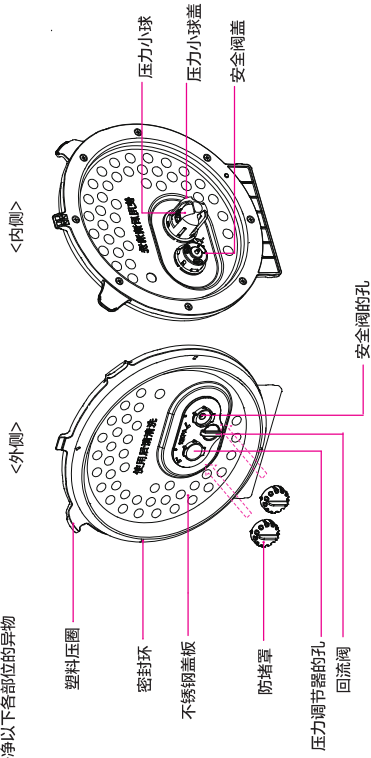

锁扣固定处 清除异物

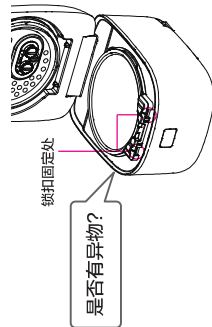

其它重要部位 清除异物 擦去水滴

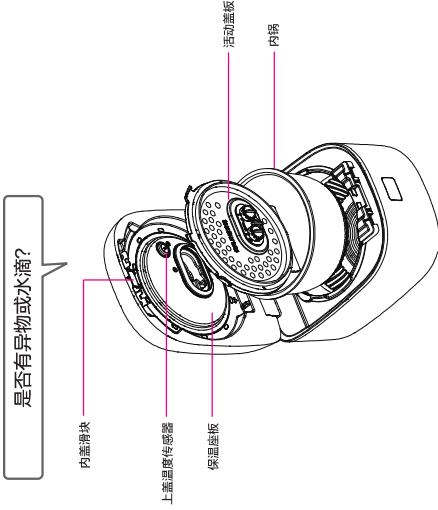

蒸汽阀 安装

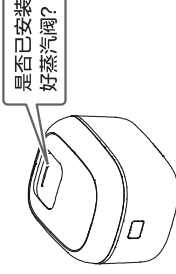

预约煮饭的方法



在预约设定的时间完成煮饭。
可记忆2个完成煮饭的预约时间，因此可灵活使用“预约1”早餐用，“预约2”晚餐用等，非常方便。

准备 确认是否与现在时间相吻合

洗米，加碱水，将内锅放入本体，关闭上盖

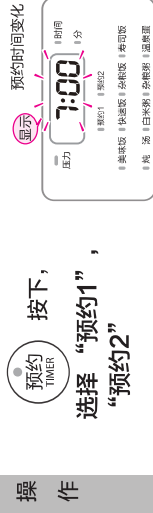

操作 用于设定煮饭完成的时间



确认煮饭模式

● 选好要煮的类型，设定煮饭模式。

功能 MORE 设定。



要取消预约时
操作错误时

关 OFF 取消 按下

预约煮饭时请注意

“x”表示不可预约煮饭（可能会造成米饭变质、腐坏或腐蚀内锅）

美味饭	快速饭	杂粮饭	杂粮饭	寿司饭	炖汤	白米粥	杂粮粥	温泉蛋
0	0	0	0	0	0	0	0	X

请勿进行14小时以上的预约（夏天请勿超过8小时）

长时间预约会造成大米发酵和产生气味。

须知

- 如煮出的米饭偏软，请根据喜好减少水量。
- 预约煮饭时，大米的淀粉质会沉淀，因此底部的米饭可能会带有淡淡的黄褐色。通过彻底淘洗大米可以减轻这种现象。
- 室温和水温较低时或水量较多时，煮饭完成时间可能会有10分钟左右的延迟。

预约中 想要查看现在时间

预约中按下  或 

按下时，会显示现在时间

调整现在时间（时钟）的方法

1 插入电源，在待机显示时间状态，按压  键2秒以上，进入时间调节模式。

2   用于调整时间

持续按下时，就会进入快进，以1分钟为单位变化。

按开始（START）或者不按任何按键10秒即可结束，按取消键退出设置。

保温

煮饭完成后会自动变成保温模式。



以1分钟为单位显示
保温经过时间

（保温(KEEP WARM)灯亮）

- 为了在保温时保持米饭的可口，会根据使用条件自动控制保温温度。
- 停止保温时，按下关(OFF)键。（保温(KEEP WARM)灯灭，显示内容切换为现在时间）

保温时请注意

- 请勿把饭勺留在锅内保温（会产生气味）
- 请勿保温冷饭（会产生气味）
- 请勿切断保温，当把米饭留在锅内时（会产生气味）
- 请勿长时间保温，保温时间不宜超过8小时（会产生异味）

要从关闭状态开始保温时

操作

按下后，开始保温



● 保温(KEEP WARM)灯亮。

要将保温中的米饭再加热时

操作

将保温中的米饭翻松，关闭上盖

按下，开始再加热（25分钟）

- 蜂鸣器响起即为结束（恢复为保温状态）
- 在“再加热”功能下，再按一下“保温”键，保温从“0:00”开始进行保温计时；

中途停止再加热时

按下保温(KEEP WARM)键，恢复为保温状态

保温中 想要查看现在时间时

保温中按压  或 

按压时，会显示现在时间

保温的技巧

- 如不想让保温中的米饭变糊，请勿使饭粒残留在内锅侧面。此外，请时不时地翻动一下米饭。
- 在“保温时间可能会会长”、“米饭量少”等情况下，最好用保鲜膜包起来冷冻保存。

保养

请注意 如不洗干净就使用，会产生气味，因此请始终保持清洁。

⚠ 注意

保养时，需拔掉电源插头，待本体冷却后再进行保养。否则会造成烫伤

请勿使用以下物品（否则会造成变形、腐蚀、变色、裂纹或划伤）

- 餐具洗涤剂、餐具干燥机
- 厨房中性洗涤剂之外的洗涤剂
- 汽油、稀释剂、酒精、去污粉、漂白剂
- 尼龙炊帚、磨面、二巯基醇海绿等容易造成划伤的物品

■ 内锅、活动盖板、蒸汽阀、饭勺每次使用后、量杯脏污后

加入调味料煮饭后，尽快清洗活动盖板，否则会生锈。

■ 本体·主温控器

使用拧干的抹布擦拭异物或脏污

- 勿整个清洗本体。
- 勿向操作部或盖子上淋水、或向外壳罩内部加水。
- 勿用力拉扯蒸汽口垫圈。（因固定无法脱落）

温度传感器上沾有污垢时
用细砂纸（600号左右）轻轻摩擦，
再用拧干的干净抹布擦去污垢。

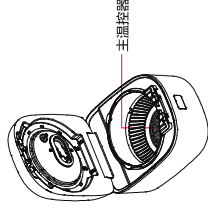

■ 锁扣固定处

用棉棒等清除异物或灰尘。

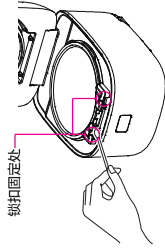

■ 蒸汽阀

每次使用后

清洗蒸汽阀里面，擦干水分

- 蒸汽阀脏污
- 蒸汽阀里面的污垢会使米饭产生气味和溢锅。
- 另外，溢锅或打开上盖时可能会滴水。
- 在蒸汽阀里面会积存蒸汽冷却后的水，如果积存着水的话，打开上盖时可能会滴水。（使用后由于蒸汽阀里面的水是热的，待本体冷却后再进行保养）

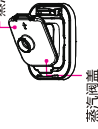

■ 活动盖板

每次使用后

用竹签或牙签清除附着异物

- 密封环因固定、无法脱落。
- 清洗位置请参考10页介绍。

煮沸清洁（1周1次左右） 如发现异味时，也请使用这种方法来清洁

在内锅中放入水，关闭上盖。
（至水位刻度“蒸煮水位”）

煮饭模式选择为（快速饭），按下开始（START）键
进入快速饭的烹饪过程。

变成保温状态后按下关（OFF）键，待本体冷却后保养活
动盖板、蒸汽阀、内锅等各个部位，并使之干燥。

- 请勿放入除水以外的任何物品（洗涤剂）。
- 请勿连续煮沸清洁。
- 有的气味可能无法完全去除。

关于内锅

请勿将内锅放在燃气灶上用火烧，或是放在电磁炉上或微波炉中使用
会造成变形、变色或故障。

请勿将内锅磕碰或掉落到硬物上

可能会造成内锅外侧的损坏、变形。

勿损伤内锅内面的氟树脂涂层

否则会导致内锅内面的氟树脂涂层剥落。

为了防止内锅内侧的“氟树脂涂层”划伤或剥落，请注意以下事项

- 请勿将餐具放入内锅，将内锅作为清洗桶使用。
- 请勿用研磨剂和餐具洗涤剂清洗机来清洗。（用厨房用中性洗涤剂清洗）



保养

随着使用时间的增加，氟树脂可能会出现颜色不均的现象，但不会对煮饭，保温性能或卫生方面产生影响。
请放心使用。另外，即使万一氟树脂进入人体，也不会对人体造成任何影响。

※ 内锅外侧的涂层即使划伤，在煮饭和保温方面也没有问题，可正常使用。
使用内锅清洗时，在内锅下方垫上抹布等，可以使内锅外侧的底部不易划伤。

停电时

若煮饭时停电，停电时间大于2小时，重新上电后，不再煮饭，产品返回待机状态。

但可能会出现煮得不好，切断电源、预约的完成时间延迟等情况。

※ 中途拔下电源插头或断路器跳闸时也一样。

锂电池

固定在本体内部的锂电池用于在拔下电源插头时驱动时钟、记忆煮饭模式等。

锂电池电量耗尽后

无法记忆时间和煮饭模式，就无法记忆时间和煮饭模式等。

将电源插头插入插座，显示12:00，可以按平时使用。（预约煮饭时，请将时钟调整为现在时间后再使用，每次重新接入电源要重新设置）

→ 更换电池时，请您向购买电饭煲的商店咨询。（收费）

电池固定在本体内部，顾客自己无法更换。

煮得不好，这种时候怎么办

请在申请修理前进行一次调查。若调查后仍不知道原因，请您向购买电饭煲的商店询问。

这种时候	调查原因 (参考页)
米饭呈糊状 结块 不好吃	<ul style="list-style-type: none"> 请减少用水量煮饭。 请在煮饭完成后马上将米饭整体翻松。 如使用新米请减少煮饭用的水量。 煮饭前浸泡大米或预约煮饭会使煮出的米饭偏软。 洗米时用力搓米或用筛网筛干放置，都会使大米裂开，造成米饭变粘呈糊状。 是否使用了热水或pH9以上的碱离子水？
硬 松散 不好吃	<ul style="list-style-type: none"> 请添加用水量煮饭。 请提前将大米浸泡之后再煮饭。 是否使用了硬度较高的矿泉水？
焦 ※ 淡黄褐色的微焦不是故障。	<p>在以下的情况下容易变焦。</p> <ul style="list-style-type: none"> 洗米不充分时。 浸泡时间较长时。预约煮饭时。 煮饭淘米时。清洗1~2次可减轻变焦现象。 使用胚芽米煮饭，或煮煲仔饭等加入调味料时。 温度感应器或上盖温度感应器等，带有脏物或者异物时。
煮得不好 不好吃	<ul style="list-style-type: none"> 是否在内锅放置蒸盘或活动盖板未冷却的情况下就煮饭了？ 请冷却后再开始煮饭。 用《快速煮》模式煮出的饭会水分偏多、稍硬。 活动盖板是否被异物堵塞、上盖温度传感器、主温感器、密封环、内锅边缘是否附着有异物？ 内锅或活动盖板是否变形？是否忘记安装活动盖板或蒸汽口？ 煮饭过程中是否停电？
有气味的 保温的 米饭	<ul style="list-style-type: none"> 是否进行了以下的保温？ 长时间保温、冷饭的保温、把饭勺放在锅内保温、反复长时间保温。 粗粒米、捣碎米、发芽糙米可以保温，但是与白米相比，其香味或颜色容易变化，建议尽快食用或冷冻保存。 活动盖板、蒸汽阀和本体是否有污垢？ 特别是活动盖板和蒸汽阀，请在每次煮饭后都拆下清洗，并擦干水分。 是否洗米不充分或进行了长时间的预约煮饭？ 是否在切断保温后仍将米饭留在锅内？ 保温过程中取出了内锅又放回去了、误按下了关(OFF)键，因长时间停电而切断了电源。 请在食用之前进行再加热。
半凉半热 呈糊状	<ul style="list-style-type: none"> 请减少用水量煮饭后再保温。 请在煮饭完成后马上将米饭整体翻松。 请将米饭聚拢，请勿让米饭长时间留在内锅侧面，并不时翻动一下米饭。
干燥变色	<ul style="list-style-type: none"> 密封环、内锅边缘、外壳上是否附着有异物？ 内锅外侧和主温感器上是否附着有异物？ 蒸汽阀是否已确实安装好？ 是否反复进行了长时间的保温或再加热？

这种时候	调查原因 (参考页)
上盖的开关 很难关闭 无法关闭	<ul style="list-style-type: none"> 活动盖板是否已安装好？为了防止忘记装上活动盖板，如活动盖板未安装则无法关上上盖。 活动盖板下方的插入部分，是否确实已插入？ 开盖扣板是否附着有异物？ 活动盖板上是否有异物堵塞？ 请按压上盖前侧中央处，直至发出“咔嚓”的声音。 开盖扣板是否附着有异物？
煮饭过程中上盖打开	<ul style="list-style-type: none"> 1~2小时以内的预约会立即开始煮饭。 是否弄错了上午和下午？时钟为24小时显示方式。 设定的煮饭时间是否有错？ 锂电池是否电量耗尽？ 室温和水温较低或水量较多时，煮饭完成时间可能会延迟10分钟左右。 设定预约时是否放入了内锅？ 是否忘记设定预约，或是最后忘记按下开始(START)键？
蒸汽泄漏 ※ 请在煮饭完成后再次确认。	<ul style="list-style-type: none"> 密封环、内锅边缘、外壳罩上是否附着有异物？ 上盖、开盖扣板是否附着有异物？ 密封环是否有损伤，活动盖板或内锅是否变形？ 活动盖板确实已安装？
蒸汽阀的喷出点附近 有水滴	<ul style="list-style-type: none"> 蒸汽冷却后会变成水滴附着，并非异常。
活动盖板和内锅上有水滴 打开上盖时，密封环等部位会滴着冷凝水	<ul style="list-style-type: none"> 为了防止米饭干燥，在活动盖板和内锅上可能附有水滴，并非异常。 根据打开上盖的时间和室温等的条件，有时冷凝水会滴落在外壳罩等部位上，请将其擦去。 盖子没有完全打开时，或手扶盖轻轻打开时，冷凝水有时会流入内锅(米饭)，而不流入其中。 如果在米饭未蒸出状态下切断保温，或拔出电源插头放置，活动盖板冷却发生结露，会附着很多冷凝水。 主温感器和内锅外侧是否附着有异物？
溢锅溢出	<ul style="list-style-type: none"> 是否米量太少、水量太多或泡沫不充分？ 粥的煮饭模式没启动？ 上盖温度传感器、主温感器是否附着有异物？ 蒸汽阀内是否有污垢？ 是否已安装好蒸汽阀和活动盖板？ 活动盖板上是否有异物堵塞？
内锅内形成薄膜	<ul style="list-style-type: none"> 糯米纸状的薄膜是因大米中的糖分(淀粉质)溶解后干燥而形成的，并非异常。
无法进行按键操作	<ul style="list-style-type: none"> 电源插头是否已插入？内锅是否已放置好？
灯又灭了 中途停止了	<ul style="list-style-type: none"> 误按下了关(OFF)键或长时间停电会使电源切断。
剩余时间显示与实际煮饭 时间不同	<ul style="list-style-type: none"> 有时会与实际煮饭时间不同，并非故障。 详情请见“关于煮饭时间的显示”。

这种时候

煮得不好，这种时候怎么办（续上）

请在申请修理前进行一次调查

这种时候	调查原因
有塑料等的气味	<ul style="list-style-type: none"> 刚开始使用时可能会有气味，随着使用会逐渐消失。通过换气或煮沸清洁来消除气味。
塑料零件上有的部位呈线状或波浪状	<ul style="list-style-type: none"> 是塑料成形的痕迹，不是异常，不影响煮饭或保温。
上盖与本体之间有缝隙	<ul style="list-style-type: none"> 上盖与本体之间多少会有缝隙，但密封环会起到密封的作用。
内锅外侧的涂层有划伤或污垢	<ul style="list-style-type: none"> 随着使用次数的增多，内锅外侧的涂层会有划伤或污垢，但在煮饭和保温方面没有问题，可正常使用。
煮饭过程中断路器跳闸	<ul style="list-style-type: none"> 与其他电气产品同时使用时，有时会超过断路器的额定电流。请使用单独的电源插座。

错误显示

请将电源插头（电源侧）从插座上拔下，按照以下方法处理。

E1	<ul style="list-style-type: none"> 底部传感器开路 拔电后重新上电仍出现，请咨询销售本产品的销售商。
E2	<ul style="list-style-type: none"> 底部传感器短路 拔电后重新上电仍出现，请咨询销售本产品的销售商。
E3	<ul style="list-style-type: none"> IGBT传感器开路 拔电后重新上电仍出现，请咨询销售本产品的销售商。
E4	<ul style="list-style-type: none"> IGBT 传感器短路 拔电后重新上电仍出现，请咨询销售本产品的销售商。
E5	<ul style="list-style-type: none"> 上盖传感器开路 拔电后重新上电仍出现，请咨询销售本产品的销售商。
E6	<ul style="list-style-type: none"> 上盖传感器短路 拔电后重新上电仍出现，请咨询销售本产品的销售商。
E2	<ul style="list-style-type: none"> IGBT 高温报错 拔电后重新上电仍出现，请咨询销售本产品的销售商。
E4	<ul style="list-style-type: none"> 没有放置内锅 重新放置内锅，按任意键可取消C4显示，重新按开始键煮饭，若仍出现，请咨询销售本产品的销售商。
E7	<ul style="list-style-type: none"> 电磁灶故障 按取消键可取消C7显示，重新按开始键煮饭，若仍出现，请咨询销售本产品的销售商。

规格

型号	RC-10PRNC(W)/RC-10PRNC
电源	220V~50Hz
消耗电力（煮饭）	1000W
额定容量	3.0L
最大煮饭量（米量）	0.99L

型号	RC-10PRNC(W)/RC-10PRNC	
外形尺寸	宽	25.4cm
	长	31.5cm
	高	22.9cm
本体质量	5.4kg	
电源线长度	1m	

- 设计时没有考虑在海拔2000m以上的场所使用。

下列情况时，请联系：

全国服务热线：400-8229-088

- 未放入内锅而将水和米放入了本体时。
- 塑料零部件或密封圈类出现损伤时。（经过几年时间的使用可能会出现损伤）
- 内锅、活动盖板、蒸汽阀的密封圈、电源线破损或丢失时。

环保清单

产品中有害物质的名称及含量

部件名称	有害物质					
	铅 (Pb)	汞 (Hg)	镉 (Cd)	六价铬 (Cr(VI))	多溴联苯 (PBB)	多溴二苯醚 (PBDE)
本体外饰	○	○	○	○	○	○
电气部件	×	○	○	○	○	○
内部构造品	○	○	○	○	○	○
控制基板	×	○	○	○	○	○
附属品	○	○	○	○	○	○

本表格依据SJ/T11364的规定编制。

○：表示该有害物质在该部件所有均质材料中的含量均在GB/T26572规定的限量要求以下。

×：表示该有害物质至少在该部件的某一均质材料中的含量超出GB/T26572规定的限量要求。（企业可在此处，根据实际情况下表中打“×”的技术原因进行进一步说明。）

这种时候

本产品与食品接触材料均符合GB4806.1-2016系列标准的要求：

食品接触用			
部件名称	材质	执行标准	备注
蒸汽阀、内盖、饭勺、汤勺、量杯、防烫罩、压力小球底座、异压弹簧件、泄气阀盖	聚丙烯（丙烯均聚物）/丙烯-乙烯共聚物	GB4806.7-2016	PP
硅胶件	聚二甲基硅氧烷	GB4806.11-2016	硅胶
内锅	1,1,1,2,3,3-七氟-3-[(三氟乙氧基)氧]丙烷与四氟-乙烯的聚合物涂层/铝合金	GB4806.10-2016	涂层使用温度不超过250℃
上盖温度传感器、活动盖板、压力小球、异压弹簧、卡环	不锈钢06Cr19Ni10	GB4806.9-2016	SUS304

铝合金 (wt.%)：Si≤0.6，Fe≤0.7，Cu≤0.3，Mn≤1.5，Mg≤0.9，Zn≤0.15，Cr≤0.1

生产日期见生产批号前6位(年/月/日)

特别声明：

本资料上所有内容均经过认真校对，如有任何印刷错误或内容上的误解，可向本公司咨询。

另：产品若有技术改进，会编进新版说明书中，恕不另行通知，产品外观、颜色如有改动，请以实物为准。

产品合格证
 生产日期：____ 见生产批号
 检验结论：____ 合格
 检验员号：____ 徐A1

生产日期见生产批号前6位(年/月/日)
 3C认证编号：201401020400000025



对长年使用的电饭煲
进行检查！

请在定期确认“安全注意事项”和“请注意”的前提下使用。错误的使用方法和长年的使用都会因热、潮湿、灰尘等的影响而使零部件劣化，还有可能会发生故障或事故。

是否有这样的
症状？

- 电源插头或电源线发热异常。
- 本体发出焦糊味。
- 本体的一部分出现破裂、歪曲或短路作响。
- 内锅、外盖、内盖变形或破裂。
- 出现其他异常或故障。

请
停
止
使
用

为了防止故障或事故的发生，请停止使用，从电源插座上拔下电源插头，并请务必向购买电饭煲的商店或特约维修网点进行有关检查和修理的咨询。请顾客勿自行修理。



爱心检查

电路原理图（示意图）

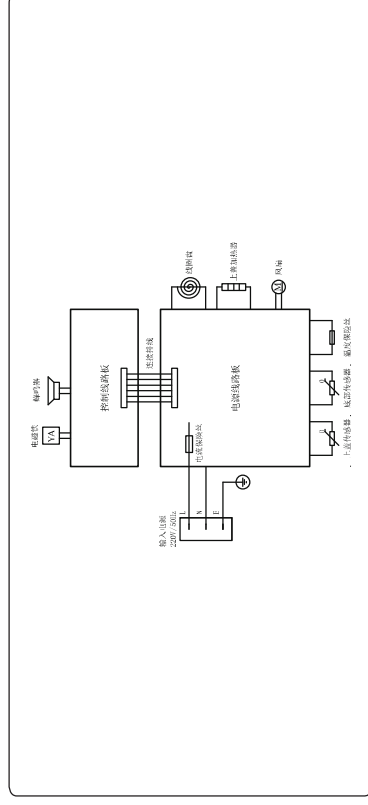

菜式

寿司

材料 (4人份)

东北米或寿司专用米..... 300g

调味醋 (事先混合好)

醋..... 大勺6勺

砂糖..... 大勺2半勺

盐..... 小勺子1半勺



- 1 动作快捷地洗米，直至水变清，加水至“东北米”的水位刻度2，关闭上盖。
- 2 选择“寿司饭”功能，按下开始“START”键。
- 3 用浸有醋水的抹布擦拭寿司桶，将煮好的米饭转移至寿司桶。
- 4 将调味醋在米饭上淋遍，以切的方式使之与米饭混合。用团扇扇至米饭呈现光泽。

*请勿在内锅里将调味醋与米饭混合。

烹饪小贴士 (如下)

- 趁米饭还是热的时候与调味醋混合，可以使调味醋充分融入米饭内。
- 使用寿司桶，多余的水分会被桶吸收，这样米饭就不太会变成糊状。
- 用冷却的海带泡水代替水来煮饭，可以增添美味。



杂粮饭 (杂粮粥)

材料 (2~3人份)

白米 150g

黑米燕麦小米 150g

水适量



- 1 杂粮先用热水浸泡2-3小时，然后将配好的白米与杂粮一起洗净后加入内锅。
- 2 根据米量的杯数加水至东北米或丝苗米对应水位线。
- 3 选择“杂粮饭”(或“杂粮粥”)功能，按“START”键进入烹饪状态。
- 4 功能结束后，开盖将杂粮饭搅拌均匀。

温泉蛋

材料

鸡蛋、水适量

- 1 将鸡蛋放入内锅。
- 2 加水至没过鸡蛋。
- 3 合盖后选“温泉蛋”功能开始烹饪。



鸡粥

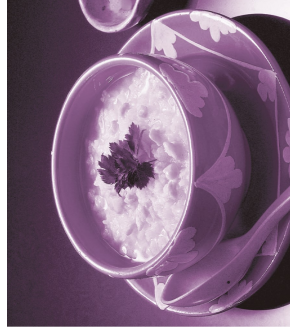

材料 (2~3人份)

丝苗米	75g
鸡腿肉 (带骨)	250g
料酒	5g
生姜	6g
花生油	15g
生粉	15g
盐	适量、水

- 1 先将鸡肉洗净斩块、生姜切丝，放入碗内加入生粉搅拌均匀。
- 2 再在盛有鸡肉的碗里放入料酒、花生油、盐搅拌均匀。
- 3 用量杯量好米放入锅内 (另外的内锅)。
- 4 淘米、洗净，选好功能合盖开始烹饪。
- 5 待汤汁时还剩30分钟后将备用的鸡肉放入煲内。
- 6 烹饪结束后加入盐调味，即可食用。

排骨萝卜汤



材料 (2~3人份)

排骨	300g
萝卜	80g
生姜	5g
盐	3g
水	700g

- 1 将排骨、萝卜洗净，排骨斩成3cm宽的小块，萝卜切块，姜切片待用。
- 2 食材一起放入内锅，加水至粥0.5刻度水位。
- 3 合盖后选“炖汤”功能开始烹饪。
- 4 烹饪结束后加入盐调味，即可食用。