

电磁双灶说明书

本说明书适用于美的电磁双灶
具体型号请参见适用型号说明

- 使用前请仔细阅读使用说明书，并妥善保存。
- 产品请以实物为准，图片仅供参考。



目 录

适用型号说明	(1)
安全注意事项	(2)
产品说明	(4)
使用说明	(6)
异常现象自检	(12)
维修服务保证	(13)
环保清单	(14)
产品保修卡	(15)

适用型号说明

能效等级：3级（GB21456），仅适用于电磁部分

型 号	额定电压 / 额定频率	额定功率			功率调节范围	外型尺寸 (mm)	重量 (kg)
		总功率	左灶	右灶			
C2-2ST3304	220V~/50Hz	总功率 3300W	左灶	2100W	120W-2100W	682x382x76	6.4
			右灶	2100W	120W-2100W		
C2-2ST3308	220V~/50Hz	总功率 3300W	左灶	2100W	120W-2100W	780x465x93	11
			右灶	2600W	120W-2600W		
C2-2ST3316	220V~/50Hz	总功率 3500W	左灶	2100W	120W-2100W	682x382x76	6.4
			右灶	2100W	120W-2100W		

安全注意事项

为保证使用安全，避免对您和他人造成伤害和财产损失，请您务必遵守以下安全注意事项。















不遵守安全警告而错误使用时可能导致事故发生。

本产品未考虑以下情况：

——无人照看的幼儿和残疾人对器具的使用

——幼儿玩耍器具的情况

标记的含义：  禁止  强制  警告  注意

 切勿空锅干烧，以免锅具变形损坏，或导致灶面板变色，影响产品使用性能，甚至发生危险。使用中，请勿长时间离开，若需离开，请确保锅具内的水量。	 不能使用蒸汽清洁器。
 请勿将电磁灶放置在燃气灶上使用（磁力线会将燃气灶的铁质金属件加热），以免发生意外。	 不能插入铁丝等异物或堵塞排气口及吸气口，以免发生危险。请勿将手伸入吸气口或排气口中。
 请勿将电磁灶放在任何金属（铁质、不锈钢、铝质等）平台上使用，包括在其上垫厚度小于10cm的非金属垫。	 请勿将铁片放在灶面板上加热，避免因高温而产生危险。
 密封容器或密封食品不能放在电磁灶上加热，如高压类、罐头类、咖啡壶等，避免受热膨胀而产生爆炸危险。	 请勿以纸张、铝箔纸、布等无关物品垫在灶面板上间接加热，以免发生意外。
 电磁灶专用锅具只能放在电磁灶上使用，锅具不能在电磁灶和燃气灶上混合使用。	 请勿让儿童单独操作，以免烫伤等危险发生。
 请勿用水直接冲洗电磁灶，注意勿将水、汤溅入电磁灶内部，以免发生危险。	 请单独使用16A以上的大功率优质插座，不要使用劣质插座，必须保证电源线路可靠接地。不要与空调、电灶等大功率电器共用一个插座，以免出现电流过大引起火灾。
 带有盘探测器的灶台，应通过控制器关上灶头，不能依靠盘探测器。	 使用后将电源线插头拨离插座，避免长时间通电引起电子元器件损坏，甚至起火。
	 使用时，电磁灶应水平放置，侧面、背面与墙要有一定的安全距离，具体要求详见《安装指引》。请勿将电磁灶放在狭窄的空间内使用，不要被异物挡住吸排风口而影响散热。

安全注意事项

- ❗ 使用心脏起搏器者，请与专业医生研究确认无影响后方可使用本产品。
- ❗ 请避免用力冲击灶面板，以免灶面板损坏。如有损坏请停止使用并送维修网点进行更换。
- ❗ 如果器具的电源线损坏，为了避免危险，必须由制造商、其维修部或类似部门的专业人员更换。
- ⚠ 请勿用锋利器具接触灶体，以免造成灶体刮伤或开裂等损坏，如果灶面有裂纹，关掉器具以避免可能出现的电击。
- ⚠ 请勿将电磁灶摆放在靠近瓦斯灶、煤油炉、燃气灶等有明火或高温环境中使用。电磁灶在使用时，必须远离易燃物。
- ⚠ 电磁灶使用过程中和使用完成后，请注意保持清洁，做好灶体的防虫、防尘、防潮保护，避免蟑螂等进入电磁灶内部造成电路板短路；长期不使用时，建议清洁后套上塑料袋收存。
- ⚠ 底部较薄或扭曲变形的汤锅、炒锅在大功率加热时容易烧红，在炒菜等烹饪模式预热过程中应小功率加热，以免加热过度导致油温急剧上升而引起危险。
- ⚠ 经常进行电磁灶的清洁，避免杂物等进入风扇内，影响电磁灶的正常工作。
- ⚠ 小心烫伤 器具工作时及锅体移开后一段时间，烹饪区域留有余热，请勿触摸，小心高温烫伤。
- ⚠ 请勿在油炸等烹饪过程中远离电磁灶，且应做好防护避免热油向外飞溅可能造成意外的人身伤害。
- ⚠ 电磁灶的灶面板的承重是有限的，不要放太重的东西在灶面板上，否则会导致损坏灶面板。
- ⚠ 请勿在潮湿的环境中使用电磁灶。
- ⚠ 请勿将锅具倾斜放置，锅具应放置于灶面板加热区域中心位置。
- ⚠ 避免将电磁灶放置在地毯、台布、薄纸等软性物质上使用，以免堵塞吸气口或排气口，影响灶腔散热。
- ⚠ 金属物体如刀、叉、匙和盖不应放在烹饪区域表面，因为它们可能变热。
- ⚠ 使用过程中，请勿将信用卡、磁卡等带磁性贵重物品靠近电磁灶。
- ⚠ 使用过程中，请保持灶面板和锅底干燥。
- ⚠ 请勿用本产品做烹饪以外用途。

产品说明

产品简介

本系列电磁灶，采用电磁式加热，可一灶单独工作或双灶同时工作。双灶同时工作时启用能量分享，在满足各种不同的烹饪需求同时，更合理地分配能量。

零部件说明

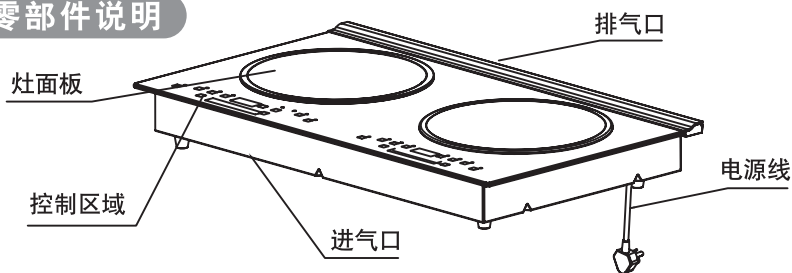

嵌入式安装说明

- 嵌入孔的尺寸请参考开孔模板。
- 为保证灶具安装平稳并有足够的散热空间，嵌入孔自台面以下 210mm 应无障碍物遮挡，嵌入孔与墙壁距离 $D \geq 100\text{mm}$ 。
- 为合理使用本产品，延长其工作寿命，请务必安装 16A 带开关的电源插座，并且在每次使用后通过外部开关断开产品电源。

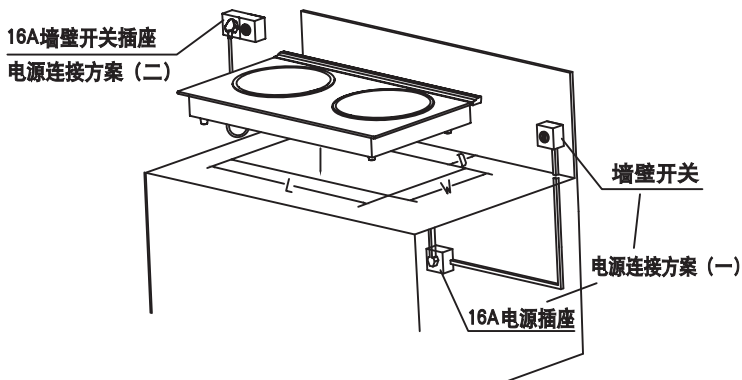

产品说明

嵌入式安装说明

电源架设方案可参考上图所示：

方案（一）：通过台面下方的电源插座，把产品电源引到置于灶台上方的开关插座上。

方案（二）：直接把产品电源插头连接到灶台上方的带开关电源插座上。

- 针对出风口设在灶台平面下方的产品，为达到产品的最佳性能，请在灶台下方进风口附近留有不少于 $L2 : 500\text{mm} \times W2 : 20\text{mm}$ 的开口或网罩，以满足通风需要。

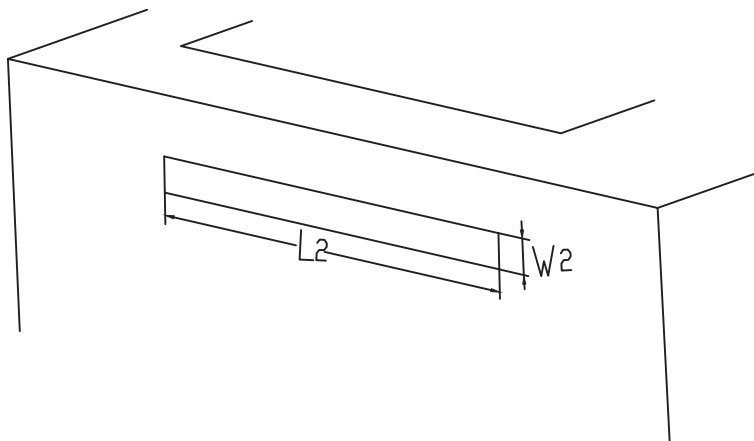

准备工作

- 使用前，请先检查插头与插座的接触是否良好。
- 放置锅具前，请将锅具外表面和灶面板上的水渍、油污或其它粘附物清洗干净。
- 把需要加热的锅具放置在灶面板的正中央，请勿将空锅放置于灶面板上加热。

使用说明

特别注意：以下说明适用于美的电磁双灶系列产品，请根据您所购买的电磁双灶阅读相应的说明。

上电开机

- 按下开关按键后，再按相应的功能键后，相应的灶头进入相应的功能烹饪模式并开始加热。
- 按下开关按键后，约一分钟内未按功能键则自动关机。
注：非触摸控制的产品，按下开关键后，相应的灶头直接进入工作状态并开始加热。
- 按下功能键，若不放置合适的锅具，电磁灶将不加热并无锅报警，约一分钟后自动关机。



功能选择

- 开机后，按下相应的功能键即可进入相应的烹饪功能。
- 相应的烹饪功能加热过程详见功能烹饪模式说明。
- 部分机型通过重复按功能选择键循环选择多种功能，当功能指示灯亮时，表明进入对应的功能模式。

火力调节

- 选择功能后，若要调节火力，可按火力 "+" "-" 键或调节滑动区域（针对有滑动触控功能的机型）。
- 部分功能在加热过程中，电磁灶会根据烹饪效果自动控制火力。
- 个别功能会因烹饪效果而有火力调节限制。



定时调节



- 若不进行定时操作或无定时功能，电磁灶会以默认加热时间进行加热。（具体时间见功能烹饪模式说明）
- 若要定时，先按“定时/预约”键或“定时”键，在定时指示灯亮，显示屏数字闪烁时，可以按“+”“-”键或旋钮（针对有旋钮的产品）进行定时时间调节。
- 定时调节完毕后，显示屏数字闪烁几秒后稳定显示，电磁灶开始定时时间倒计时。
- 倒计时时间到后，电磁灶自动停止加热并关机（煮粥、煲汤功能完成后，自动进行保温）。
- 个别功能不能定时，烧水的时间为正计时方式。

暂停



- 暂停功能是为了在电磁灶正常工作过程中暂时停止加热而设置。任意烹饪功能均可切换至暂停状态。
- 在电磁灶使用过程中，当需要暂停加热时，请按下暂停功能键，此时，电磁灶暂停指示灯亮，数码管和其他功能灯保持原来状态，火力指示灯不亮，电磁灶停止加热。
- 当电磁灶处于暂停工作状态时，再按“暂停”键或任意烹饪功能可解除暂停状态，返回正常加热状态。
- 设定暂停后，电磁灶处于不加热状态；默认暂停时间约为 10 分钟，约 10 分钟后若未取消暂停状态，则电磁灶发出警示声音，持续几秒后自动关机。

使用说明

关机

- 工作时间到后，电磁灶自动关机。
- 若要提前关机，请先按下 " 开 / 关 " 键关机。



童锁

- 按下 " 童锁 " 键（针对有单独童锁按键的产品）或同时按下 "+" " - " 键，进入童锁状态，童锁指示灯亮，这时除可以按下 " 开 / 关 " 键关机之外，不能进行其他按键操作。
- 再次长按 " 童锁 " 键几秒钟或同时按下 "+" " - " 键，即退出童锁状态，童锁指示灯熄灭。

注：特定机型“童锁”功能也被称作“锁定”功能



能量分享

- 在左右灶同时加热时，电磁灶会自动启动能量分享功能，根据烹饪的需要合理分配左右灶的功率，使得双灶总功率不高于额定功率。
- 在左右灶同时加热时，电磁灶会根据功能和烹饪温度的需要，自动计算火力的大小，合理分配左右灶需要的最低加热功率或者最高加热功率，以保证烹饪效果。
- 在左右灶同时加热时，如需调节火力，可手动调节当前灶头的火力，另一灶头会自动调节火力，使得双灶总功率不高于额定功率。

功能烹饪模式说明

可以根据烹饪效果选择不同的功能烹饪模式，为了方便操作，作以下说明：

功能烹饪模式说明

- 加热烹饪模式适用于火锅、煮水等加热模式，在加热过程中，可随时调节时间和火力。当锅内水烧干后或者温度偏高异常，电磁灶会自动关机或保护。
- 炒菜烹饪模式，适用于炒菜等高温烹饪。在加热过程中，可随时调节时间和火力，当锅内食物温度达到功能要求的温度点后（不同功能的最高温度有差异），电磁灶会出现间隙加热或停止加热，待温度降低后再恢复加热。
- 煲汤、蒸煮等烹饪模式，电磁灶根据定时时间和锅内食物温度变化自动控制加热火力。在这些模式下，火力在可调范围内随时可调，约 2 分钟后电磁灶会根据烹饪效果恢复自动控制火力。其中，煮粥和煲汤功能在工作时间结束后，自动进入两小时的保温。

- 烧水烹饪模式适用于烧开水，电磁灶在水烧开一段时间后可自动关机。

注意：

1. 建议烧水的水量为锅具容量的 30%~80%。
 2. 锅具底部不平整，锅具内有水垢或者天气等影响因素，会引起烧水的效果有所偏差。
 3. 烧水请选配专用汤锅或水壶。
 4. 此功能下火力不可调节。
- 定温烹饪模式适用于对食物有温度要求的烹饪，在此模式下，电磁灶会根据食物温度进行火力控制。
 - 保温烹饪模式适用于小火保温的烹饪，在此模式下，电磁灶以小火力进行加热，保持锅内适当温度。

注意：此功能下火力不可调节。



加热



炒菜



煲汤



蒸煮



烧水



保温

使用说明

功能烹饪模式说明

● 常用功能默认加热时间如下表所示：

功 能	加热	炒菜	蒸煮	煲汤	烧水	爆炒
默认加热时间(分钟)	120	60	60	120	0	60

注：上表为常用功能默认加热时间，部分产品的功能默认加热时间不作全面列举，具体时间以实际为准。

烟灶联动功能

如您购买的是我司灶具和吸油烟机配套的烟灶联动产品（面板上带有“”标识的产品），请按以下方法进行设置：（具体操作方式因吸油烟机型号不同而有差异，可参阅吸油烟机说明书。）

1、首次使用时的对码

(1) 将吸油烟机和电磁灶插上电源。

(2) 按下吸油烟机的“时钟”键 3 秒左右，吸油烟机“时钟”键指示灯闪烁，进入对码等待状态。此时启动电磁灶，按下右炉加热功能，再按下减档按钮 

（或者手动滑动滑条），将显示屏上面的功率从 1600W 降到 1000W 以下，电磁灶会自动发码与吸油烟机进行对码。当吸油烟机“时钟”键指示灯不闪烁，蜂鸣器长鸣一声，表明烟灶联动功能对码成功且已启动。





注意：如果您的吸油烟机或灶具的电控板维修或更换了，请重新对码，操作方法同上。

1、联动状态下的控制功能

(1) 当电磁灶任意一灶眼启动时，吸油烟机 3 秒后自动进入运行状态并根据火力大小自动调节档位。

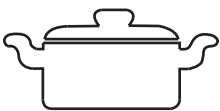
(2) 关闭电磁灶两边灶眼，吸油烟机进入低速延时机状态，3 分钟后关闭吸油烟机。

适用锅具

a  铁制汤锅	b  铁制奶锅
c  铁制炒锅	d  铁制水壶

使用说明

适用厨具

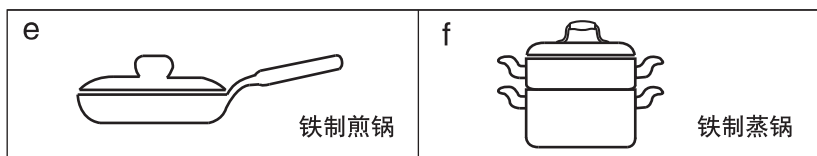

针对弧形灶面请使用以下厨具：



美的电磁双灶
标配圆底炒锅

注：圆底厨具的材质参考纯平灶面所使用的厨具材质。

- 请使用美的配套的厨具，不要使用其它代替厨具，以免使用性能受影响。
 - 尤其不要使用压力类容器，以免发生意外。
 - 炒锅的最大承载重量为 4kg，使用时所容纳的食物不要超过此重量，以免产生危险。
 - 如果使用其它厨具，请遵守以下条件：
 1. 厨具材质要求：含有铁质材料。
 2. 平底厨具形状要求：底部平坦，直径不小于 12cm，不大于加热区。
 3. 圆底厨具形状要求：圆底，底部要与陶瓷板吻合，接触面不小于陶瓷板弧形面积。
 4. 容积要求：锅内容积不超过 5L。
- 注：为了实现良好的效果，请使用标配厨具。

清洁保养

- 电磁灶应经常进行清洁和保养，以免影响产品使用性能。
- 电磁灶在清洁前应先关机并将电源插头拔离插座，待电磁灶灶面板冷却后方可进行。
- 电磁灶长时间使用后，吸 / 排气口会积聚一些灰尘或其他脏污，清洁时请以柔软干布擦拭。吸 / 排气口灰尘可用柔软的毛刷子或微型吸尘器清除。
注：请勿用水冲洗。
- 灶面板的油污垢，可用柔软的湿抹布沾少量牙膏或中性洗涤剂擦拭，然后再以柔软的湿抹布擦拭至不留残渣。电磁灶在清洁过程中，应避免使用强腐蚀性清洁剂，以免对灶体和厨具造成损害。
- 长时间不使用时，请将电源插头拔离插座，并注意做好灶体的防尘防虫保护。

异常现象自检

异常现象		检查要点及排除
插上电源线，按“开 / 关”键后，指示灯及数码管不亮。		<ul style="list-style-type: none"> • 插头是否插紧？ • 开关、插座、保险丝、电源线是否完好？
“开 / 关”指示灯亮，显示正常但不加热。		<ul style="list-style-type: none"> • 锅具材料是否符合？ • 是否处于预约工作状态？ • 其它原因，请送特约维修网点维修。
使用过程中突然停止加热。		<ul style="list-style-type: none"> • 是否炒菜时锅具内油温过高？ • 四周环境的温度是否很高？ • 电磁灶吸气口、排气口是否堵塞？ • 是否电磁灶加热默认时间已到？ • 电磁灶安全保护，等几分钟后再次通电使用。
出现保护代码	E:08 E6 灶内温度高保护	• 电磁灶内部温度高，等温度下降后，按“开 / 关”键可正常加热。
	E:03 E3 灶面板温度高保护 E:10 E8 护	• 灶面板温度过高保护，待温度下降后，按“开 / 关”键可正常加热。
	E:01 E1 E:02 E2 E:04 E4 电磁灶内部传感器异常保护 E:05 E5 E:11 E6	<ul style="list-style-type: none"> • 电磁灶使用环境温度过低会自动保护，重新开机或对产品简单预热后，可自动恢复正常工作。 • 致电客服 400 或专业维修网点进行咨询。
启动后吸油烟机未启动（用于面板带有  标识的带烟灶联动的电磁灶）		<ul style="list-style-type: none"> • 吸油烟机不是我司具有烟灶联动功能的（型号后缀有L的），需与我司具有烟灶联动功能的吸油烟机配套使用。 • 吸油烟机未打开烟灶联动功能，打开吸油烟机联动功能。 • 电磁灶电控板氧化或烧坏，请专业人员更换。

- 以上为常见异常的判断与检查，若简单处理无法排除，请送维修网点或向客服 400 进行咨询。
- 请不要自行拆卸修理，以免发生危险或者对电磁灶造成损害。

产品如有故障，请与本公司的特约维修网点或客户服务中心联系。

- 美的牌电磁灶实行整机保修三年。
- 保修期的起始日期以产品发票日期为准。
- 下列情况之一者，不属于保修范围：
 1. 消费者使用、保管、维护不当造成损坏。
 2. 非本公司指定维修部自行装拆修理而造成损坏。
 3. 发票型号与维修产品型号不符或者有涂改。
 4. 无有效发票。
 5. 因不可抗力造成损坏。
 6. 将电磁灶用于商业用途。
 7. 用我们的非标配的赠品，所发生的质量事故，我司不负责任。
 8. 本产品用于非家庭用途，将不在保修范围之内。
 9. 属人为造成故障或使用不当造成故障不属保修范围。
- 不属于保修范围内的产品，本公司客户服务中心仍热情为您服务。

环保清单

产品中有害物质的名称及含量

部件名称	有害物质					
	铅 (Pb)	汞 (Hg)	镉 (Cd)	六价铬 (Cr(VI))	多溴联苯 (PBB)	多溴二苯醚 (PBDE)
主控板云母片	○	○	○	○	○	○
主控板	×	○	○	○	○	○
支撑铝板	○	○	○	○	○	○
线圈盘	○	○	○	○	○	○
显示板云母片	○	○	○	○	○	○
显示板	×	○	○	○	○	○
绝缘片	○	○	○	○	×	×
感温组件	○	○	○	○	○	○
风机组件	○	○	○	○	○	○
电源线	○	○	○	○	○	○
电源板	○	○	○	○	○	○
底座	○	○	○	○	×	×
导线	○	○	○	○	×	×
玻璃板组件	○	○	○	○	○	○
指示灯	○	○	○	○	○	○
支架	○	○	○	○	○	○
旋钮	○	○	○	○	○	○
辐射发热盘	○	○	○	×	○	○
线夹	○	○	○	○	○	○

备注:

1. 本表格依据SJ/T 11364的规定编制。
2. ○: 表示该有害物质在该部件所有均质材料中的含量均在GB/T 26572规定的限量要求以下。
3. ×: 表示该有害物质至少在该部件的某一均质材料中含量超出GB/T 26572规定的限量要求。
4. 以上清单中所包含的部件依据不同产品型号略有不同。
5. 本产品在正常使用情况下, 环保使用期限为15年, 建议使用一定年限后更换新机。

产品执行标准: GB 4706.1 GB 4706.22 GB 21456



广东美的厨房电器制造有限公司

产品安装服务卡 (客户联)

服务单位名称 (盖章) :

电话:

安装单编号:

顾客姓名	家庭地址	邮 编	
联系电话1	产品名称	购买日期	购买商场
联系电话2	产品型号	机身条码	发票号

- ◆ 服务时效 24小时 48小时
- ◆ 是否告知切勿空锅干烧 是 否
 - ◆ 是否告知不能将电磁炉放在靠近瓦斯灶、煤油炉、燃气灶等有明火或高温环境中使用 是 否
 - ◆ 是否告知应使用大功率优质插座并且不要与空调、电灶等大功率电器共用一个插座 是 否
 - ◆ 是否告知不能用水直接冲洗电磁灶，以免发生危险 是 否
 - ◆ 是否告知密封容器或密封食品不能放在电磁灶上加热，以免发生爆炸危险 是 否
 - ◆ 是否告知不能插入铁丝等异物或堵塞排气口及吸气口 是 否
 - ◆ 是否收费 是 否

收费项目: ◆ _____ ◆ _____ ◆ _____

金额合计: _____ 元

说明: 1、本单所有项目不得空缺，其中：所有带□的选择均由顾客填写 (打√)。“是否收费”与“收费项目”中
2、如使用安装单位的安装配件，均由安装单位免费保修一年，且必须在“是否收费”与“收费项目”中列出，否则由此造成的损失本公司和安装单位不负任何责任。

安装员签名:

顾客签名:

日期: _____ 年 _____ 月 _____ 日



广东美的厨房电器制造有限公司

产品安装服务卡 (结算联)

机身条码粘贴处

服务单位名称 (盖章) :

电话:

安装单编号:

顾客姓名	家庭地址	邮编	
联系电话1	产品名称	购买日期	购买商场
联系电话2	产品型号	机身条码	发票号

24小时 48小时

- ◆ 服务时效 24小时 48小时
- ◆ 是否告知切勿空锅干烧 是 否
- ◆ 是否告知不能将电磁炉放在靠近瓦斯灶、煤油炉、燃气灶等有明火或高温环境中使用 是 否
- ◆ 是否告知应使用大功率优质插座并且不要与空调、电灶等大功率电器共用一个插座 是 否
- ◆ 是否告知不能用水直接冲洗电磁灶，以免发生危险 是 否
- ◆ 是否告知密封容器或密封食品不能放在电磁灶上加热，以免发生爆炸危险 是 否
- ◆ 是否告知不能插入铁丝等异物或堵塞排气口及吸气口 是 否
- ◆ 是否收费 是 否

收费项目: ◆ _____ ◆ _____ ◆ _____

金额合计: _____ 元

说明: 1、本单所有项目不得空缺, 其中: 所有带□的选择均由顾客填写(打√)。“是否收费”与“收费项目”中
 2、如使用安装单位的安装配件, 均由安装单位免费保修一年, 且必须在“是否收费”与“收费项目”中列出, 否则由此造成的损失本公司和安装单位不负任何责任。

安装员签名:

顾客签名:

日期: _____ 年 _____ 月 _____ 日

广东美的厨房电器制造有限公司

地址：佛山市顺德区北滘镇永安路6号 | 邮编：528311

网址：www.midea.com