



COLMO服务



电子说明书

产品名称：嵌入式烤箱

型号：COTM70

制造商：上海科慕电器有限公司

制造商地址：上海市崇明区绿华镇新建公路799号2幢  
1层188-62室（上海绿华经济开发区）

生产厂：广东美的厨房电器制造有限公司

生产厂地址：佛山市顺德区北滘镇永安路6号

☎ 400-969-9999

🌐 [www.colmo.com.cn](http://www.colmo.com.cn)

# COLMO

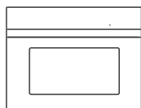

专业手册



# 目录

---

安全提示 04

---

产品简介 07

部件名称  
附件介绍  
水盒使用

---

使用说明 08

智能家电联网指引  
功能介绍  
探针使用  
自动菜单

---

维护保养 14

---

维修服务 15

故障问题

---

技术参数 16

---

环保清单 16

---

安装指引 18

橱柜示意图  
安装示意图

---

产品安装服务卡 21

---

保修卡

# 安全提示

## Tips

- 为了避免给使用者带来伤害和财产损失，产品机身及使用专业手册记载着正确、安全的使用方法等重要文本内容。
- 图标、图释符号目的是帮助用户理解，可能与实物有差异。使用前请仔细阅读相关标识标注，并严格遵守。
- 说明书请妥善保管，以备日后参考使用。

## ⊗ 表示【禁止】的内容



禁止易燃物品



禁止儿童操作

- 本机只为家居使用而设计，不可作商业用途。
- 本机只能用于烹饪食物等指定用途。其它任何使用方式，可能发生危险。操作不当、错误或不合理使用而造成的损害，厂家概不负责。无论使用任何电器，都必须遵守一些基本规则。
- 首次使用本机前，请先阅读本使用说明书，内有有关本机安全使用，操作及护理的重要说明。
- 本机只供已阅读本操作说明书的成年人使用。请把本机安装于儿童不能接触的高度。小心门铰链附近位置，不要让儿童接近。为避免儿童受伤，请勿让儿童接触本机，请勿让他们把玩本机或其控制装置。年老体弱人士使用本机时，请予以监督。有操作困难人士、智障人士、无操作经验以及小孩，在无监护人指导的情况下请勿使用本机。
- 使用本机时机门会变热，器具在使用期间会发热，注意避免接触烤箱内的发热单元。
- 不要用潮湿的手或脚碰触烤箱，使用烤箱时请勿赤脚。
- 不要在机门上放置重物，机门只可承受最多8公斤的重量。
- 切勿在本机内使用可能会生锈的金属容器或器具。它们可以引起腐蚀。
- 切勿用本机加热密封瓶子或罐子，以免它们因内部压力爆裂，损坏本机，亦有可能导致损伤或烫伤。
- 切勿使用蒸汽清洁器具清洁本机，因为蒸汽接触到电子元件会导致短路。压力蒸汽会导致本机表面及其他元件永久损坏。
- 切勿使用粗糙洗剂或锋利的金属刮刀清洁烤箱门的玻璃。如果烤箱门的玻璃表面会擦伤，这样会导致玻璃破碎。
- 只可使用含柠檬酸的除垢剂或除垢片为本机除垢。切勿使用醋或含醋清洁剂清理本机，因会侵蚀产品。

## ❗ 表示【强制】的内容



### 需专业人员

- 嵌入式家电必须于正确安装后方可使用，所有电器元件都需要妥善遮蔽。保修期内，必须由制造商认可的维修工程师进行维修，否则保修无效。
- 警告 连接本机至电源前，请确保电压及频率与说明书产品规格额定值吻合，以免损坏本机。
- 通过空气开关将产品连入电网或使用单独的空气开关控制连接本机的插座，空气开关和插座需能承受16A以上的电流，250V的开关。电源线必须为3芯，电源线线径不少于1.5平方毫米，并且必须按照电气要求连接地线，用户家电源地线带电时禁止安装。如有疑问，请咨询合格电气技师。
- 本机切勿用延长电线连接电源，延长电线可能不符合本机安全规定。禁止使用适配器、复式插座或补偿电线。本机可经插头及保险丝插座连接。如欲连接绝缘器开关或本机未配备插头，须由合格电气技师进行安装与连接。并须遵从国家及本地安全规例，避免因错误安装导致严重后果。
- 给本机供电的电源插座应该安装在橱柜等用户容易触及的地方，以使用户断开电源。
- 警告 切勿打开本机外壳。篡改本机电子连接或元件会对用户构成危险，及引起操作故障。只能使用为本机推荐的温度传感探头。器具不能在外接定时器或独立的遥控控制系统的方式下运行。
- 如果电源软线损坏，必须用专用软线或从其制造商或维修部买到的专用组件来更换。为了避免危险，必须由制造商、其维修部或类似部门的专业人员更换。
- 警告 如本机损坏，请立即关机及切断电源。如本机并未安装稳妥，请完全切断电源。如利用插头及墙上插座连接本机，请关掉插座及拔出插头。请联络专业维修人员进行维修，切勿接回电源。
-

### ❗ 表示【注意】的内容

- 本机第一次通电使用时，可能会产生刺激性气味或烟雾，这是电热管的防锈油首次加热蒸发的缘故。这是正常的现象。如果确实发生，只需要等气味散尽后再将食物放进烤箱即可。建议首次使用在空旷位置或者厨房打开烟机空烧0.5-1小时。
- 为避免可能出现的电击，换灯前应确定器具已断开电源。
- 如本机损坏或者出现故障，请联系专业人员进行维修和更换部件，切掉电源且不要触碰。并及时联系相关专业人员进行维修或回收。
- 使用时，本机（特别是机门内壁及通风排气口）会很热蒸汽炉门关闭后一段时间仍然很烫，为避免烫伤，请使用干燥的隔热手套。
- 如发现烟雾或火苗，应关掉器具开关或拔掉电源插头，并保持炉门关闭，以抑制火焰蔓延。

# 产品简介

## Tips

- 请保持腔体、附件清洁，避免影响食物口感。
- 水箱放入水箱座时，请将其推到底，直至缺水图标熄灭，表示水箱到位。
- 每次使用完需及时清理腔内和接水槽内积水。

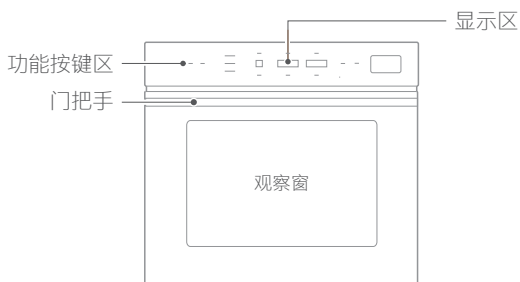

## 附件介绍



搪瓷烤盘  
烤油脂类食物



不锈钢烤架  
烤面包或放置耐热  
烹饪容器、模型



肉类探针  
检测食物温度

## 水箱使用

方法1

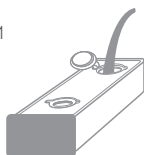

方法2

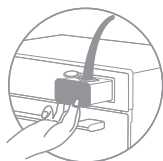

按压控制面板上的水箱，取出后揭开胶圈加水。

图示1

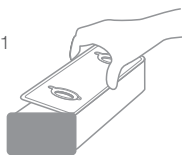

图示2



清洁水箱时请按图示1方式打开，安装时请按压图示2深色点位确保贴合完好



# 美的智能家电联网指引

安装美的美居App 即刻体验精彩内容

## 智能家电联网指引

### 1 下载安装应用App

扫描右方二维码或在应用市场搜索“美的美居”下载并安装App;



### 2 注册登录

在App主界面，点击“+”按钮，根据向导完成帐号注册登录;

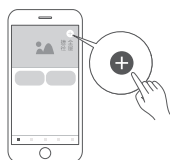

### 3 添加设备

扫描家电机身智能二维码或者选择品类型号，进入添加设备向导;



### 4 设备联网

根据App向导提示，为设备连接网络;  
若联网失败请参考App页面提示进行操作。



## 注意事项及联网失败原因排查:

- 为产品联网时，请确保手机尽量接近本产品。
- 根据App提示，如果您的产品仅支持2.4GHz Wi-Fi通信，选择当前家庭Wi-Fi网络时，请注意选择2.4GHz网络。
- 路由器Wi-Fi名称不建议含有中文或特殊字符（包括标点符号，空格等）。
- 建议同一路由器下连接设备数不超过10个，避免因信号不稳定对联网造成影响。
- 若路由器或Wi-Fi名称密码更改，需重复以上过程重新联网。
- 随着产品技术更新，美的美居App内容可能会有所变更，实际以美的美居App内展示向导为准。

# 使用说明

## 功能介绍

### Tips

- 使用产品前请先了解以下内容，以便您快速掌握产品使用。
- 由于我们的产品在不断的升级，如实物与下图存在差异，请以实物为准。

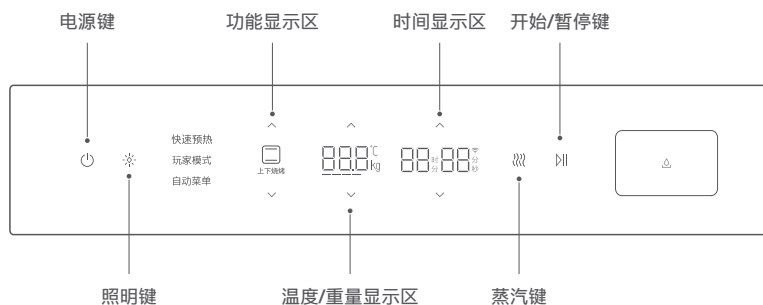

### 待机状态:

- 在非待机状态下按电源键「」，进入待机状态。



### 省电模式:

- 在待机状态下，按电源键「」进入省电模式；
- 在非工作状态下，5分钟无任何操作自动进入省电模式。

### 照明键:

- 在待机状态下，按照明键「」，炉灯开启或关闭；
- 在待机状态下，长按照明键「」3秒，进入童锁状态；
- 在童锁状态下，长按照明键「」3秒，退出童锁状态。

### 快速预热:

- 在待机状态下，按「快速预热」键，进入快速预热功能；
- 通过温度加减键「 」调整工作温度，按开始键「」开始工作。

### 玩家模式:

- 在待机状态下, 按「玩家模式」键, 通过功能加减键「^v」可进入上下管、热风对流、上下+风扇、底部烧烤、双上管+风扇、上内烧烤、节能烧烤、除垢、烘干功能;
- 通过时间或温度加减键「^v」调整工作时间或温度;  
(烘干功能的温度不可调整、除垢功能的时间和温度不可调整)
- 此时蒸汽键「☁」亮起的功能, 可按蒸汽键「☁」设置蒸汽档位;  
(按1次一档, 第2次二挡, 依次类推, 共四档, 蒸汽量随着档位提高而增加)
- 按开始键「▶」提示是否预热, 通过功能加减键「^v」选择“是”或“否”;
- 按开始键「▶」开始工作。

### 自动菜单:

- 在待机状态下, 按「自动菜单」键, 通过功能加减键「^v」选择不同菜单;
- 通过时间加减键「^v」调整工作时间;
- 按开始键「▶」开始工作。  
(有预热的菜单, 预热温度达到后倒计时工作, 无预热的菜单直接倒计时工作)

## 探针使用

### Tips

- 探针功能仅适用于上下烧烤、双上管烧烤+风扇、热风对流模式；
- 按蒸汽键一次为1档，第二次为2档，依次类推共4档。

- 1 将探针插入食物，但不能穿过；



- 2 将探针短的一端插到机器右侧的探针孔内，显示屏显示“Prob”；

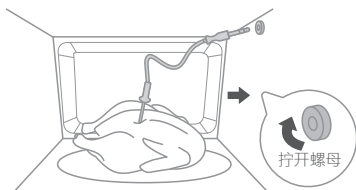

- 3 按玩家模式键，通过“功能加减”键「^∨」选择上下烧烤或双上管烧烤加风扇或热风对流功能，通过“温度加减”键「^∨」调整探针温度；



- 4 按“蒸汽”键，可调整蒸汽档位，按“开始”键开始工作。



## 自动菜单

### Tips

- 在海拔高于1千米的区域使用时,沸点会降低,建议适当增加烹饪时间。
- 取食物时,请注意开门热气、戴隔热手套,以免烫伤哦~!
- 菜单的详细烹饪步骤请参阅菜谱!

菜单序号	菜单名称	烹调时间	默认温度	快速预热	蒸汽档位
01	苹果烤猪排	30分钟	200°C	无	2档
02	地中海柠檬烤鱼	30分钟	170°C	无	3档
03	菌菇烤鸡胸肉	40分钟	175°C	有	1档
04	香烤啤酒鸡	1小时12分钟	185°C	无	1档
05	牛角面包	23分钟	175°C	有	1档
06	全麦核桃包	32分钟	185°C	有	4档
07	草莓纸杯蛋糕	41分钟	150°C	无	1档
08	芝士培根虾仁披萨	22分钟	210°C	有	1档
09	土耳其牛仔骨	4分钟	250°C	有	/
10	香烤鳕鱼	8分钟	250°C	有	/
11	黑椒牛排	8分钟	250°C	有	/
12	雪纺蛋糕	50分钟	150°C	有	/
13	红丝绒纸杯蛋糕	35分钟	160°C	有	/
14	法式烤猪排	50分钟	200°C	有	/
15	意大利水果派	22分钟	190°C	有	/
16	奶油泡芙	24分钟	190°C	有	/
17	蒜蓉黑虎虾	10分钟	230°C	有	/
18	戚风蛋糕	50分钟	150°C	有	/
19	香辣鸡翅	20分钟	200°C	有	/
20	七骨羊排	44分30秒	200°C	有	/

菜单序号	菜单名称	烹调时间	默认温度	快速预热	蒸汽档位
21	原味曲奇	30分钟	150°C	有	/
22	抹茶曲奇	24分钟	140°C	有	/
23	蔓越莓饼干	21分钟	150°C	有	/
24	葡式蛋挞	20分钟	210°C	有	/
25	蜜汁鸡翅	25分钟	170°C 190°C	无	/
26	菲力牛排	12分钟	250°C	有	/
27	香草烤鸡	40分钟	250°C	无	/
28	杯状小蛋糕	38分钟	150°C	有	/
29	蜜汁烤连排	55分钟	190°C 140°C 200°C	有	/
30	酱香烤排骨	45分钟	180°C 140°C	有	/

# 维护保养

## 日常保养

- 使用纯净水可以减少水垢产生；
- 水垢清洁频率视水垢情况而定，建议每个月清洁一次；
- 清洁机器前，请等待蒸箱完全冷却后再进行；
- 烹调后，请倒掉水盒里剩余的水，并用干净抹布擦干残留在炉腔中的水滴；
- 注意观察接水槽内积水，并及时使用吸水海绵把接水槽内积水吸干，以免积水过多溢出；
- 用浸过中性清洁剂的柔软湿布清洁机器表面和附件；
- 不要用尖锐的清洁工具、硬毛刷和带腐蚀性的清洁用品，以免损伤机器及其附件；
- 不要使用粗糙的擦洗剂或锋利的金属刮刀清洁炉门玻璃；
- 烹饪结束后，及时清洁腔体和附件。

# 维护服务

## 故障问题

### Tips

- 以下方法仍不能排除异常，请联系专业人士维修，服务热线：400-969-9999
- 出现错误代码时，请重启机器，如故障无法排除，请寻求售后服务

故障现象	可能的原因	故障处理方法
烤箱无法加热	没有启动发热管	关机重启，如故障无法排除，请寻求售后服务
	炉门操作不良	模拟炉门关合进行检查，如故障无法排除，请寻求售后服务
没有显示时间	未设置当前	根据说明书设置时间，如故障无法排除，请寻求售后服务
炉灯不亮	炉灯烧坏	请寻求售后服务
门外窗玻璃爆裂	运输损坏	请寻求售后服务
门内窗玻璃爆裂	运输损坏 冷物摆放于热玻璃上 物件掉落在玻璃上	请寻求售后服务
食物烧焦或不均匀	烤箱预热时间摆放食物	确保烤箱预热时无摆放食物入烤箱
	功能模式不对	使用正确的功能模式
	食物摆放过于靠近近发热管	参考说明书正确摆放烤架位置
	温度设定过高或食物份量过大	检查温度设定，使用正确的温度



# 技术参数

## Tips

- 产品尺寸为约数。
- 外形尺寸：深度值包含后板拉伸长度，深度值不含控制面板厚度20mm。
- 容积：容积为炉腔尺寸宽深高乘积结果，因产品不断升级，实物参数与标注数据可能存在差异，偏差范围为±12%。
- 由于我们的产品在不断改进，实物参数可能与标注不同，具体尺寸请参照实物。

产品型号：COTM70

执行标准号：GB4706.1、GB4706.22

容积	72L	外形尺寸（宽x深x高）	595x546x596 mm
额定电压/频率	220V~50Hz	安装尺寸（宽x深x高）	560x550x590 mm
产品净重	41kg	产品认证	CCC
最大功率	3300W		

## 环保清单

产品中有毒有害物质或元素的名称及含量

部件名称	有毒有害物质或元素					
	铅(Pb)	汞(Hg)	镉(Cd)	六价铬(Cr(VI))	多溴联苯(PBB)	多溴二苯醚(PBDE)
照明灯	○	×	○	○	○	○
保险管组件	○	○	○	○	○	○
温控器	○	○	×	○	○	○
微动开关	○	○	×	○	○	○
导线	○	○	○	○	○	○
炉门组件	○	○	○	○	○	○
风扇组件	○	○	○	○	○	○
支架	○	○	○	○	○	○
垫片	○	○	○	○	○	○
玻璃面板组件	○	○	○	○	○	○

部件名称	有毒有害物质或元素					
	铅(Pb)	汞(Hg)	镉(Cd)	六价铬 (Cr(VI))	多溴联苯 (PBB)	多溴二苯 醚(PBDE)
电脑板	×	○	×	○	○	○
薄膜开关	○	○	○	○	○	○
触摸屏	○	○	×	○	○	○
腔体组件	○	○	×	○	○	○
底板	○	○	○	○	○	○
铰链组件	○	○	○	○	○	○
外罩	○	○	○	○	○	○
隔热板	○	○	○	○	○	○
支撑板	○	○	○	○	○	○
安装板组件	○	○	○	○	○	○
炉灯组件	○	○	○	○	○	○
弹簧	○	○	○	○	○	○
面板屏蔽板	×	○	×	○	○	○
紧销	○	○	○	○	○	○
螺母/钉组件	○	○	○	○	○	○
蒸汽发生器	○	○	○	○	○	○

本表格依据SJ/T 11364的规定编制

○: 表示该有害物质在该部件所有均质材料中的含量均在GB/T 26572规定的限量要求以下。

X: 表示该有害物质至少在该部件的某一均质材料中的含量超出GB/T 26572规定的限量要求。

## 声明

本资料上所有内容均经过认真核对，如有任何印刷错漏或内容上的误解，可向本公司咨询。产品若有技术改进，会编进新版手册中，恕不另行通知。产品外观、颜色如有改动，以实物为准。

# 安装指引

## 橱柜示意图

### Tips

- 橱柜净深度要求见“橱柜示意图”，柜子底板到背板（或墙壁）保留至少50mm的距离。
- 安装电器的橱柜前部必须有一个250cm<sup>2</sup>的通风口。为此切割底板后部或安装通风格栅。
- 安装电器的橱柜必须能够承受高达120°C的温度。
- 为确保本电器安全工作，请务必根据本安装说明的专业标准进行安装。
- 由于安装不当导致的任何损坏都由安装人员负责。
- 切勿使用产品的拉手搬运。

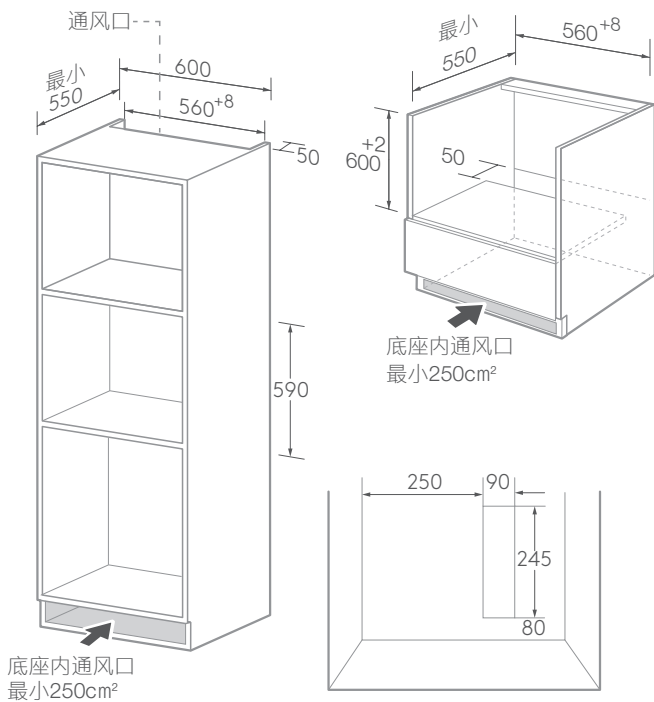

## 安装示意图

### Tips

- 切勿使用产品的拉手搬运。
- 橱柜操作面与产品的间隙不能太小，切勿将间隙封闭起来。
- 切勿扭结电源线。
- 切勿遮住通风槽和进气孔。

- 1 按尺寸订做橱柜，保证通风面积  
(单位: mm) ;

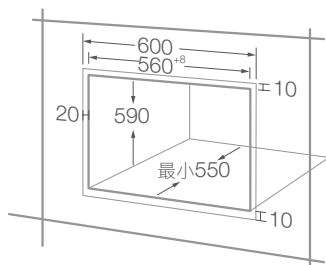

- 2 将电源插座安装在距产品顶部最小  
125毫米的位置上

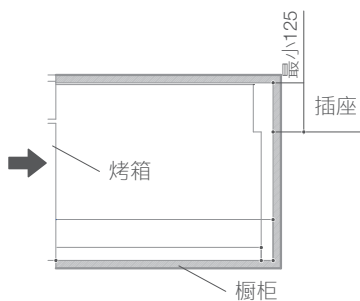

- 3 将产品放到橱柜中，并确认产品处于  
橱柜的中心，打开炉门，确定前  
板螺钉固定孔的位置，使用随机附  
件螺丝将产品固定于橱柜。

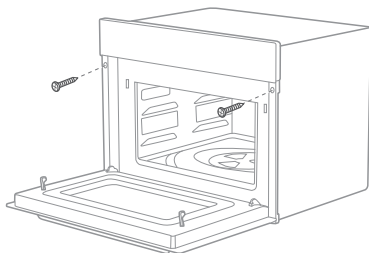





## 产品安装服务卡（结算联）

## 产品信息

产品名称及型号	
产品购买日期	
机身条码	[ ]

## 服务单位信息

名称（盖章）	
电话	
安装人员签名	

## 用户信息

用户姓名	
联系电话	
家庭住址	
用户签名	

日期：        年    月    日



# 保修卡

# COLMO

相关信息（用户填写）

用户姓名		发票号码	
购买商店		购买日期	
产品型号		产品编号	
当地维修网点电话			

维修记录

维修日期	
故障内容及处理情况	
维修单位	
维修人员签名	

服务  
承诺

燃气灶严格遵照国家“三包”规定进行保修服务。  
用户在正常使用产品的情况下，可为其提供相关免费维修服务：  
嵌入式燃气灶整机包修八年，如果保修政策发生变化，则以本公司售后服务政策为准。  
保修期内用户可享受免费上门维修（特殊地区除外）及更换零部件服务。  
其它事项按照国家“三包”规定执行。

凡属下列情况之一的，不属保修范围：

- 1 因用户使用不当或保管不善而损坏的产品
  - 2 非我公司特约服务人员安装或维修造成损坏的产品
  - 3 没有有效购机证明的产品或购机证明经涂改的产品
  - 4 安装服务卡上登记的产品型号、机身编码与所维修产品的产品型号、机身编码不符的产品
  - 5 由于电源电压不稳定或超出正常电压范围(198-242)V,或电源线路安装不符合国家电气安装要求而造成损坏的产品
  - 6 公司降价销售或在安装服务卡和机身上已印上‘等外品’、‘处理品’字样的产品
  - 7 不可抗拒的自然灾害造成损坏的产品
  - 8 超过规定包修期限的产品
  - 9 说明书指定不宜使用及使用方法不正确而造成损坏的产品
- \* 不属于保修范围的产品将提供收费维修服务，本公司客户中心仍热情为您服务。

**售后服务热线: 400-969-9999**

在购买本公司产品时，请立即填写此保修卡请妥善保管保修卡，消费者不必将其寄回本公司维修时请携带保修卡及有效发票正本。