

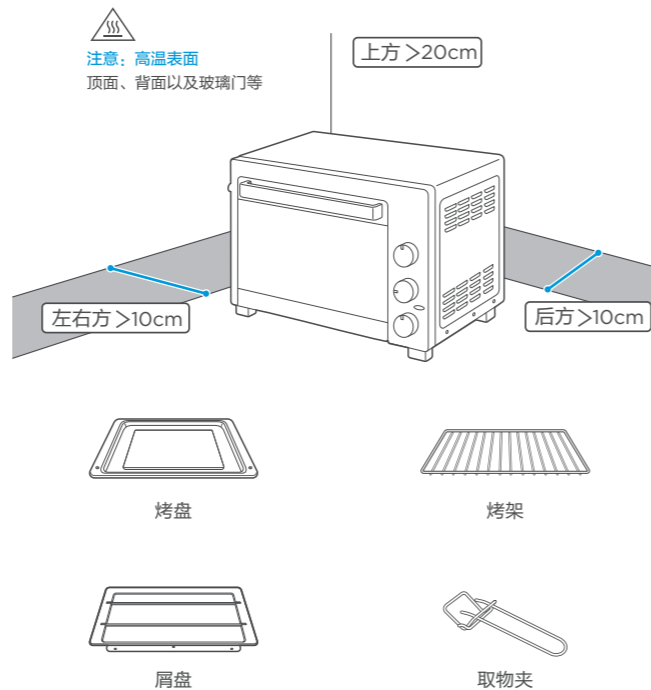

## 产品简介

### ⚠ 备注

- 由于产品在不断升级，如实物与下图存在差异，请以实物为准
- 请参考图示中标记的安全距离摆放产品
- 请将肩盘放置在下发热管下方使用



## 快速入门指南

PT4002



微信扫描二维码，获取电子说明书

使用前请仔细阅读本手册，并妥善保管

## 控制面板介绍

### 温度调节旋钮

加热食物时，请旋至超过70°C范围

### 功能选择旋钮

- 下管工作
- 上管工作
- 上下管同时工作

### 工作状态指示灯

使用过程中，工作状态指示灯常亮  
任务结束，指示灯熄灭

### 时间调节旋钮

若定时<10分钟，请将时间旋扭转至>10分钟后，再将时间旋扭拧回想要的时间位置

长通状态下，机器持续工作

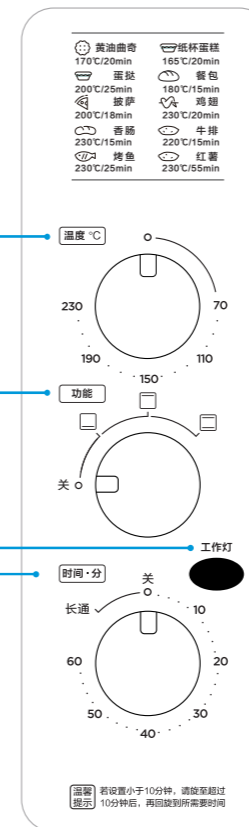

微信扫一扫，服务立马到

## TEL 400-8899-315

广东美的厨房电器制造有限公司  
地址：广东省佛山市顺德区北滘镇永安路6号  
邮编：528311  
网址：www.midea.com  
物料编码：16171000002940

本资料上所有内容均经过认真核对，如有任何印刷错漏或内容上的误解，可向本公司咨询。注：产品若有技术改进，会编进新版手册中，恕不另行通知。产品外观、颜色如有改动，以实物为准。

## 首次使用

### ⚠ 注意

发热管上涂有一层防腐蚀保护层，初次使用可能会有异味或油烟，属于正常现象

首次使用需空烧15分钟，以去除发热管和腔体内的防腐蚀保护层

### 操作方法

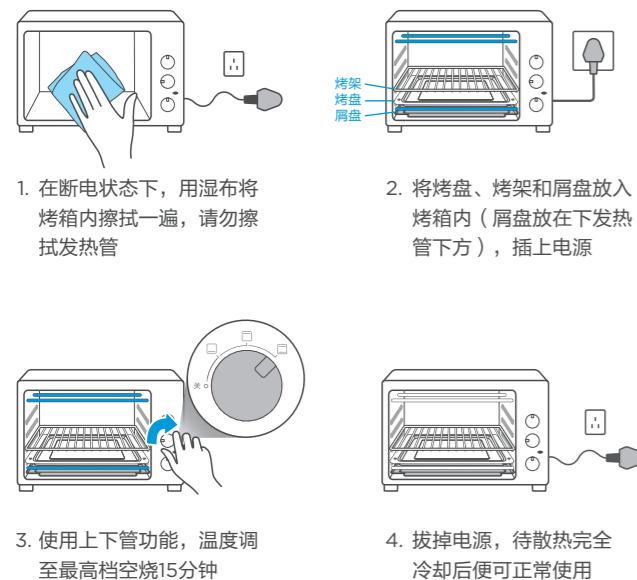

## 使用流程

### ⚠ 注意

- 使用烤盘时，在食物下方放置锡箔纸或烘焙纸，以便清洁
- 烤箱采用间歇式的加热原理控制腔体温度，工作过程中发热管忽红忽暗，属于正常现象
- 选择【长通】档位时，电烤箱处于长通状态，工作状态指示灯点亮，如需结束工作，需手动将时间旋扭拧回【关闭】档，否则烤箱将一直工作下去，时间过长，可能引起火灾
- 烤箱工作时，定时器会产生滴答声，属于正常现象

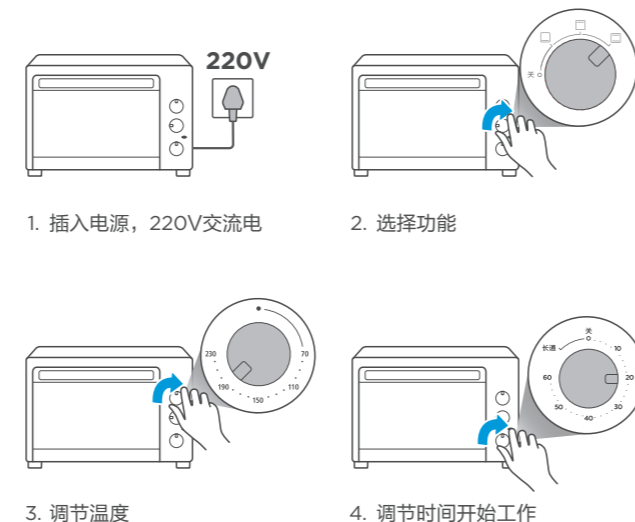

## 清洁说明

### ⚠ 注意

- 请不要使用尖锐清洁工具、硬毛刷、钢丝刷和带腐蚀性清洁用品，以免损伤产品机身及配件
- 产品使用后，请及时擦拭清洁
- 烘烤中，产生的油烟可能会引起彩色面板轻微发黄，属正常现象

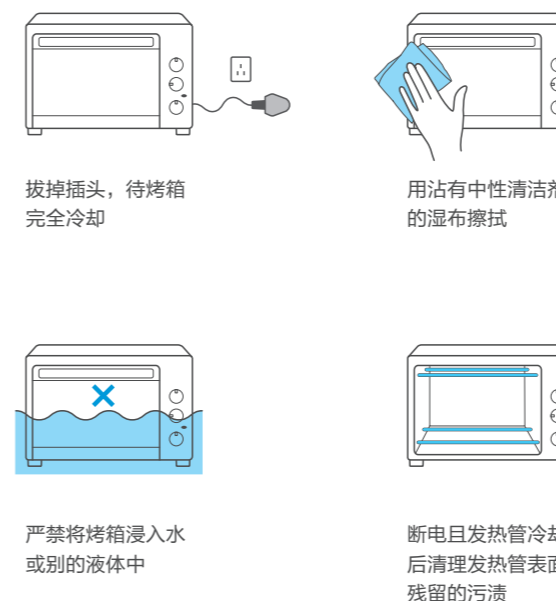

## 服务指南

### 故障处理

当发生故障时，请致电我司客服400-8899-315，联系专业人员排除故障

### 产品参数

产品型号：PT4002  
执行标准号：GB4706.1-2005，GB4706.14-2008

容积	40L
额定电压/频率	220V-50Hz
净重	7 kg
额定功率	1800W
外形尺寸(宽x深x高)	535x395x355 mm

1. 产品尺寸顺序为宽×深×高，外形深度含拉手、后板拉伸的长度，高度值含炉脚，因产品不断升级，尺寸参数与标注数据可能存在差异，偏差值±5%
2. 炉腔尺寸包含拉伸长度，宽深高乘积结果得到炉腔容积。因产品不断升级，容积参数与标注数据可能存在差异，偏差范围±12%
3. 由于我们的产品在不断改进，实物参数可能与标注不同，具体参数请参照实物