



IH全智能电饭煲

快速入门手册



微信扫一扫，服务立马到

使用前请仔细阅读本手册，并妥善保管

产品简介

产品以实物为准(以MB-FZ4086为例)

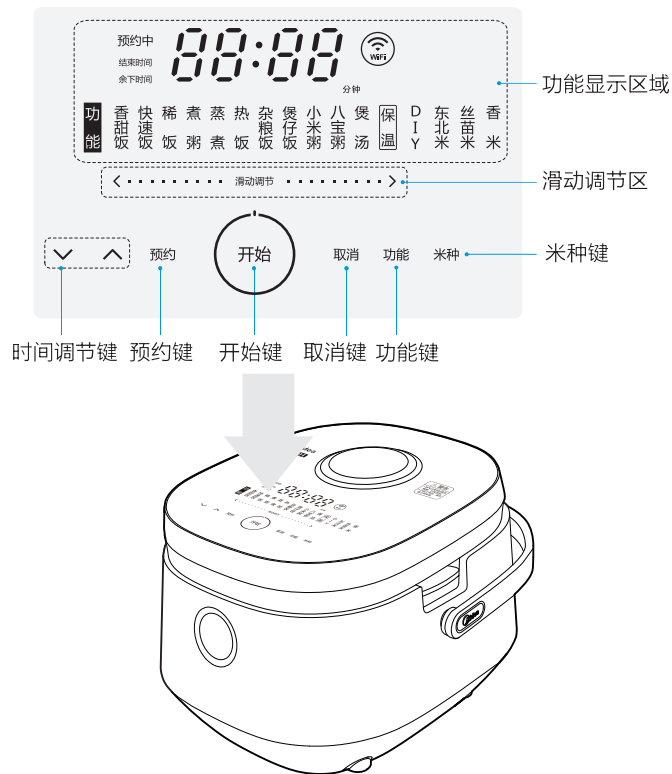
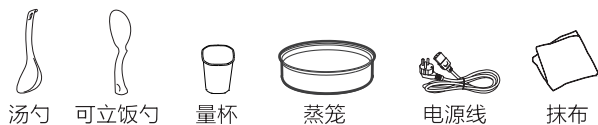
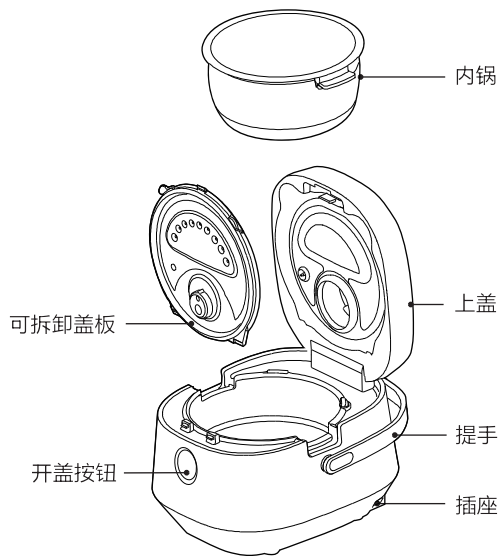

产品简介

MB-DHZ4001XM/DHZ4002XM

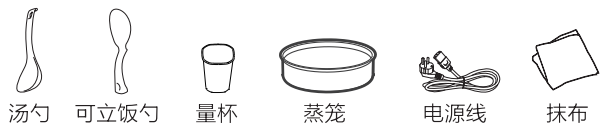
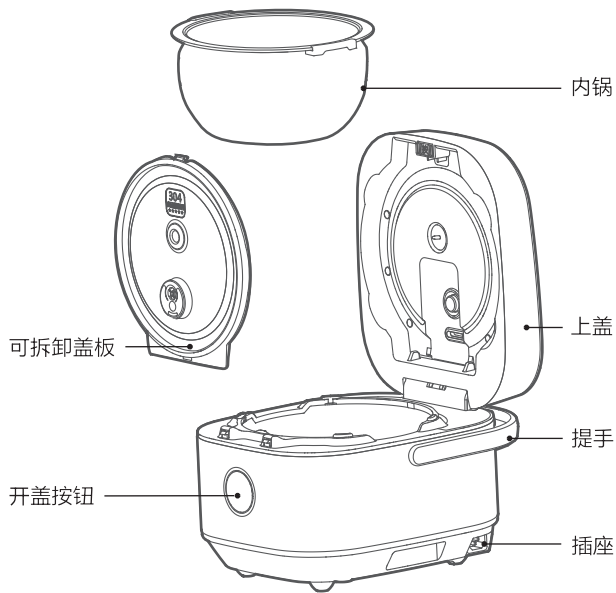

DHZ4001XM



DHZ4002XM



快速入门

预约煮粥 | 例：预约丝苗米煮粥，第二天早上7:30完成。(预约显示时间为烹饪结束时间)

① 备好米和水

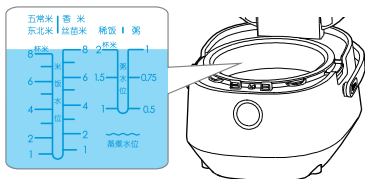

例 煮1量杯丝苗米粥

将淘洗干净的米放入内锅，根据米量，放水至相应的水位线。

② 选择煮粥功能



接通电源，点击“功能”键或滑动“滑动调节”区选择“煮粥”功能。

- 可以预约的功能有：香甜饭、快速饭、稀饭、煮粥、蒸煮、杂粮饭、煲仔饭、小米粥、八宝粥、煲汤。
- 此外DHZ4001XM的一锅两煮、原味蒸、发芽米、精华饭；DHZ4002XM的美味蒸、发芽米、精华饭、香浓粥也可以预约。
- DHZ4001XM和DHZ4002XM中香浓粥、一锅两煮、快速饭和香甜饭先按预约键，设置好时间后，再按烹饪功能键。

③ 设置烹饪时长(仅煮粥、煲汤和蒸煮功能)



点击“√”/“∧”键，可调整烹饪(煮粥)时长。煮粥时长可选1小时30分到4小时(例：1小时30分钟)。(建议使用产品默认的烹饪时长为佳)

④ 设置米种(仅香甜饭、快速饭、稀饭、煮粥、煲仔饭)



点击“米种”键，选择此次烹饪(煮粥)所对应的米种(例：丝苗米)。

⑤ 设置预约结束时间



点击“预约”键，点击“√”/“∧”键或滑动“滑动调节”区可调整煮粥结束时间。例如本次预约早上7:30完成煮粥，可滑动选择时间到7:30。

⑥ 启动预约



按下“开始”键，进入预约煮粥功能。煮粥将会在指定时间完成。

烹饪准备

1 量米及清洗

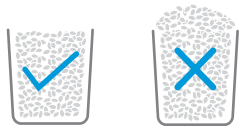

正确的量米方法

错误的量米方法

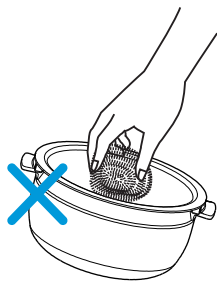

建议不要用内锅直接淘米，请勿用钢丝球等硬物清洗内锅，以免刮伤内锅涂层。

2 加水至对应水位线

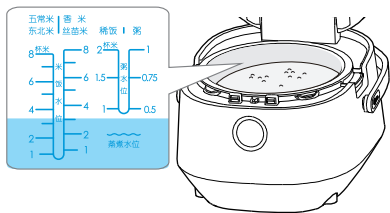

例 煮3量杯丝苗米

将淘洗干净的米放入内锅，根据米量的杯数，加水至对应杯数水位线，也可根据个人喜好增减水量。

- 所有功能的加水量都不应超过内锅相应功能对应的最高水位线。

3 连接电源

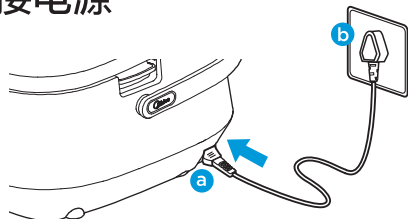

- a 连接煲体插头
- b 插上电源插头
- 请用力向内插，确保接触到位

4 功能选择



合上电饭煲，通过“功能”键或“滑动调节”区进行功能选择，完成功能选择后按下“开始”键，产品按照选定功能开始工作。

- DIY功能：通过手机可以对烹饪时间、温度与火力进行设置，以DIY菜谱工作时，产品界面显示DIY功能。
- DHZ4001XM和DHZ4002XM的此功能为云食谱
- 智能倒计时：饭煲开始工作时具有全程倒计时显示，根据用户使用情况不同会智能判断调整煮饭结束时间，显示时间与实际烹饪时间有一定偏差。

功能操作

1 米种选择

a 通过“功能”键或“滑动调节”区选择烹饪功能。



b 按“米种”键选择您需要的米种。米种选择完成。(例：东北米)



c 按“开始”键进入工作状态。



● 可以进行“米种”选择的功能有：香甜饭、快速饭、稀饭、煮粥、煲仔饭。

2 口感选择

点击“口感”键选择口感。

- 只有精华饭可以选择口感
- 仅DHZ4001XM/DHZ4002XM有口感选择



2 时钟调整

a 接通电源，进入待机。



b 按住“∨”或“∧”键保持2秒钟后进入时钟。



c 按住“∨”或“∧”键调整时间。



d 操作完成12秒后，时钟自动确认，或按“开始”键确认。



- 持续按住上下箭头可快速调节时间。
- 长期使用后，如出现时间偏差，可按照以上方法调整时钟。

多功能烹饪

1 热饭

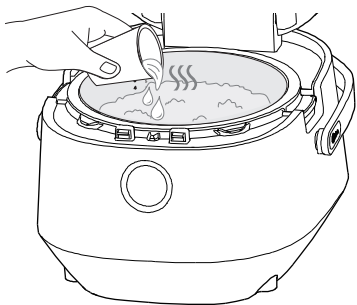

- a 将剩饭放入内锅，翻松米饭。
- b 洒上1/2量杯的饮用水(约75g)。
- c 选择“热饭”功能，按“开始”键进入烹饪状态。

2 煲汤

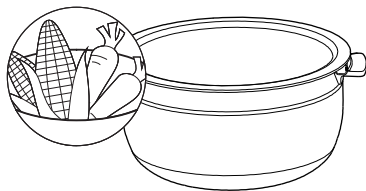

- a 洗净原料(如排骨、玉米、胡萝卜等)，备好汤料，切块放入内锅。
- b 将水加入内锅，加水不超过丝苗米最高水位线。
- c 选择“煲汤”功能，按“开始”键进入烹饪状态。

3 蒸煮/原味蒸/美味蒸

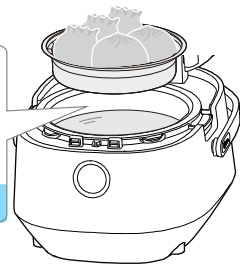
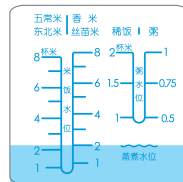

- a 根据蒸煮时间，内锅加水不超过3刻度水位线。
 - b 将装有食物的蒸笼放入内锅。
 - c 选择“蒸煮/原味蒸/美味蒸”功能，按“开始”键进入烹饪状态。
- DHZ4001XM原味蒸可以用于蒸饭（请使用原味蒸釜）；如果需要蒸鸡蛋、红薯、面包等其他食材，请使用普通蒸笼，如使用原味蒸釜蒸煮，蒸釜底部会有少量冷凝水。

4 煲仔饭

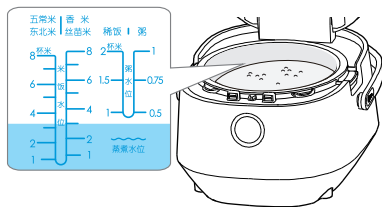

例 煮3量杯丝苗米

- 将淘洗干净的米放入内锅，根据米量的杯数加水到对应米种的水位线。
- 选择“煲仔饭”功能，按“开始”键进入烹饪状态。
- 煮饭过程中，当听到提示音时，将拌好的食材与调料平铺在米饭上，合上电饭煲，等待烹饪结束。
- DHZ4001XM和DHZ4002XM在APP中使用此功能。

5 杂粮饭

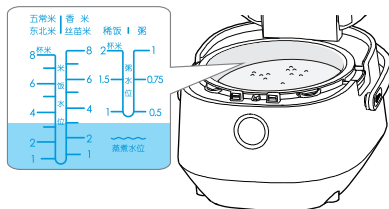

- 将杂粮用热水浸泡2-3小时，然后将配好的白米与杂粮一起洗净。
- 根据米量的杯数加水至东北米或丝苗米对应水位线。
- 选择“杂粮饭”功能，按“开始”键进入烹饪状态。
- 功能结束后，开盖将杂粮饭搅拌均匀。

6 发芽米

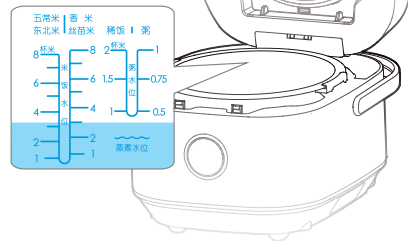

- 将可发芽的米(有机糙米等)洗干净后放入内锅，加水至东北米或丝苗米对应水位线。(建议最大米量为5量杯有机糙米)
- 选择“发芽米”功能，按“开始”键进入烹饪状态，烹饪时间约4小时。(因米量不同，时间会略有差异)

多功能烹饪

7 一锅两煮

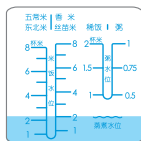
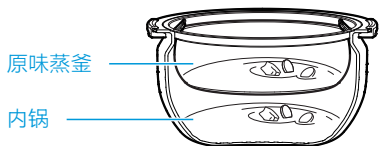

内锅做软糯饭(老人/小孩),
原味蒸釜做Q弹饭(年轻人)。

可以同时煮出不同口感的米, 满足家庭不同人的口感需求; 还可以内锅煮饭, 原味蒸釜煮粥, 一锅同时煮饭和煮粥。

- a 内锅按照刻度线放置米和水, 最多为2杯米;
 - b 原味蒸釜同时按照刻度线放置米和水(煮饭/煮粥), 煮饭最多为2杯米, 煮粥最多为1/2杯米;
 - c 合盖后按“一锅两煮”烹饪键进行一锅两煮。
- 若用户不按上述操作烹饪, 如用内锅煮稀饭/粥等, 蒸笼蒸饭, 进入烹饪后电饭煲存在溢出风险
 - 仅DHZ4001XM具有此功能
原味蒸釜底部容易脏污, 请经常清洗
 - 温馨提示
1、如果内锅和原味蒸釜同时蒸煮, 建议将食物同时放入电饭煲中进行烹饪。
2、内锅煮饭, 蒸釜蒸食材, 控制面板倒计时功能有效; 如果内锅煮汤/粥/菜, 蒸釜煮任意食材, 为了保证煮食效果, 电饭煲会智能判断将时间延长15min左右(倒计时会停滞在15min处), 判断结束后进行正常倒计时状态。

清洁安装

注意: 清洁时请确保电饭煲处于断电状态! ⚠

1 盖板拆装清洁

- a 向上推箭头所示部件①, 将盖板从卡槽②退出, 卸下盖板。

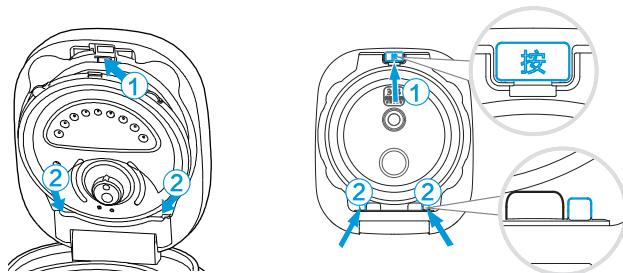

FZ4086/FZ4086A/FZ4086XM

DHZ4001XM/DHZ4002XM

- b 用水冲洗盖板, 擦干。

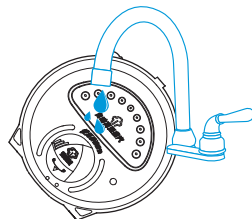

- c 将盖板对准卡槽, 向内轻推盖板, 当听到“咔嗒”声, 盖板即卡入上盖。

备注: 盖板和蒸汽阀的拆卸方式因产品型号而异, 请以实物为准。
DHZ4001XM和DHZ4002XM拆下活动盖板后请经常对防溢电极进行清洗。

清洁安装

注意：清洁时请确保电饭煲处于断电状态 ⚠️

2 蒸汽阀拆装清洁

FZ4086/FZ4086A/FZ4086XM

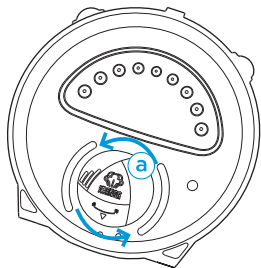

- a 取下盖板后，逆时针旋转打开蒸汽阀。

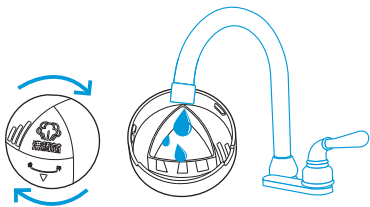

- b 用水冲洗蒸汽阀，擦干。
- c 清洗完毕后，顺时针旋转，听到“咔哒”一声，蒸汽阀拧紧。

DHZ4001XM/DHZ4002XM

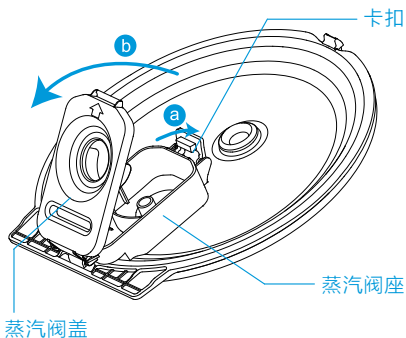

按a方向旋转卡扣，按b方向拆下并取出蒸汽阀盖，对蒸汽阀盖、蒸汽阀座进行清洁。

温馨提示：

- 1、此款蒸汽阀位于活动盖板背部，且蒸汽阀仅限上述位置的拆装，请勿强行对其他部位进行拆装；
- 2、合上蒸汽阀盖之前，请安装好硅胶密封条。

3 煲体清洁

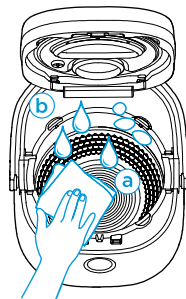

- a 线圈盘如有水、饭粒、杂物等，请清理干净。
- b 电饭煲储水槽，合盖部位，请清洁擦干。



- c 内锅底部，请清洁擦干。

技术参数

型号	额定电压/额定频率	额定功率(W)	额定容量(L)	测试档位	热效率值(%)	保温能耗(W·h)	能效等级
MB-FZ4086	220V-50Hz	1300	4.0L	快速饭	90	35	1
MB-DHZ4001XM		1350	4.0L	稀饭	90	35	1
MB-DHZ4002XM		1350	4.0L	稀饭	90	35	1

本资料上所有内容均经过认真核对，如有任何印刷错漏或内容上的误解，可向本公司咨询。

另：产品若有技术改进，会编进新版说明书中，恕不另行通知。产品外观、颜色如有改动，请以实物为准。

执行标准：

GB4706.1-2005, GB4706.19-2008, GB4343.1-2009,

GB12021.6-2017, GB17625.1-2012, Q/MD 004

产品合格证

检查结论：合格

检查员号：检验员A1

检查日期：见生产批号

广东美的生活电器制造有限公司

生产日期见生产批号前6位（年/月/日）



本产品所含食品用塑料工具
生产许可证编号：粤XK16-204-00125

MB-FZ4086产品食品接触清单:

本产品与食品接触材料均符合GB4806.1-2016系列标准的要求:

食品接触用			
部件名称	材质	执行标准	备注
内锅	1,1,1,2,2,3,3-七氟-3-[(三氟乙烯基)氧]丙烷与四氟乙烯的聚合物涂层/铝合金	GB4806.10-2016	涂层使用温度不超过250℃
保温座板	铝合金	GB4806.9-2016	不得接触酸性食物
活动盖板、蒸笼、上盖传感器	不锈钢06Cr19Ni10	GB4806.9-2016	SUS304
硅胶件	聚二甲基硅氧烷	GB4806.11-2016	硅橡胶
量杯	聚丙烯(丙烯均聚物)	GB4806.7-2016	PP
饭勺、汤勺、内盖、蒸汽阀、面盖	聚丙烯(丙烯均聚物)/丙烯乙烯共聚物	GB4806.7-2016	PP

铝合金(wt.%): Si≤0.6,Fe≤0.7,Cu≤0.3,Mn≤1.5,Mg≤0.9,Zn≤0.15,Cr≤0.1

MB-DHZ4001XM/DHZ4002XM产品食品接触清单:

本产品与食品接触材料均符合GB4806.1-2016系列标准的要求:

食品接触用			
部件名称	材质	执行标准	备注
内锅	聚四氟乙烯涂层/铝合金	GB4806.10-2016	涂层使用温度不超过250℃
防溢盖板、温度传感器、蒸笼	不锈钢06Cr19Ni10	GB4806.9-2016	SUS304
硅胶件	聚二甲基硅氧烷	GB4806.11-2016	硅橡胶
量杯、防溢电极支架	聚丙烯(丙烯均聚物)	GB4806.7-2016	PP
蒸汽阀、蒸汽阀帽、饭勺、汤勺、内盖、蒸汽口密封圈压块	聚丙烯(丙烯均聚物)/丙烯乙烯共聚物	GB4806.7-2016	PP

铝合金(wt.%): Si≤0.6,Fe≤0.7,Cu≤0.3,Mn≤1.5,Mg≤0.9,Zn≤0.15,Cr≤0.1

TEL 400-8899-315

广东美的生活电器制造有限公司

地址: 广东省佛山市顺德区北滘镇三乐路19号

邮编: 528311

网址: www.midea.com.cn

物料编码: 16161000002141

颜色说明：说明书颜色以苹果机显示为准。标准色值为：

美的蓝：C:90 M:20 Y:0 K:0 PANTON:8203C

QS色值：C:100 M:40 Y:0 K:15 双胶纸：U卡300U 哑粉纸/铜版纸：C卡285C

单黑色：C:0 M:0 Y:0 K: 100

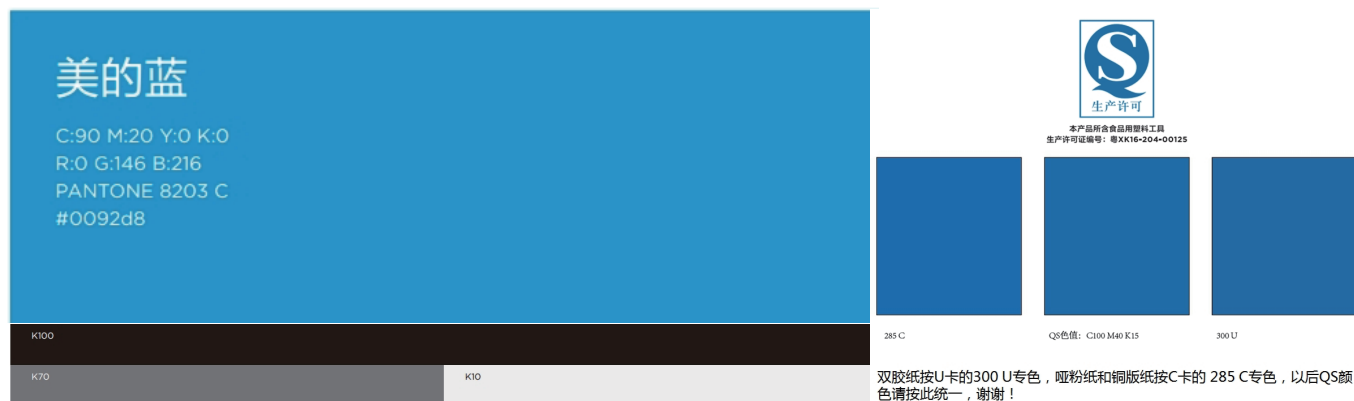

双胶纸按U卡的300 U专色，哑粉纸和铜版纸按C卡的 285 C专色，以后QS颜色请按此统一，谢谢！

尺寸：210x145mm 装钉，105克哑粉纸印三色	快速入门手册		美的电饭煲	
	制作	徐晶晶	图号	FZ4086XM-10101_说明书
	编码	16161000002141	型号	MB-FZ4086系列通用
	变更记录	A.0:20160219 A.1:20160229 A.2:20160301改二维码 A.3:20160304 改内容及页码顺序 B版本20160510增加86A B.2:20160516改内容 B.3:20160518去掉86XM型号		

C:20161230企标更改
 D3:20170224加WIFI型号
 E: 20170320增加食品接触用清单
 F:20180225logo+二维码+清单更改-邱玉娜

DHZ4001/4002
江小勇，袁伟

G:DHZ4001/4002更新，加入美书图标
 G2:加入DHZ4002食品接触清单更新
 G2-4: 预约煮粥增加一锅两煮说明P3，加入能效等级P10，改水位线20180411
 G3:应新要求跟新文件 20180428
 G4:应新要求更新界面/说明/描述 20180509
 G5:应新要求更新 20180518
 G6:调整界面，说明，能效 20180609
 G7:调整内容 20180612
 G8:加入智能倒计时说明 20180621