

专业手册

AI智能电饭煲



365天免费换新机

购买美的小家电365天内出现性能故障，
凭发票等有效凭证可直接换新机

在线鉴定，送货上门

通过微信公众号、小程序及电商客服等渠道即可在线鉴定，
符合权益即可足不出户享受换新机

世界五百强实力保障 领导企业惠民承诺
真正国民大品牌 敢对用户真负责



微信扫描二维码，获取电子说明书

使用前请仔细阅读本手册，并妥善保管

目录

安全提示	01
产品简介	03
部件名称	
配件清单	
使用说明	04
操作指引	
全自动烹饪模式	
手动烹饪模式	
更多	
维护保养	08
煲体清洁	
盖板清洁	
收纳盒清洁指引	
维修服务	12
异常现象自检	
电路图	
故障问题	
技术参数	
食品接触清单	13
环保清单	14
安装指引	15
安装形式	
出水接口安装	
管路安装	
保修卡	17
服务指南	18

安全提示

Tips

- 为保证使用安全，避免对您或他人造成伤害和财产损失，请您务必遵守以下安全注意事项。不遵守安全警告而错误使用时可能导致事故发生。
- 本产品未考虑到无人照看的幼儿和残疾人对器具的使用、幼儿玩耍器具的情况。

🚫 表示【禁止】的内容



禁止使用劣质排插 禁止湿手触摸 禁止易燃物品 禁止儿童操作

- 米粒长度要适中，不能 $<4\text{mm}$ 或 $>7\text{mm}$ ，以免造成漏米或卡米。
- 切勿用此煲做可能引起排气孔堵塞的食物：如片状食物（如紫菜、白菜）或带状食物（如海带），碎片状食物（如玉米渣），以免引起事故或造成饭煲损坏。
- 工作过程中，请勿将手或脸靠近蒸汽口，勿用布等遮盖蒸汽口，以免造成烫伤。
- 除维修技术人员外，其他人不得进行拆解、维修，以免造成火灾、触电、受伤。
- 请勿用除交流电220V以外的电压，以免造成火灾。
- 请勿将电源线强行折弯、靠近高温、捆绑、承载重物等，电源线破损，电源线插头损伤，请勿使用，以免造成火灾、触电或短路。
- 请勿用湿手拔插插头，以免触电、受伤。
- 工作过程中，禁止移动或晃动电饭煲。
- 请勿让儿童单独操作使用，要放在婴幼儿不能接触的地方，以避免触电、烫伤等危险事故出现。
- 电饭煲不要放在在不平稳、潮湿或者靠近其它火源、热源（如炉具）的地方，距离至少30cm。否则会损坏或发生事故。
- 请勿向电饭煲底部的排气孔插入大头针、铁丝或其它物品，以免触电、受伤。
- 内锅请勿掉落，以免变形。
- 使用中或刚使用完毕，请勿用手直接接触内锅，以免高温烫伤。
- 饭煲开始工作前，务必将内锅外部水分擦干，以免造成故障。
- 排水口应低于产品所摆放的平面。需要经过燃气灶台时，排水管请固定在离燃气灶100MM之外，不能从燃气灶上方或下方通过，建议贴近墙角走管。排水管只能用随机附带的水管，或本司制定类型，请勿采用其他类型水管，以免产生危险。
- 水箱中应加入常温水，不能加入温度超过 40°C 的水。否则会导致煮饭效果变差以及损坏机器；应该保持米箱内部以及大米的干燥，否则会导致自动煮饭功能失效。
- 请勿在外接定时器或独立的遥控控制系统方式下运行。

⚠️ 表示【强制】的内容



需要接地



需专业人员

- 器具不得浸入水中或淋水。

安全提示

- 要单独使用额定电流10A以上的带接地线插座，如果与其他电器合用，插座会发生异常而引起火灾等危险。
- 如果电源线太短，请用排插转接，注意勿用劣质排插，同时排插用电功率不能超过排插的最大负荷。
- 米箱只能加入白米。糯米、异色、杂粮、特殊米种需要用手动模式进行烹饪。
- 电源线插头、插尾以及产品插座如有灰尘或水迹，请及时清理，以免引起火灾、触电或短路。
- 如需进行产品维修或更换零件，请到指定的专业维修网点。以免因维修不当或配件选用不当带来安全隐患。
- 插头需彻底插入插座，以免造成火灾、触电、短路。
- 如果电源软线损坏，必须用专用软线或从其制造商或维修部买到的专用组件来更换。
- 产品仅限于室内使用，只能使用原配内锅，以免造成过热等异常。
- 每次准备烹饪前，请务必清空内锅中的剩余食物。

⚠ 表示【注意】的内容

- 装有心脏起搏器或助听器、植入耳蜗的使用者在使用本产品前，请咨询授权医疗人员并参考医疗设备提供商的说明。
- 饭煲中有磁铁，关键精密器件请勿靠近饭煲。
- 一些重要零部件，如保险丝等维修不当或私自短接可能使产品保护失效，导致过热或火灾。
- 饭煲开始工作前，请清除内锅与线圈盘之间的水滴、米粒等异物，以免造成过热或者短路。
- 本产品米箱及水箱位置，安装有精密感应装置，请勿正对强光，以免导致产品工作异常。

● 表示【温馨提示】的内容

- 如产品图片与实物不一致，以产品实物为准。
- 在饭煲工作前，请检查米箱、水箱、出水管路、内锅、活动盖板、蒸汽阀是否安装到位，以免影响使用。
- 当机器碰到异常情况，比如某个器件坏了或者突然断电并持续2小时以上等，机器会自动进行自清洗等工作，请按照屏端提示操作，完成后即可正常使用。
- 在产品使用过程中有轻微的滴答声或嘶嘶声，是产品工作的正常声音，请不必惊慌。
- 请勿煮完饭立即再煮下一锅，应取消后等待15分钟以上，以便煲体冷却到室温。
- 请勿用热水煮饭，否则会影响温控器的温度判断，煮饭效果变差。
- 产品开始工作时会有咚咚、咔咔等明显声音，是产品在工作中的电机转动声音，如送米的声音、洗米的声音等，属于正常现象。
- 室内接地装置不充分的条件下，敏感人士可能会感应到感应电，建议检查室内接地装置是否可靠，或通电后勿触及金属外壳及内锅！
- 产品正常工作的海拔高度范围为0~2000米。
- 因有淘米和清洗功能，煮饭时间会根据煮饭量比常规饭煲略长。
- 如果保温时间超过产品规格书要求的时间，米饭会出现异味。

产品简介

△注意

说明书图片仅供参考，具体以包装箱内实物为准；

部件名称

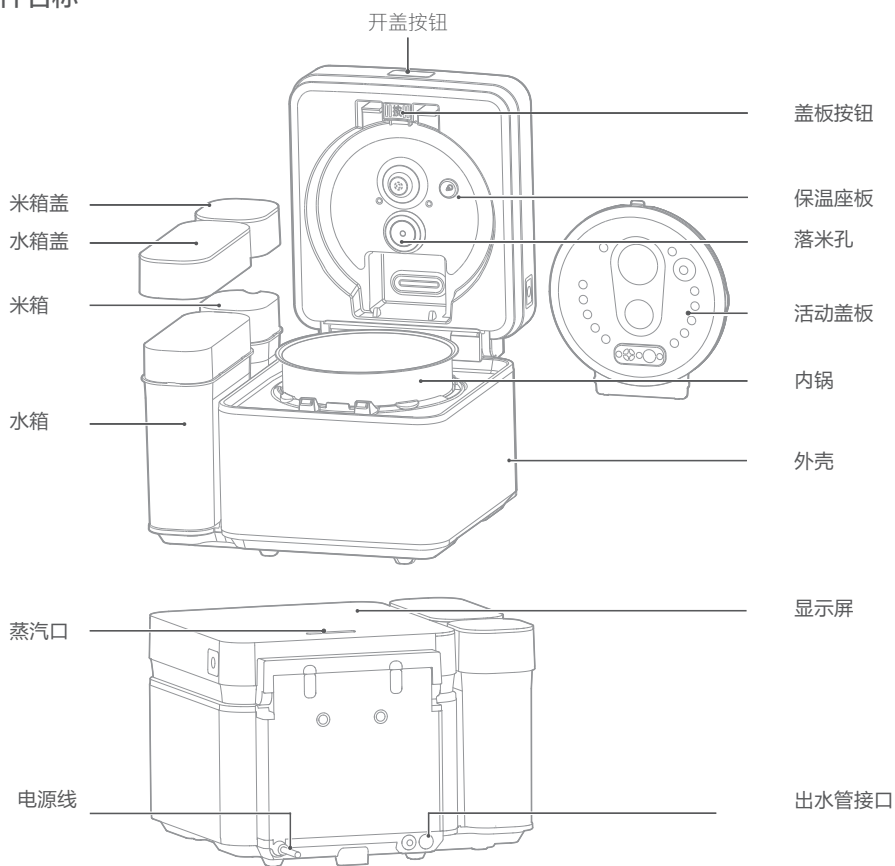

配件清单



饭勺/汤勺 X1



量杯X1



专业手册 X1



管夹 X5



带接头水管 X1

使用说明

操作指引

1. 开机进入主界面后，默认选中“香甜饭”功能档。通过点击“自动”键，可以在“自动”与“手动”（精华饭、香甜饭、香浓粥功能档有“自动”模式可选，其余仅有“手动”模式）。

*自动烹饪模式下，显示屏显示有“自动”且米粒图标亮起；
手动烹饪模式下，显示屏显示有“手动”且米粒图标熄灭；



2. 通过点击“<>”键，切换选择对应功能，功能选中后，按“份量”键选好饭量，按“开始”键，进入烹饪状态。



3. 烹饪过程中，超过1分钟无操作时，整机自动熄屏。点击屏幕任一按键或者在红外感应上方挥手，可唤醒设备。

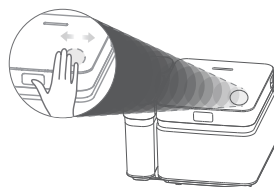

全自动烹饪模式

*全自动烹饪模式下，米箱、水箱需要提前放置好大米及烹饪水。

以东北米为食材，全自动模式下，做3碗口感劲道的精华饭操作：

1. 按“<>”键，切换选择对应功能，选择“精华饭”功能，按“自动”按键，选中自动烹饪模式。



2. 点击“份量”按键，切换选中所需烹饪的米饭碗数：3碗；

- 点击“ok”进入米种和口感选择模式；
- 进入该页面默认第一排文字闪动，按<>调整口感选项，
- 选中“劲道”后，第一次按OK键，切换为米种选择模式，
- 按<>调整米种选项，选中“东北米”后，第二次按OK键，回到首页菜单选择界面（当前菜单）。

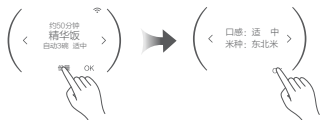

*3个口感循序：软糯，适中（默认选中），劲道；
4个米种循序：丝苗米（默认选中），五常米，香米，东北米。

3. 点击“开始”，进入全自动烹饪程序。

使用说明

手动烹饪模式

*界面所有功能档位，均可以在手动模式下操作，手动模式下，1量杯米对应约2碗米饭。

以丝苗米为食材，手动模式下，做4碗（约2量杯米）口感适中的香甜饭操作：

1.用量杯量取2杯米，淘洗干净，将淘洗干净的米放入内锅，加水至丝苗米对应刻度线2处，也可根据个人喜好增减水量。



2.按“<>”键，切换选择对应功能，选择“香甜饭”功能,按“自动”按键，选中手动烹饪模式。



3.点击“ok”进入米种和口感选择模式，选中口感适中、丝苗米,点击“开始”，进入全自动烹饪程序。



更多

(可设置高温清洁、时间设置、声音以及恢复出厂设置和关于。)

「以时间设置为例」

1.通过<>键进行选项/数值调节。



2.按OK确定设置，返回功能选择界面。



3.按【取消】取消设置，返回功能选择界面。



智定义

· 在美的美居APP上设定好“我的最爱”功能后，可下载到本地，下载成功后，智定义图标变为对应的快捷功能，后续可在本地快速选择该功能启动操作。

维护保养

1 煲体清洁

- 用湿布擦拭保温座板位置，切勿直接用水清洗。

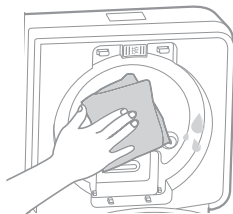

- 线圈盘上有水或米粒，请用抹布清理干净。

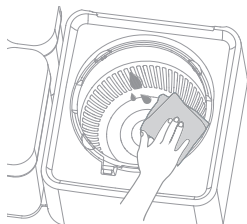

- 储水槽部位的水，请用抹布清干。

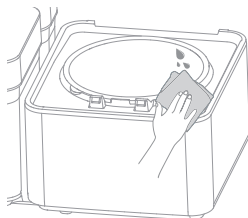

- 内锅放进去之前用抹布清洁内外表面；勿用钢丝球等硬质物体清洗内锅。



维护保养

2 盖板清洁

- 按压盖板按钮，倾斜向上即可取出盖板。

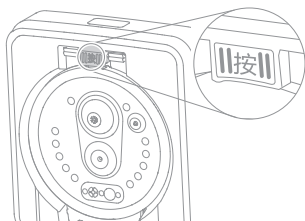

- 打开扣板，旋转取下蒸汽阀盖，然后冲洗。

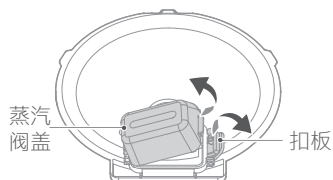

- 安装盖板
将盖板成水平方向插入，然后向上推盖板，听到“咔哒”一声响后，即安装完成。

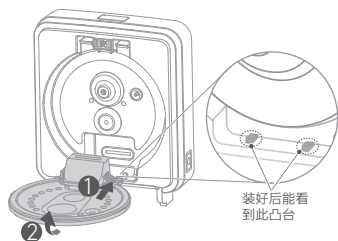

3 收纳盒清洁指引

- 按压A按钮，弹出清洁盒倒出灰尘后，安装即可。

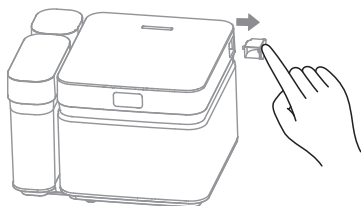

维修服务

异常现象自检

故障代码	故障描述	屏显原因	维修措施
EU	通讯故障	无法正常通信提示。	拔电后重新上电仍出现， 请联系售后安排维修。
E1	底部传感器开路	主热敏电阻（底部传感器） 检测回路开路报警，所有加 热停止。	
E2	底部传感器短路		
E5	上盖传感器开路	上盖传感器检测回路短路 报警，所有加热停止。	
E6	上盖传感器短路		
E3	IGBT开路故障	IGBT传感器检测回路开路/ 报警，所有加热停止。	
E4	IGBT短路故障		
C2	IGBT高温故障	IGBT传感器检测回路温度 过高报警，所有加热停止。	
SN	SN码错误	SN码错误。	
D5	电源故障	电源故障提示。	
C4	无内锅	无锅无法加热提示。	正确放置内锅后仍出现， 请联系售后安排维修。
D6	断电超时	工作过程中异常断电超时 提醒。	拔电后重新上电仍出现， 请联系售后安排维修。
EC	上盖未闭合	上盖未闭合。	正确闭合上盖后仍出现， 请联系售后安排维修。
P1	无法进水	无水提示错误。	正确将水箱加至最大刻 度线后仍出现，请联系 售后安排维修。
PB	内锅未清空	内锅未清空提示。	清空内锅食物后工作仍 出现，请联系售后安排 维修。
PA	排水故障	排水异常提示。	检查水路正常后，使用手 动模式，重新工作仍出现， 请联系售后安排维修。
C5	内锅温度过高	内锅温度异常提示。	请清洗内锅后重试。
P8	无法进米故障	米箱米量不足。	请检查米箱，确认正常后， 重新工作仍出现，请联系售后。
P7	无法下米故障	无法正常进米提示。	请检查产品落米口位置， 是否有异物，清除异物后 仍出现，请联系售后安排 维修。
P6	上盖红外检测故障	上盖红外传感器检测故障。	

维修服务

异常现象自检

故障代码	故障描述	原因	维修措施
P5	米量检测故障	米量检测异常提示。	拔电后重新上电仍出现， 请联系售后安排维修。
P2	米量检测故障	水量检测异常提示。	
CF	进水阀故障	部件错误提示。	
CD	流量计故障		
E9	排/进水泵故障		
CE	电磁铁故障		
F5	风机故障		
CA	洗米气泵故障		

故障问题

Tips

- 当认为产品有故障时，在送维修网点之前请检查并确认以下情况。

异常情况	可能原因	对应方法
过软、过硬、 过稠、过稀、 没煮熟、焦饭、 米汤溢出 沸腾不足	<ul style="list-style-type: none">· 没按照水位线加水· 功能选择错误· 蒸汽阀没有安装好· 内锅变形	<ul style="list-style-type: none">· 按照水位线加水· 选择对应的功能· 蒸汽阀安装到位· 联系售后更换内锅
保温时有异味、 变色、发干	<ul style="list-style-type: none">· 密封圈与内锅边沿有 异物夹杂· 产品漏气· 保温时间过长	<ul style="list-style-type: none">· 清除异物· 联系售后更换密封圈· 建议保温在5小时内为 佳
工作过程中 有异响（咚-咚、 哄-哄、咔-咔等 声音）	<ul style="list-style-type: none">· 内锅上有水未擦干· 工作中继电器通断声音· 风机、电机、水泵、电 磁阀运作	<ul style="list-style-type: none">· 使用前将内锅上的水 擦干· 正常现象· 正常现象
整机无反应	<ul style="list-style-type: none">· 电源线插头松动	<ul style="list-style-type: none">· 拔掉电源插头，重新 插牢固
无法合上盖	<ul style="list-style-type: none">· 清洁后未安装活动盖板	<ul style="list-style-type: none">· 装好活动盖板

电路原理图

30AH08电路图

Tips

- 因版本变化，线路可能会有所变更，请以实物为准。

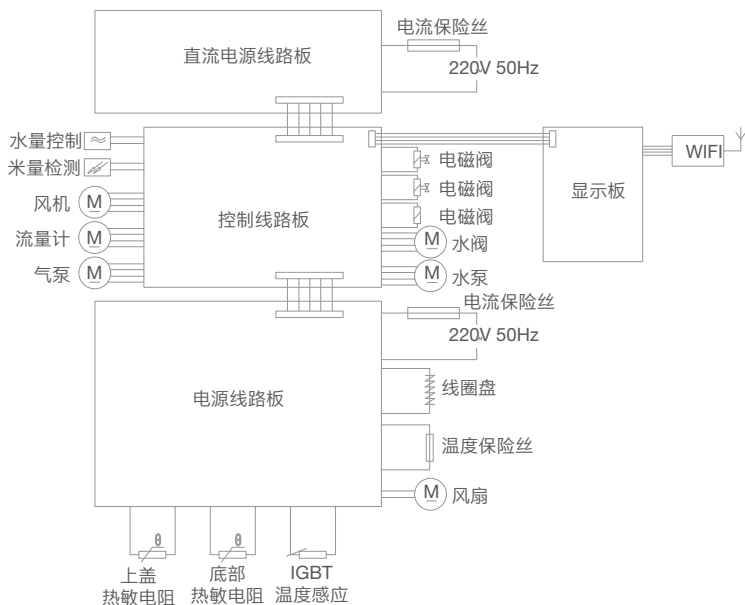

产品技术参数

型号	额定电压/ 额定频率	额定 功率 (W)	额定 容量 (L)	快速饭档 热效率值 (%)	保温 能耗 (W·h)	测试 档位	能效 等级 (级)	加热 方式	产品尺寸 长x宽x高(mm)	重量 (Kg)
MB-30AH08	220V~ 50Hz	1000	3.0	89	33	香甜 饭	1	电磁 加热	419x328x252	8.9

执行标准: GB4706.19 GB4706.1 GB4343.1 GB17625.1 GB12021.6-2017 Q/MD 004

食品接触清单

本产品与食物接触材料均符合GB4806.2-2016系列标准的要求

食品接触用			
部件名称	材质	执行标准	备注
内锅	聚四氟乙烯涂层/铝合金	GB4806.10-2016	涂层使用温度不超过250°C
量杯	聚丙烯（丙烯均聚物）	GB4806.7-2016	PP
PE管	聚乙烯（丙烯均聚物）	GB4806.7-2016	PE
视窗	聚碳酸酯	GB4806.7-2016	/
V型圈	氟橡胶	GB4806.11-2016	/
上盖、阀板、机壳	丙烯腈-丁二烯-苯乙烯共聚物	GB4806.7-2016	ABS
活动盖板	不锈钢06Cr19Ni10	GB4806.9-2016	涂层使用温度不超过250°C
接头、电磁阀阀体、导杆、流量计、直流泵缸体、管	聚甲醛树脂	GB4806.7-2016	使用温度不得高于121°C
面盖、储米盒、蒸汽阀、水路支架、饭勺、汤勺	聚丙烯（丙烯均聚物）/丙烯乙烯共聚物	GB4806.7-2016	PP
滤网、上盖传感器、弹簧、螺钉、防堵罩	不锈钢06Cr19Ni10	GB4806.9-2016	SUS304
密封圈、进米管、导气管、水管、密封筋、硅胶块、直流泵阀片	聚二甲甲基硅氧烷	GB4806.11-2016	硅橡胶
米箱、水箱	丙烯腈-苯乙烯共聚物	GB4806.7-2016	/
流量计壳体	聚对苯二甲酸丁二醇酯	GB4806.7-2016	PBT
伞帽	三元乙丙橡胶	GB4806.11-2016	EPDM
磁铁	镍锌铁氧体	GB4806.9-2016	/

铝合金(wt.%):Si≤0.6,Fe≤0.7,Cu≤0.3, Mn≤1.5,Mg≤0.9,Zn≤0.15,Cr≤0.1

TiNi合金(wt.%): Ti 48-58, Ni 44.5-47.5, Cu 7.5-10.5

钢板(wt.%):C≤0.2, Mn≤0.6, P≤0.05, S≤0.04

注：本系列产品包含以上食品接触部件，部分机型可能不含个别部件，以实际产品为准！

环保清单

产品中有毒有害物质或元素的名称及含量

部件名称	有毒有害物质或元素					
	铅(Pb)	汞(Hg)	镉(Cd)	六价铬(Cr(VI))	多溴联苯(PBB)	多溴二苯醚(PBDE)
活动盖板	○	○	○	○	○	○
上盖总成	○	○	○	○	○	○
米箱	○	○	○	○	○	○
水路总成	○	○	○	○	○	○
饭勺/汤勺	○	○	○	○	○	○
量杯	○	○	○	○	○	○
底盖	○	○	○	○	○	○
内胆	○	○	○	○	○	○
外壳组件	○	○	○	○	○	○
电控板组件	X	○	X	X	X	X
电源线组件	X	○	○	○	X	X
电动部件	X	○	○	○	○	○
显示组件	X	○	X	○	○	○

本表格依据SJ/T 11364的规定编制

O: 表示该有害物质在该部件所有均质材料中的含量均在GB/T 26572规定的限量要求以下。

X: 表示该有害物质至少在该部件的某一均质材料中的含量超出GB/T 26572规定的限量要求。

产品合格证	
检查结论:	合格
检查员号:	检验员A1
检查日期:	见生产批号
广东美的生活电器制造有限公司	



本产品所含食品用塑料工具
生产许可证编号: 粤XK16-204-00125

生产日期见生产批号前6位(年/月/日)

本资料上所有内容均经过认真核对, 如有任何印刷错漏或内容上的误解, 可向本公司咨询。注: 产品若有技术改进, 会编进新版手册中, 恕不另行通知。产品外观、颜色如有改动, 以实物为准。

安装指引

1 安装形式

- 摆放位置及尺寸要求

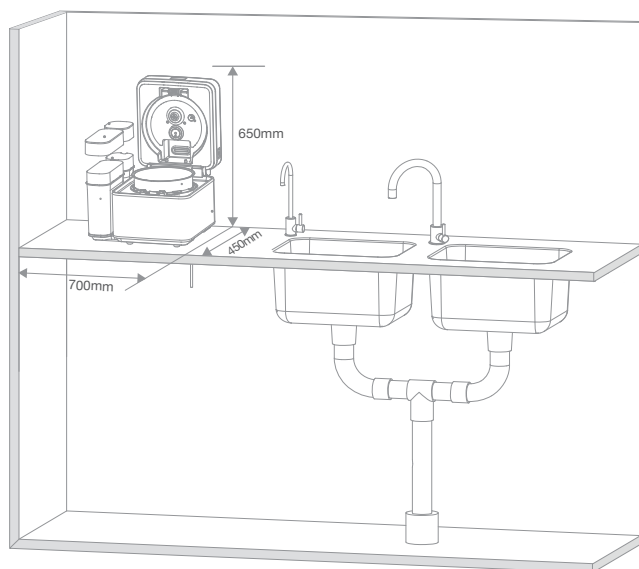

2 出水接口拆装

- 用手捏住接头弯角处。（请勿捏水管处安装，受力不当，易导致弯头受损）
- 将90度接水管插入煲体后端排水口，并确保插头插到底。
- 拆下时，请按压出水口处灰色护套，并向外拔出。

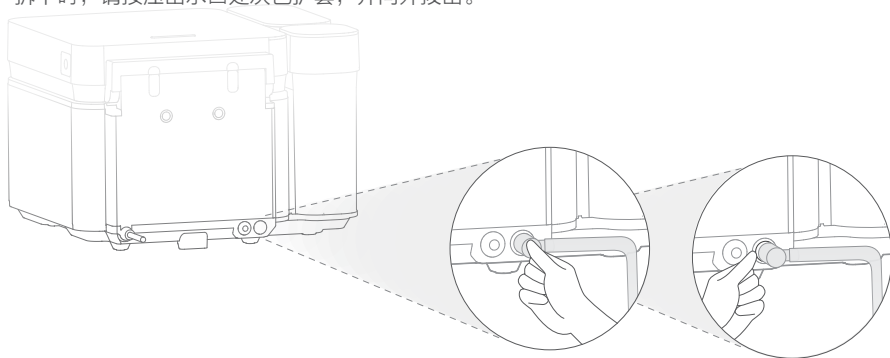

安装

拆卸

安装指引

⚠ 注意

注意保护排水管排水顺畅，固定扣离墙角30mm以上，折弯半径不小于R35mm。

3 管路连接

水管接口按下面步骤连接：

- 根据实际安装所需废水管的长度，准备好水管，并插入煲体的出水接口；
- 将电饭煲出水管插入排污管道；
- 请确保水管用力插到底；
- 按图示将每个接口插入卡销，防止水管松脱；
- 用管夹将水管固定整齐。

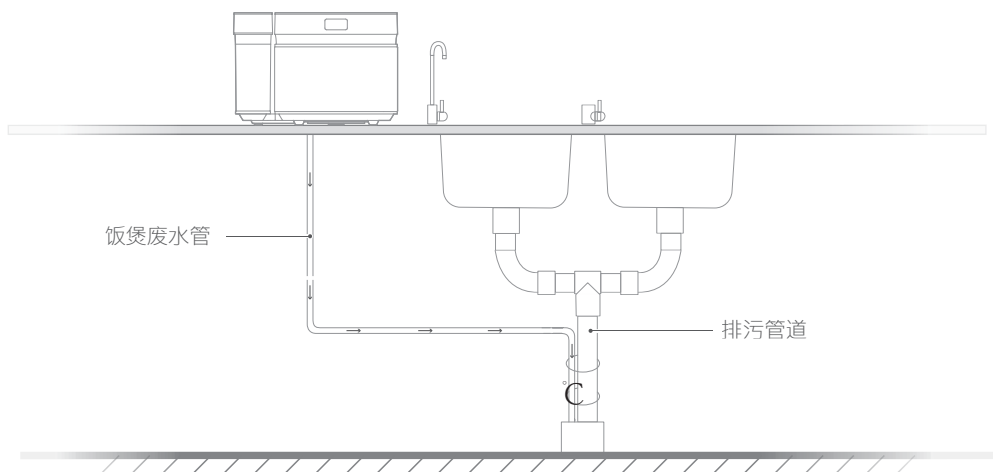

保修卡

相关信息(用户填写)			
用户姓名		发票号码	
购买商店		购买日期	
产品型号		产品编号	
当地维修网点电话			
维修记录			
维修日期			
故障内容及处理情况			
维修单位			
维修人员签名			

维修电话：400 - 8899 - 315

在购买本公司产品时，请立即填写此保修卡
请妥善保管保修卡，消费者不必将其寄回本公司
维修时请携带保修卡及有效发票正本
广东美的生活电器制造有限公司
www.midea.com

服务承诺

产品如有故障，请与本公司的特约维修网点或客户服务中心联系。

电饭煲仅适用家庭使用，IH全智能电饭煲实行整机保修三年（内锅为损耗件，实行一年保修）。保修期的起始日期以产品发票日期为准。

凡属下列情况之一的，不属保修范围。

- 1、用户搬运、使用、保管、维护不当而损坏，或人为损坏；
- 2、经非本公司指定维修部维修，或用户自行装拆、维修；
- 3、产品附件（如饭勺、汤勺等）、印刷品（如说明书等）和赠品等损坏；
- 4、使用非我公司产品标配的赠品和配件，造成损坏；
- 5、发票所载型号与维修产品型号不符或被涂改；
- 6、非家庭使用（如经营、商用、公司集体）的产品；
- 7、超出保修期；
- 8、无有效发票；
- 9、因不可抗力造成损坏；

不属于保修范围的产品，将提供收费维修服务，本公司客户中心仍热情为您服务。

以换代修服务指南

服务内容

2021年1月1日后购买的美的生活家电，正常使用一年内出现性能故障，经授权服务商/电商客服鉴定属实，凭有效凭证直接换新机。

有效凭证

有效发票、电商产品签收记录、连锁超市购物小票、美云销用户销售单、以换代修卡等可查实凭证。无以上有效凭证，按产品出厂日期延后6个月作为购买时间点，开始计算1年以换代修时间。

服务报单通道

报单系统	“美的生活电器” 微信公众号	美的美居APP	“美的服务” 微信公众号
报单路径	“以换代修”	我的 → 服务中心 → 维修服务	服务大厅 → “以换代修”

服务热线：400-8899-315



凡属下列情况之一的，不属以换代修范围：

- 1、非性能故障：产品经由授权服务商检测无故障或不属于性能故障；
- 2、样机/赠品/优惠品：不享受以换代修服务权益，但可正常包修服务；
- 3、不当使用造成故障：因个人使用不当（包括但不限于误用、疏忽、滥用、事故）造成的产品损坏；
- 4、产品被拆卸过：产品被未授权服务商或个人拆卸过；
- 5、非家庭用户：本服务只针对个人及家庭用户，商用产品及工程类、团购礼品类产品不享受以换代修服务。

以换代修换新机原则：

- 1、换货新机自签收之日起（凭系统换货记录）仍享受1年以换代修及正常三包服务；
- 2、以换代修优先更换同型号产品；
- 3、若无同型号产品则提供美的同价位段其他型号产品。



16161000011757MD



微信扫一扫，服务立马到

TEL 400-8899-315

广东美的生活电器制造有限公司

地址：广东省佛山市顺德区北滘镇三乐路19号

邮编：528311

网址：www.midea.com

物料编码：16161000011757

 pantone 300U 210x145mm 双色印刷 双面印刷 单面覆哑膜 骑马钉 <small>封底条形码及下方文字厂家需按实时更新，具体要求如下： 条码格式：EAN128码 条码内容：说明书编号 条码尺寸：40x18mm 条码下方文字：说明书编号+厂家缩写，字体Gothambook 颜色：85%黑 注：条码扫描结果为说明书编号，无厂家缩写，与条码下方文字不一致为特殊要求。 例：厂家为美的</small>  1616100007637MD		说明书	美的电饭煲【机密】
	制作	刘颖	
	编码	16161000011757	
变更记录	A:20210514 增加安全警示内容		

本文件含有美的集团的保密信息，禁止任何人未经授权以任何形式使用（包括但不限于全部或部分地泄露、复制、或散发）