

故障处理

如果产品在工作过程中，出现异常情况，请按下表进行对照，采取措施。如果问题继续存在，请与之吾造物客服中心联系。请不要自行拆卸修理，以免发生危险或对气泡水机造成损害。

现象	可能原因	排除方法
在起泡期间水流入滴盘	水瓶装水太多	水瓶只能装至最高水位线处，请倒出多余的水。
水中气泡量很小	气瓶的二氧化碳快用完了	更换二氧化碳气瓶。
	气瓶太冷（例如，因冬季运输）	等待气瓶温度回升至室温。
	饮用水温太高	使用冷凉饮用水。

产品物料清单

序号	名称	数量
1	机器	1
2	二氧化碳气瓶	1
3	水瓶密封盖	1
4	备用气瓶密封圈	1
5	说明书	1

安全注意事项

- 放入PET瓶内的溶液温度要求在4℃~38℃。
- 在制作气泡水时，可提前加入糖浆、果汁、酒等进行操作，但必须在操作完毕后将功能盖卸下进行清洗，避免糖分杂质凝结造成管道堵塞以及腐蚀性塑料件产生危险。将功能盖放入水温20℃~30℃的常温水中浸泡至少3分钟，水必须没过水瓶盖（使用纯净气泡水，效果更好），浸泡完后取出晾干即可。
- 使用的糖浆、果汁、酒等不能含有固体颗粒或是黏度过高、腐蚀性强的。黏度高的液体在气体冲击时，会产生大量的泡沫。而泄压时瓶内气泡水会随着气体喷出而溢出。
- 这款产品采用开放式打气的结构，在打气过程中，气体接近饱和时，会有一种向上回弹的感觉，同时，在气体完全达到饱和时，打气键处会出现少量气体溢出的情况，这是正常现象，此时可以停止打气。
- 听到自动泄压声即表示瓶中气压已达到设定的压力值，不需再打气以免浪费。

安全警示

- 禁止向无水的水瓶里直接充气。
- 禁止将该气泡水机放置在热源（例如炉子、加热器等）上或附近，避免阳光直射。
- 严禁在高温下使用和储存产品。
- 禁止把气瓶装在气泡水机上进行运输，机器如需空运，请取出气瓶（气瓶不能通过航空安检）。

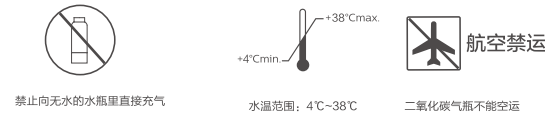

水瓶、气瓶购买及充气指引

若您的气体已经用完，可使用抖音APP扫描右方二维码进入在线商城购买换气服务，或直接拨打下方气瓶客服电话进行充气或换购服务。

购买水瓶、气瓶及充气服务电话：400-8899-315



声明

本资料上所有内容均经过认真核对，如有任何印刷错误漏或内容上的误解，可向本公司咨询。产品若有技术改进，会编进新版说明书中，恕不另行通知。产品外观、颜色如有改动，以实物为准。

企业标准编号：Q/MDR2 029—2020
(注：具体企业标准编号以最新公布为准)

保修卡



相关信息	
用户姓名	常用电话
通讯地址	
产品型号	产品编号
购买店铺	购买时间
维修点	发票号码
维修记录	
维修日期	故障内容
处理详情	
维修单位名称	
维修单位电话	维修人员签名

维修电话：400-8899-315

在购买本公司产品时，请立即填写此保修卡。请妥善保管保修卡，消费者不必将其寄回本公司。维修时请携带保修卡及有效发票正本。广东美的厨卫电器制造有限公司。

服务承诺

产品如有故障，请与本公司的特约维修网点或客户服务中心联系。本产品实行整机一年保修期。保修期的起始日期以产品发票日期为准。

- 凡属下列情况之一的，不属于保修范围。
1. 用户搬运、使用、保管、维护不当而损坏，或人为损坏；
 2. 经非本公司指定维修部维修，或用户自行拆卸、维修；
 3. 产品附件（如饭勺、汤勺、糖浆杯等）、印刷品（如说明书等）和赠品等损坏；
 4. 使用非我公司产品标配的赠品和配件，造成损坏；
 5. 发票所登型号与维修产品型号不符或被涂改；
 6. 非家庭使用（如经营、商用、公司集体）的产品；
 7. 超出保修期；
 8. 无有效发票；
 9. 因不可抗力造成损坏。
- 不属于保修范围的产品，将提供收费维修服务，本公司客户服务中心仍热情为您服务。



微信扫一扫，服务立马到

之吾造物ZQ01气泡水机

TEL 400-8899-315

广东美的厨卫电器制造有限公司
地址：佛山市顺德区北滘镇广教社区居民委员会广东路68号
1号厂房三楼
邮编：528311
版本号：202105(A版)



使用说明书 之吾造物ZQ01气泡水机



微信扫描二维码，获取电子说明书
使用前请仔细阅读本手册，并妥善保管

产品简介

- 请检查气泡水机和配件（二氧化碳气瓶、PET水瓶等），如果发现任何的损坏和缺陷，请联系我们的客服。
- 只能使用由制造商提供或推荐的原厂配件，否则保修承诺无效。
- 在损坏和缺陷没有得到修复之前，请不要使用本产品及配件。
- 禁止私自改造、拆卸本产品，如需维修，请与本产品销售售后联系，由专业人员进行维修。

部件名称

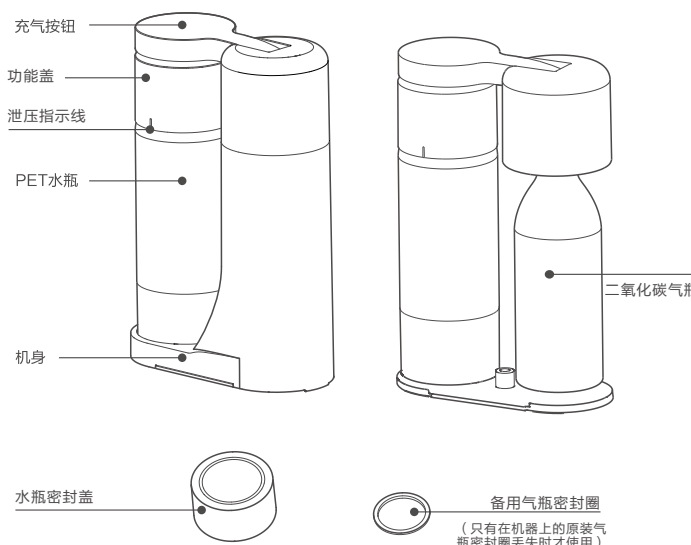

安装及使用说明

