

1、两层经典款（100*140，双面印刷，三折页）

保修卡

相关信息(用户填写)

用户姓名	发票号码
购买商店	购买日期
产品型号	产品编号
当地维修网点电话	

维修记录

维修日期
故障内容及处理情况
维修单位
维修人员签名

维修电话：400-8899-315
在购买本产品时，请立即填写此保修卡
请妥善保管保修卡，消费者不必将其寄回本公司
维修时请携带保修卡及有效发票正本
广东美的生活电器制造有限公司
www.midea.com

产品合格证
检查结论：合格
检查员号：质检员A1
检查日期：见生产日期
广东美的生活电器制造有限公司
生产日期见生产批号前6位(年/月/日)

服务承诺
产品如有故障，请与本公司的特约维修网点或客户服务中心联系。
美的牌厨房置物架实行整机保修一年(仅适用家庭使用的产品)。
保修期的起始日期以产品发票日期为准。
凡属下列情况之一的，不属保修范围：
1.用户搬运、使用、保管、维护不当而损坏，或人为损坏；
2.经非本公司指定维修部维修，或用户自行拆装、维修；
3.产品附件、印刷品(如说明书等)和赠品等损坏；
4.使用非我公司产品标配的赠品和配件，造成损坏；
5.表面喷漆的产品，使用钢丝球清洗造成的漆面划伤、脱落等；
6.无有效发票，超出保修期，或发票所载型号与维修产品型号不符或被涂改；
7.非家庭使用(如经营、商用、公司集体)的产品；
8.因不可抗力造成损坏；
不属于保修范围的产品，将提供收费维修服务，本公司客户中心仍热情为您服务。



使用说明书
厨房多功能置物架
(适用于两层经典款)



扫码关注，发送“厨房”
获取产品安装视频教程

使用前请仔细阅读本产品，并妥善保管

TEL 400-8899-315

广东美的生活电器制造有限公司
地址：广东省佛山市顺德区北滘镇三乐路19号
邮编：528311
网址：www.midea.com

产品简图

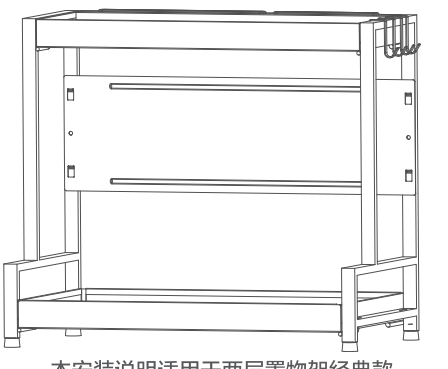

本安装说明适用于两层置物架经典款

配件清单

- 左支撑架 × 1
- 右支撑架 × 1
- 挡刀块 × 1
- 脚踏 × 4
- 下置物盒 × 1
- 上置物盒 × 1
- 挂钩 × 4

安装示意图

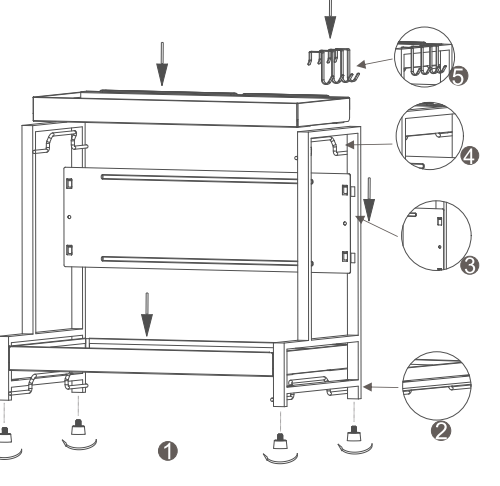

安装说明

- 将四个脚踏安装在支撑架底部，再将左右支撑架放置平行，如图①
- 将左右支撑架侧面提手插入上下置物盒两侧开孔并用力向下压紧，如图②图④
- 适当调节脚踏使支撑架平稳
- 将图③挡刀块按箭头方向卡进卡槽里面
- 最后将四个挂钩分别放置于上置物盒的一侧，如图⑤

注意事项

- 请勿通过置物盒来搬动物架，会造成置物架松脱，搬动时请握紧左右支撑架顶端。
- 请勿放置在高温场所，远离火源，以免变形和损坏烤漆。
- 请勿使用钢丝球或尖锐物品擦拭，以免导致产品划伤。
- 请勿放置在斜面、桌面边缘或其他容易掉落的位置，会造成产品倒落和伤人。
- 请勿与腐蚀性化学物质接触，以免产品被腐蚀。
- 请勿放置在儿童能轻易触碰到的地方。
- 较高和较重的物品请放置在最底层上。
- 带筷子的产品，请定期处理积水并清洗筷子筒，以免积水滋生细菌。
- 避免强烈的冲击，可能造成产品变形、损坏。
- 请勿用于厨房置物之外的其他用途，严禁超重使用。

3、三层经典款（100*140，双面印刷，三折页）

保修卡

相关信息(用户填写)

用户姓名	发票号码
购买商店	购买日期
产品型号	产品编号
当地维修网点电话	

维修记录

维修日期
故障内容及处理情况
维修单位
维修人员签名

维修电话：400-8899-315
在购买本产品时，请立即填写此保修卡
请妥善保管保修卡，消费者不必将其寄回本公司
维修时请携带保修卡及有效发票正本
广东美的生活电器制造有限公司
www.midea.com

产品合格证
检查结论：合格
检查员号：质检员A1
检查日期：见生产日期
广东美的生活电器制造有限公司
生产日期见生产批号前6位(年/月/日)

服务承诺
产品如有故障，请与本公司的特约维修网点或客户服务中心联系。
美的牌厨房置物架实行整机保修一年(仅适用家庭使用的产品)。
保修期的起始日期以产品发票日期为准。
凡属下列情况之一的，不属保修范围：
1.用户搬运、使用、保管、维护不当而损坏，或人为损坏；
2.经非本公司指定维修部维修，或用户自行拆装、维修；
3.产品附件、印刷品(如说明书等)和赠品等损坏；
4.使用非我公司产品标配的赠品和配件，造成损坏；
5.表面喷漆的产品，使用钢丝球清洗造成的漆面划伤、脱落等；
6.无有效发票，超出保修期，或发票所载型号与维修产品型号不符或被涂改；
7.非家庭使用(如经营、商用、公司集体)的产品；
8.因不可抗力造成损坏；
不属于保修范围的产品，将提供收费维修服务，本公司客户中心仍热情为您服务。



使用说明书
厨房多功能置物架
(适用于三层经典款)



扫码关注，发送“厨房”
获取产品安装视频教程

使用前请仔细阅读本产品，并妥善保管

TEL 400-8899-315

广东美的生活电器制造有限公司
地址：广东省佛山市顺德区北滘镇三乐路19号
邮编：528311
网址：www.midea.com

产品简图

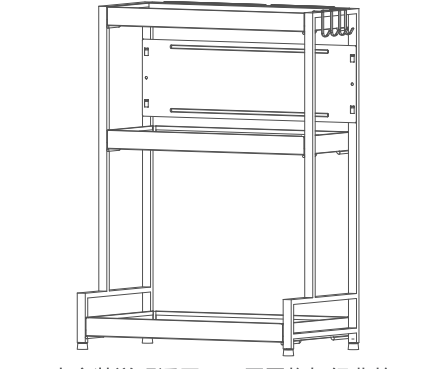

本安装说明适用于三层置物架经典款

配件清单

- 左支撑架 × 1
- 右支撑架 × 1
- 挡刀块 × 1
- 脚踏 × 4
- 下置物盒 × 1
- 中置物盒 × 1
- 上置物盒 × 1
- 挂钩 × 4

安装示意图

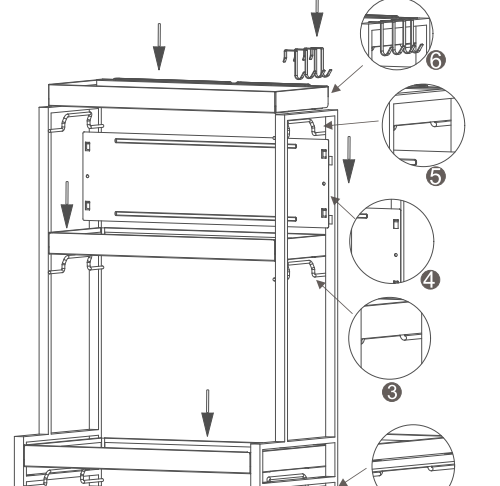

安装说明

- 将四个脚踏安装在支撑架底部，再将左右支撑架放置平行，如图①
- 将左右支撑架侧面提手插入上下置物盒两侧开孔并用力向下压紧，如图②图③图⑤
- 适当调节脚踏使支撑架平稳
- 将图④挡刀块按箭头方向卡进卡槽里面
- 最后将四个挂钩分别放置于置物盒的一侧，如图⑥

注意事项

- 请勿通过上下置物盒来搬动物架，会造成置物架松脱，搬动时请握紧左右支撑架顶端。
- 请勿放置在高温场所，远离火源，以免变形和损坏烤漆。
- 请勿使用钢丝球或尖锐物品擦拭，以免导致产品划伤。
- 请勿放置在斜面、桌面边缘或其他容易掉落的位置，会造成产品倒落和伤人。
- 请勿与腐蚀性化学物质接触，以免产品被腐蚀。
- 请勿放置在儿童能轻易触碰到的地方。
- 较高和较重物品请放置在最底层上。
- 带筷子的产品，请定期处理积水并清洗筷子筒，以免积水滋生细菌。
- 避免强烈的冲击，可能造成产品变形、损坏。
- 请勿用于厨房置物之外的其他用途，严禁超重使用。

2、两层旗舰款（100*140，双面印刷，三折页）

保修卡

相关信息(用户填写)

用户姓名	发票号码
购买商店	购买日期
产品型号	产品编号
当地维修网点电话	

维修记录

维修日期
故障内容及处理情况
维修单位
维修人员签名

维修电话：400-8899-315
在购买本产品时，请立即填写此保修卡
请妥善保管保修卡，消费者不必将其寄回本公司
维修时请携带保修卡及有效发票正本
广东美的生活电器制造有限公司
www.midea.com

产品合格证
检查结论：合格
检查员号：质检员A1
检查日期：见生产日期
广东美的生活电器制造有限公司
生产日期见生产批号前6位(年/月/日)

服务承诺
产品如有故障，请与本公司的特约维修网点或客户服务中心联系。
美的牌厨房置物架实行整机保修一年(仅适用家庭使用的产品)。
保修期的起始日期以产品发票日期为准。
凡属下列情况之一的，不属保修范围：
1.用户搬运、使用、保管、维护不当而损坏，或人为损坏；
2.经非本公司指定维修部维修，或用户自行拆装、维修；
3.产品附件、印刷品(如说明书等)和赠品等损坏；
4.使用非我公司产品标配的赠品和配件，造成损坏；
5.表面喷漆的产品，使用钢丝球清洗造成的漆面划伤、脱落等；
6.无有效发票，超出保修期，或发票所载型号与维修产品型号不符或被涂改；
7.非家庭使用(如经营、商用、公司集体)的产品；
8.因不可抗力造成损坏；
不属于保修范围的产品，将提供收费维修服务，本公司客户中心仍热情为您服务。



使用说明书
厨房多功能置物架
(适用于两层旗舰款)



扫码关注，发送“厨房”
获取产品安装视频教程

使用前请仔细阅读本产品，并妥善保管

TEL 400-8899-315

广东美的生活电器制造有限公司
地址：广东省佛山市顺德区北滘镇三乐路19号
邮编：528311
网址：www.midea.com

产品简图

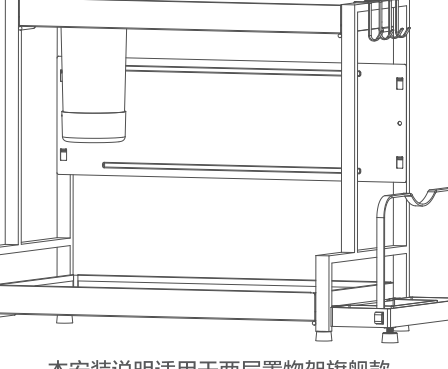

本安装说明适用于两层置物架旗舰款

配件清单

- 左支撑架 × 1
- 右支撑架 × 1
- 挡刀块 × 1
- 脚踏 × 6
- 下置物盒 × 1
- 上置物盒 × 1
- 挂钩 × 4

安装示意图

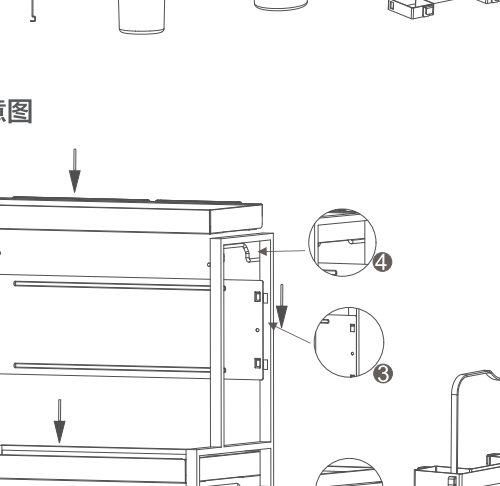

安装说明

- 将四个脚踏安装在支撑架底部，再将左右支撑架放置平行，如图①
- 将左右支撑架侧面提手插入上下置物盒两侧开孔并用力向下压紧，如图②图④
- 适当调节脚踏使支撑架平稳
- 将图③挡刀块按箭头方向卡进卡槽里面
- 将两个脚踏安装在砧板架外框底部，再将砧板架支撑条安装在砧板架外框卡槽内，如图⑤
- 将筷子筒放进上置物盒孔槽位，再将接水盘卡在筷子筒底部，如图⑥图⑦
- 将砧板架卡在支撑架卡槽里，调节脚踏使砧板架平稳，如图⑧
- 最后将四个挂钩分别放置于上置物盒的一侧，如图⑨

注意事项

- 请勿通过上下置物盒来搬动物架，会造成置物架松脱，搬动时请握紧左右支撑架顶端。
- 请勿放置在高温场所，远离火源，以免变形和损坏烤漆。
- 请勿使用钢丝球或尖锐物品擦拭，以免导致产品划伤。
- 请勿放置在斜面、桌面边缘或其他容易掉落的位置，会造成产品倒落和伤人。
- 请勿与腐蚀性化学物质接触，以免产品被腐蚀。
- 请勿放置在儿童能轻易触碰到的地方。
- 较高和较重物品请放置在最底层上。
- 带筷子的产品，请定期处理积水并清洗筷子筒，以免积水滋生细菌。
- 避免强烈的冲击，可能造成产品变形、损坏。
- 请勿用于厨房置物之外的其他用途，严禁超重使用。

4、三层旗舰款（100*140，双面印刷，三折页）

保修卡

相关信息(用户填写)

用户姓名	发票号码
购买商店	购买日期
产品型号	产品编号
当地维修网点电话	

维修记录

维修日期
故障内容及处理情况
维修单位
维修人员签名

维修电话：400-8899-315
在购买本产品时，请立即填写此保修卡
请妥善保管保修卡，消费者不必将其寄回本公司
维修时请携带保修卡及有效发票正本
广东美的生活电器制造有限公司
www.midea.com

产品合格证
检查结论：合格
检查员号：质检员A1
检查日期：见生产日期
广东美的生活电器制造有限公司
生产日期见生产批号前6位(年/月/日)

服务承诺
产品如有故障，请与本公司的特约维修网点或客户服务中心联系。
美的牌厨房置物架实行整机保修一年(仅适用家庭使用的产品)。
保修期的起始日期以产品发票日期为准。
凡属下列情况之一的，不属保修范围：
1.用户搬运、使用、保管、维护不当而损坏，或人为损坏；
2.经非本公司指定维修部维修，或用户自行拆装、维修；
3.产品附件、印刷品(如说明书等)和赠品等损坏；
4.使用非我公司产品标配的赠品和配件，造成损坏；
5.表面喷漆的产品，使用钢丝球清洗造成的漆面划伤、脱落等；
6.无有效发票，超出保修期，或发票所载型号与维修产品型号不符或被涂改；
7.非家庭使用(如经营、商用、公司集体)的产品；
8.因不可抗力造成损坏；
不属于保修范围的产品，将提供收费维修服务，本公司客户中心仍热情为您服务。



使用说明书
厨房多功能置物架
(适用于三层旗舰款)



扫码关注，发送“厨房”
获取产品安装视频教程

使用前请仔细阅读本产品，并妥善保管

TEL 400-8899-315

广东美的生活电器制造有限公司
地址：广东省佛山市顺德区北滘镇三乐路19号
邮编：528311
网址：www.midea.com

产品简图

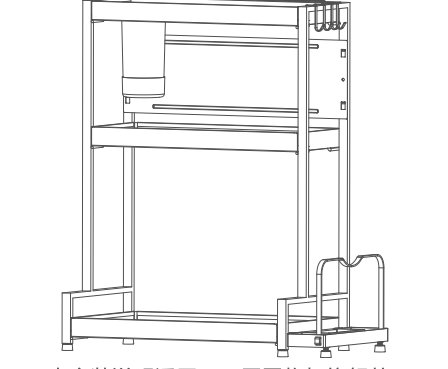

本安装说明适用于三层置物架旗舰款

配件清单

- 左支撑架 × 1
- 右支撑架 × 1
- 挡刀块 × 1
- 脚踏 × 6
- 下置物盒 × 1
- 中置物盒 × 1
- 上置物盒 × 1
- 挂钩 × 4

安装示意图

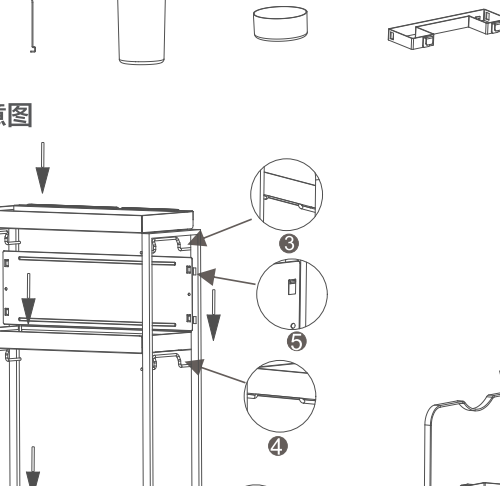

安装说明

- 将四个脚踏安装在支撑架底部，再将左右支撑架放置平行，如图①
- 将左右支撑架侧面提手插入上下置物盒两侧开孔并用力向下压紧，如图②图③图④
- 适当调节脚踏使支撑架平稳
- 将两个脚踏安装在砧板架外框底部，再将砧板架支撑条安装在砧板架外框卡槽内，如图⑤
- 将筷子筒放进上置物盒孔槽位，再将接水盘卡在筷子筒底部，如图⑥图⑦
- 将砧板架卡在支撑架卡槽里，调节脚踏使砧板架平稳，如图⑧
- 最后将四个挂钩分别放置于上置物盒的一侧，如图⑨

注意事项

- 请勿通过上下置物盒来搬动物架，会造成置物架松脱，搬动时请握紧左右支撑架顶端。
- 请勿放置在高温场所，远离火源，以免变形和损坏烤漆。
- 请勿使用钢丝球或尖锐物品擦拭，以免导致产品划伤。
- 请勿放置在斜面、桌面边缘或其他容易掉落的位置，会造成产品倒落和伤人。
- 请勿与腐蚀性化学物质接触，以免产品被腐蚀。
- 请勿放置在儿童能轻易触碰到的地方。
- 较高和较重物品请放置在最底层上。
- 带筷子的产品，请定期处理积水并清洗筷子筒，以免积水滋生细菌。
- 避免强烈的冲击，可能造成产品变形、损坏。
- 请勿用于厨房置物之外的其他用途，严禁超重使用。