



中国认可  
国际互认  
检测  
TESTING  
CNAS L0095

# 国家强制性产品认证

## 试验报告

新申请 变更 监督 复审 其他：

申请编号：A2021CCC0716-3771082  
(任务编号)

产品名称：美的吸油烟机/吸油烟机

型 号：美的吸油烟机：CXW-150-E63, CXW-150-E61 额定功率：  
1730W, 电机功率：150W 220V~ 50Hz; CXW-120-E62, CXW-120-E62S

额定功率：1730W, 电机功率：120W 220V~50Hz;

CXW-140-X3S CXW-140-JQD6 额定功率：1730W, 电机功率：140W 220V~50Hz;

CXW-120-E62C, CXW-120-E62C-H, CXW-120-J62, CXW-120-JV701, CXW-120-J61,

CXW-120-JV601, CXW-120-JV600 123W 220V~ 50Hz; CXW-140-JJD9 CXW-140-DC7

143W 220V~ 50Hz; 吸油烟机：CXW-140-MK07M3 143W 220V~ 50Hz

检测机构：威凯检测技术有限公司



<p>样品名称：美的吸油烟机/吸油烟机</p> <p>型号：CXW-140-JQD6</p> <p>商 标：N</p> <p>样品数量：扩充型号各 1 台</p> <p>样品来源：送样</p> <p>收样日期：2021-07-30</p> <p>完成日期：2021-08-03</p>	<p>委托人：广东美的厨卫电器制造有限公司</p> <p>委托人地址：佛山市顺德区北滘镇广教社区居民委员会广乐路 68 号 1 号厂房三楼</p> <p>生产者：广东美的厨卫电器制造有限公司</p> <p>生产者地址：佛山市顺德区北滘镇广教社区居民委员会广乐路 68 号 1 号厂房三楼</p> <p>生产企业：芜湖美的厨卫电器制造有限公司</p> <p>生产企业地址：安徽省芜湖市经济技术开发区东区万春东路</p>
<p>试验依据标准：</p> <p>GB 4706.1-2005 《家用和类似用途电器的安全 第 1 部分：通用要求》</p> <p>GB 4706.28-2008 《家用和类似用途电器的安全 吸油烟机的特殊要求》</p>	
<p>试验结论：合格。</p>	
<p>签发人：陈灿坤</p> <p>签名：陈灿坤</p> <p>签发日期：2021-08-03</p>	<p>威凯检测技术有限公司</p> <p>盖章</p> <p>2021 年 08 月 03 日</p>

描述与说明（型号差异与检测说明）

1、本申请单元所覆盖的产品型号规格及相关情况说明：

扩充型号 CXW-140-JQD6 与已获证型号 CXW-140-X3S 之间的差异：UI 控制程序及面板丝印不同，其余内部结构、电器原理、所用零部件等均相同。

扩充型号 CXW-140-DC7 与已获证型号 CXW-140-JJD9 之间的差异：UI 控制程序及面板丝印不同，其余内部结构、电器原理、所用零部件等均相同。

扩充型号 CXW-140-JQD6，CXW-140-DC7 之间的差异：外观形状及面板丝印不同、功能不同导致功率不同，其余内部结构、电器原理等均相同。

2、检测说明：

本次申请是在已获证型号 CXW-140-X3S 等（证书编号：2019010716154547）上进行如下变更：

1) 扩充型号 CXW-140-JQD6，CXW-140-DC7（详见铭牌）；

2) 增加零部件供应商（详见关键件清单）。

在扩充型号 CXW-140-JQD6，CXW-140-DC7 上分别进行了第 7、8、19、22、24、和 29 章检测。

3、历次变更情况说明：

本报告需与下述报告同时使用。

报告号	报告类型
00501-CG2019-0301	全项目
00501-CG2019-2498, 00501-CG2019-3953, 00501-CG2019-8376, 00501-CG2019-10869 (XG1), 00501-CG2019-12793, 00501-CG2019-15033, 00501-CG2020-2831, 00501-CG2020-4304, 00501-CG2020-5026, 00501-CG2020-12431, 00501-CG2020-16359, 00501-CG2020-17472, 00501-CG2021-0165, 00501-CG2021-1755, 00501-CG2021-2899, 00501-CG2021-3653, 00501-CG2021-4682, 00501-CG2021-5755, 00501-CG2021-8038	变更



4、报告修改情况：无。

描述与说明（样品描述及说明）

1. 防触电保护类别： 0 类[ ] 0 I 类[ ] I 类[ ] II 类[ ] III 类[ ]
2. 器具类型： 便携式[ ] 手持式[ ] 驻立式[ ]（固定式[ ] 嵌装式[ ]）
3. 与电源连接的方式：
  - 不打算永久性连接到固定布线：
    - 装有一个插头的电源软线[ ]（X 连接[ ] Y 连接[ ] Z 连接[ ]）
    - 不带插头的电源软线[ ]
    - 输入插口[ ]
    - 直接插入到输出插座的插脚[ ]
  - 打算永久性连接到固定布线：
    - 连接固定布线电缆的一组接线端子[ ]
    - 连接柔性软线的一组接线端子[ ]
    - 一组电源引线[ ]
    - 连接适当类型的电缆或导管的一组接线端子和电缆入口、导管入口、预留的现场成形孔或压盖
4. 产品特殊描述：
  - 吸油烟机
    - 外观：深型[ ] 亚深型[ ] 浅型[ ] 欧式[ ] 分体式[ ] 其他[ ]
    - 电机：单电机[ ] 双电机[ ] 多电机[ ]
    - 原理：内循环式[ ] 外排式[ ] 其他[ ]
    - 安装：灶台正上方[ ] 灶台上方一侧[ ] 灶台下方[ ]



注：详见原型式试验报告描述与说明（样品描述及说明）页的内容。

描述与说明（样品铭牌）

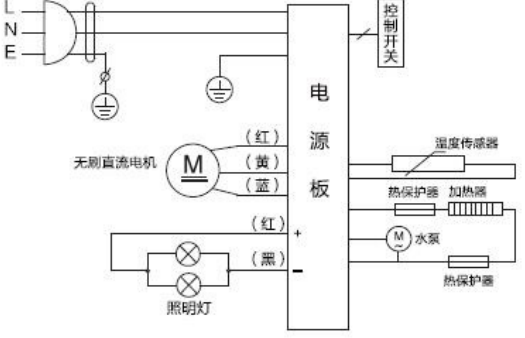
<b>美的吸油烟机</b>	<p>220V~ 50Hz</p> 
型号规格: CXW-140-JQD6	
额定电压: 220V~	
额定频率: 50Hz	
额定功率: 1730W	
电机输入功率: 140W	
最大照明功率: 1.5Wx2	

广东美的厨卫电器制造有限公司

<b>美的吸油烟机</b>	<p>220V~ 50Hz</p> 
型号规格: CXW-140-DC7	
额定电压: 220V~	
额定频率: 50Hz	
额定功率: 143W	
爆炒功率: 330W	
电机输入功率: 140W	
最大照明功率: 1.5W x 2	

广东美的厨卫电器制造有限公司

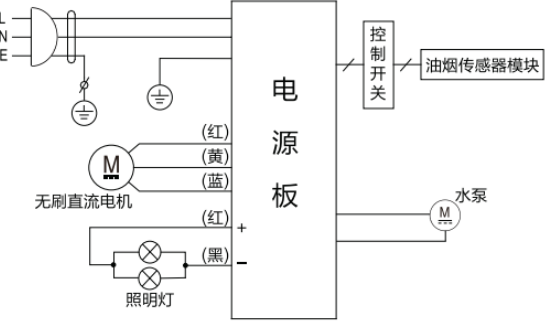
材质：亚银特多龙

描述与说明（样品照片）



CXW-140-DC7 照片



描述与说明 (样品照片)

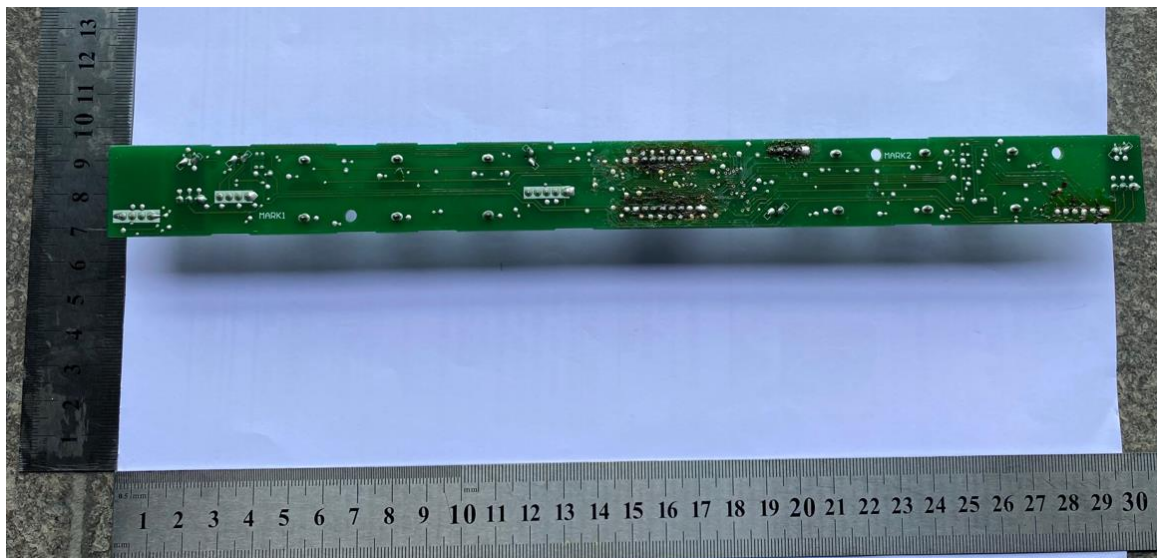
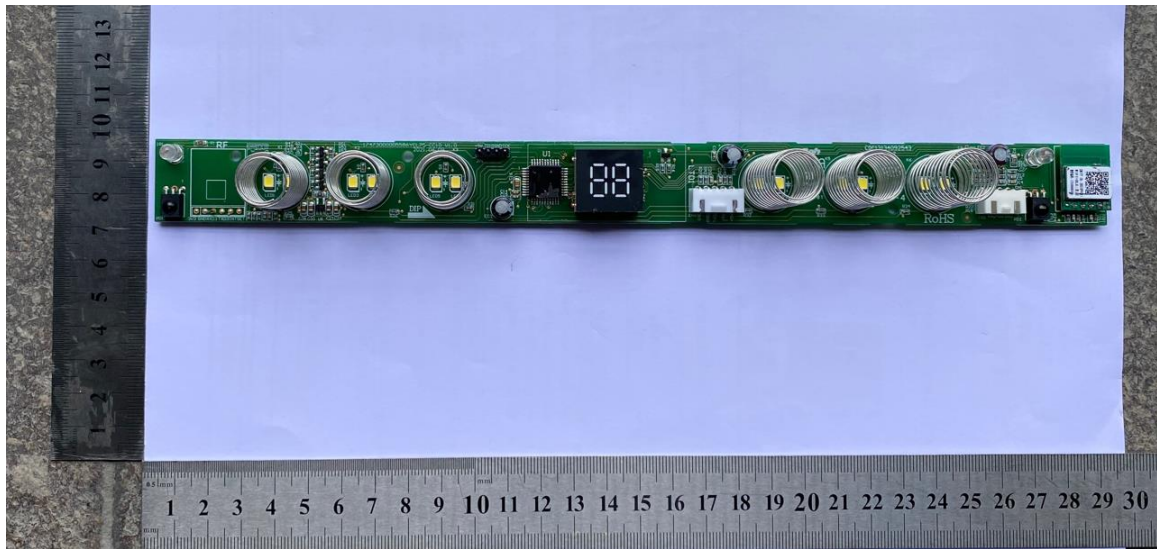

CXW-140-DC7 照片

描述与说明（样品照片）



CXW-140-JQD6 照片



描述与说明 (样品照片)

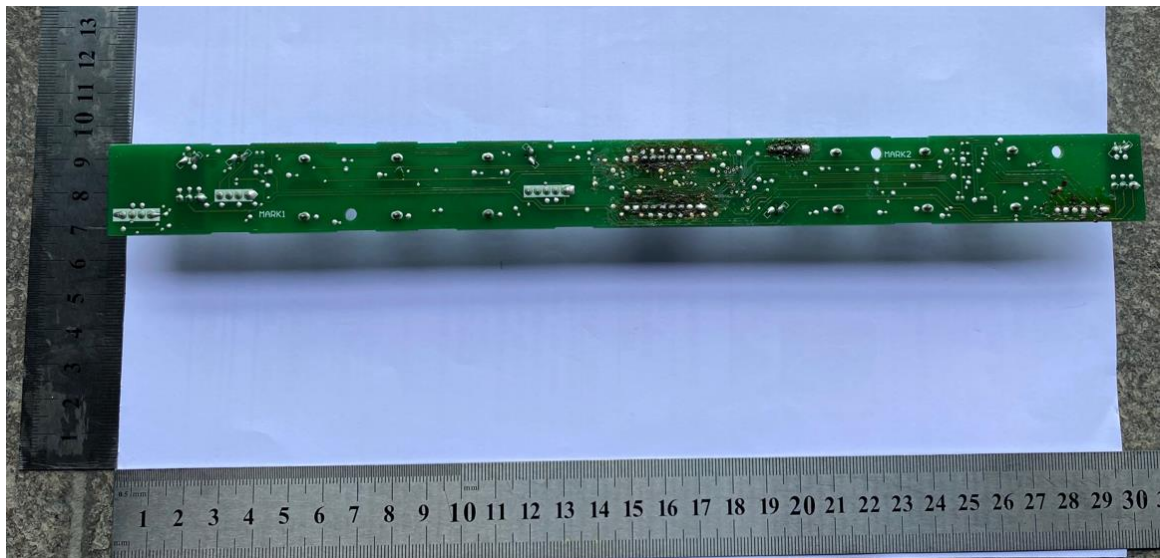
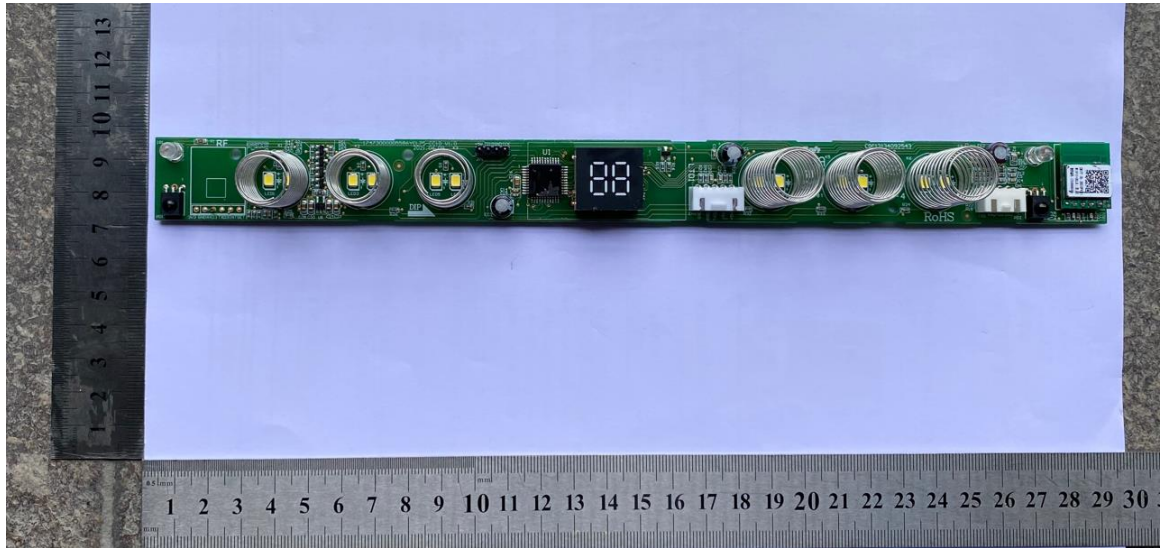

CXW-140-JQD6 照片

**安全关键件清单：**

认证证书编号	关键件名称	生产者	生产企业	型号规格	认证标准	备注
2002010105000751	内部线	深圳琦富瑞电子有限公司	深圳琦富瑞电子有限公司	60227 IEC 08 (RV-90) 300/500V 0.5mm <sup>2</sup> 90℃	GB/T 5023.3-2008 IEC 60227-3: 1997	
2002010105012462	内部线	浙江兴达电子线缆有限公司	浙江兴达电子线缆有限公司	60227 IEC 08 (RV-90) 300/500V 0.5mm <sup>2</sup> 90℃	GB/T 5023.3-2008 IEC 60227-3: 1997	
2002010105012464	内部线	浙江兴达电子线缆有限公司	浙江兴达电子线缆有限公司	AVR-90 300/300V 0.3mm <sup>2</sup> 90℃	JB/T8734.4-2016 JB/T8734.5-2016	
2004010105134426	内部线	新亚电子股份有限公司	新亚电子股份有限公司	60227 IEC 08 (RV-90) 300/500V 0.5mm <sup>2</sup> 90℃	GB/T 5023.3-2008 IEC 60227-3: 1997	
2004010105105720	内部线	新亚电子股份有限公司	新亚电子股份有限公司	AVR-90 300/300V 0.3mm <sup>2</sup> 90℃	JB/T8734.4-2016 JB/T8734.5-2016	
2009010105338593	内部线	合肥得润电子器件有限公司	合肥得润电子器件有限公司	60227 IEC 08 (RV-90) 300/500V 0.5mm <sup>2</sup> 90℃	GB/T 5023.3-2008 IEC 60227-3: 1997	
2013010105629494	内部线	合肥得润电子器件有限公司	合肥得润电子器件有限公司	AVR-90 300/300V 0.3mm <sup>2</sup> 90℃	JB/T8734.4-2016 JB/T8734.5-2016	
2004010105124195	内部线	威海市泓淋电力技术股份有限公司	威海市泓淋电力技术股份有限公司	60227 IEC 08 (RV-90) 300/500V 0.5mm <sup>2</sup> 90℃	GB/T 5023.3-2008 IEC 60227-3: 1997	
2019010105157151	内部线	威海市泓淋电力技术股份有限公司	威海市泓淋电力技术股份有限公司	AVR-90 300/300V 0.3mm <sup>2</sup> 90℃	JB/T8734.4-2016 JB/T8734.5-2016	
2017010105025280	内部线	东莞市胜牌光电科技有限公司	东莞市胜牌光电科技有限公司	AVR-90 300/300V 0.3mm <sup>2</sup> 90℃	JB/T8734.4-2016 JB/T8734.5-2016	
随机测试	*水泵	东莞市动源机电科技有限公司	东莞市动源机电科技有限公司	DYR, DC12V H 级	GB4706.1-2005 GB4706.28-2008	
随机测试	*水泵	深圳华星恒泰泵阀有限公司	东莞市承威机电科技有限公司	DP-2, DC12V H 级	GB4706.1-2005 GB4706.28-2008	
随机测试	*水泵	广东顺德安捷伦电器有限公司	广东顺德安捷伦电器有限公司	AJL-370S DC12V H 级	GB4706.1-2005 GB4706.28-2008	
随机测试	*水泵	深圳市科力尔泵业有限公司	深圳市科力尔泵业有限公司	DPW DC12V H 级	GB4706.1-2005 GB4706.28-2008	
随机测试	*水泵	深圳市德宇鑫科技有限公司	深圳市德宇鑫科技有限公司	DSB413 DC12V H 级	GB4706.1-2005 GB4706.28-2008	

认证证书编号	关键件名称	生产者	生产企业	型号规格	认证标准	备注
随机测试	*水泵	宁波佳音机电科技股份有限公司	宁波佳音机电科技股份有限公司	JYPDM DC12V H 级	GB4706.1-2005 GB4706.28-2008	

注：安全测试是在含有上表中注有\*号的关键件的型号上进行的。

## 报 告 组 成

报告内容	有无	页数	编号
封面	√	1	00501-CG2021-8492
首页	√	1	00501-CG2021-8492
描述与说明	√	7	00501-CG2021-8492
安全关键件清单	√	2	00501-CG2021-8492
报告组成	√	1	00501-CG2021-8492
安全型式试验报告	√	19	00501-CG2021-8492-S
封底	√	1	00501-CG2021-8492

本报告由表中划√的所有内容组成。

- 判定： P 试验结果符合要求  
F 试验结果不符合要求  
N 要求不适用于该产品， 或不进行该项试

# 声 明

本报告试验结果仅对受试样品有效；  
未经许可本报告不得部分复制；  
对本报告如有异议，请于收到报告之日起十五天内提出。

检测机构：威凯检测技术有限公司

地 址：中国 广州市科学城开泰大道天泰一路 3 号

邮政编码：510663

电 话：020 32293888

传 真：020 32293889

E-mail: [office@cvc.org.cn](mailto:office@cvc.org.cn)