



微信扫描二维码，获取电子说明书

S8+自动集尘智能扫拖机器人

TEL 400-8899-315

江苏美的清洁电器股份有限公司

地址：苏州市相城经济开发区漕湖大道39号

编码：215000

网址：www.midea.com

产品型号：M7 Pro 净菌扫拖

版本号：S8+10-06-R1.0

物料编码：16175000006283

本资料上所有内容均经过认真核对，如有任何印刷错漏或内容上的误解，可向本公司咨询。注：产品若有技术改进，会编进新版手册中，恕不另行通知。产品外观、颜色如有改动，以实物为准。

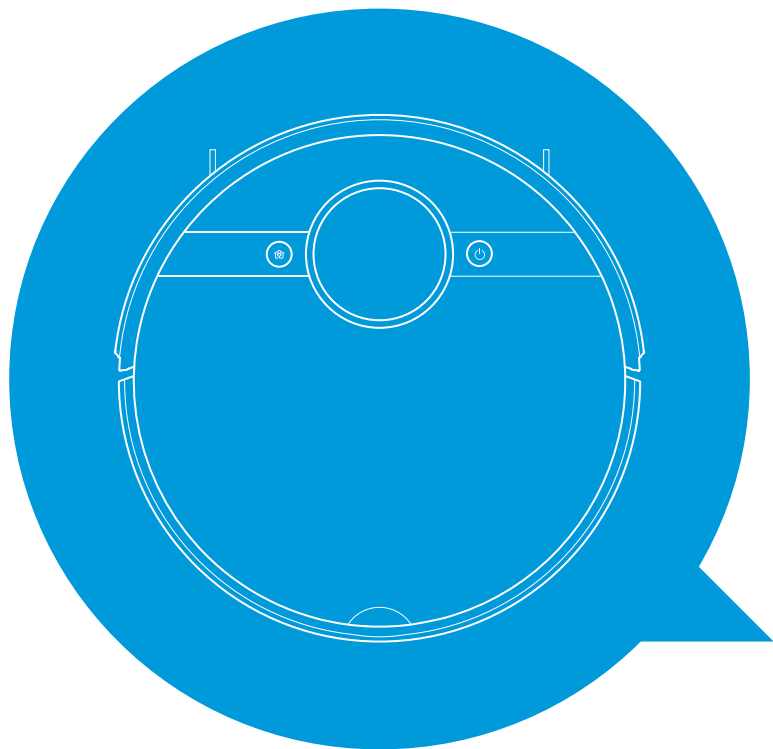

S8+ 自动集尘智能扫拖机器人 使用说明书

美的机器人吸尘器

使用前请仔细阅读本手册，并妥善保管

目录

产品介绍	1	日常维护保养	7
开箱配件布局	1	尘盒维护	7
主机部件介绍	1	振动水箱维护	8
自动集尘站部件介绍	2	清洁工具	9
		驱动轮清洁	9
安装	3	滚刷维护	9
自动集尘站安装	3	边刷清洁	9
振动拖地组件安装	4	传感器及弹片清洁	9
边刷安装	5	自动集尘站尘袋更换	10
机器充电	5	自动集尘站底座维护	11
操作指引	6	主机及App异常处理	12
开机方法	6	中国RoHS	15
启动清扫	6	注意事项	16
暂停清扫	6	责任说明和安全信息	18
回充	6	保修须知	20
解障	6	保修卡	21
关机	6	产品参数	22
状态指示灯	6		

产品介绍

● 开箱配件布局

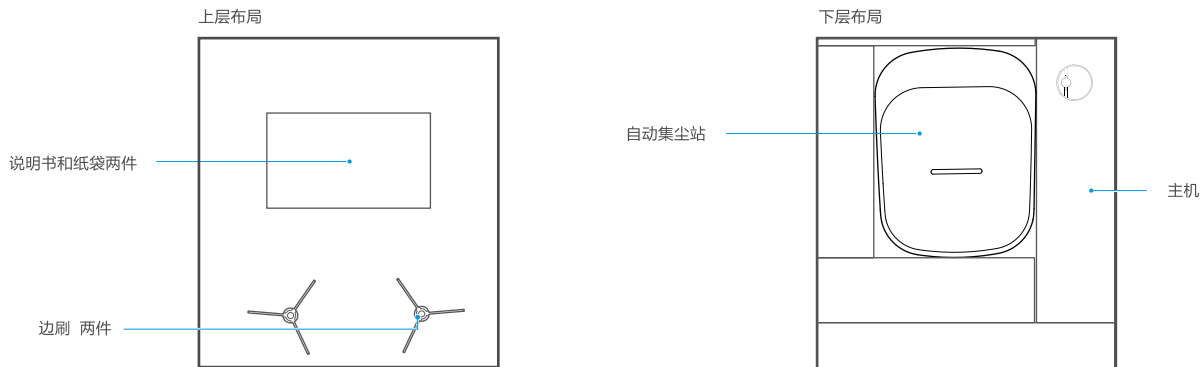

● 主机部件介绍

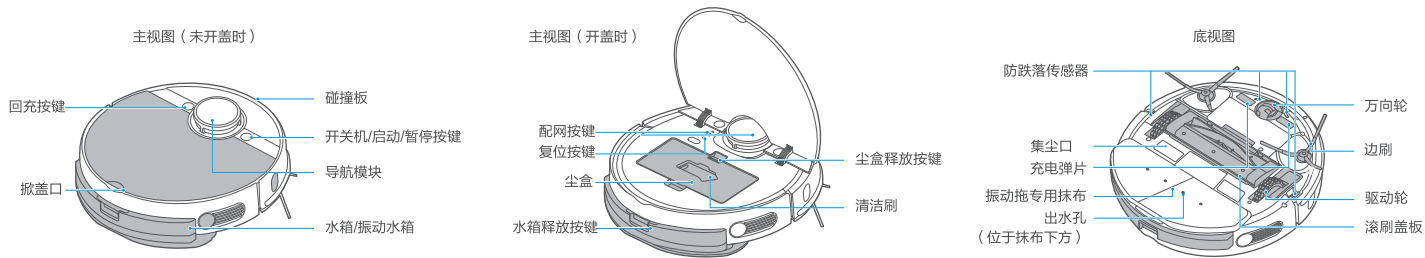

● 自动集尘站部件介绍

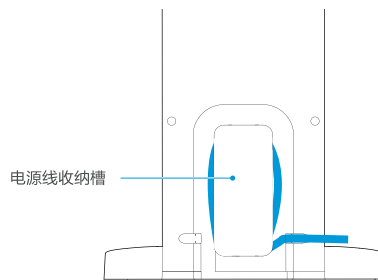
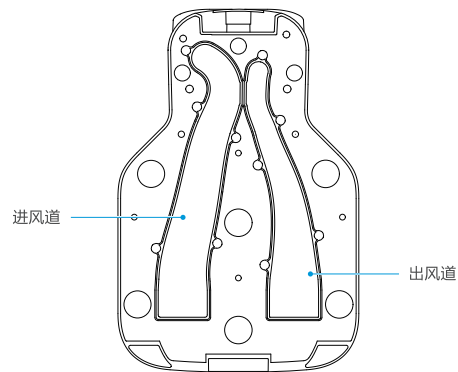
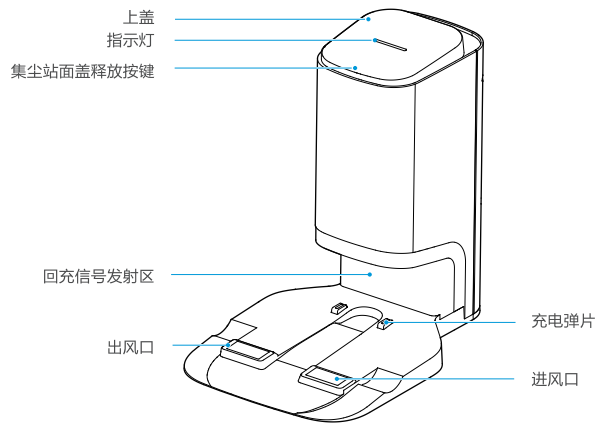

安装

● 自动集尘站安装

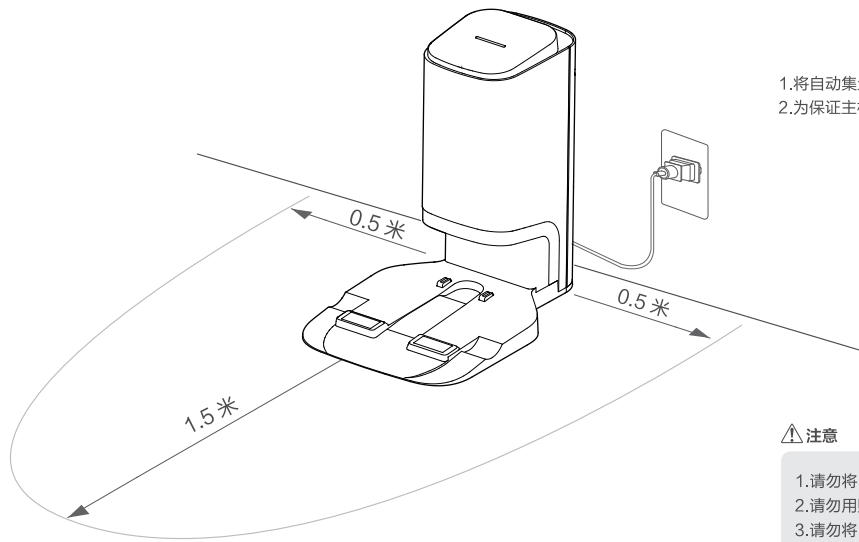

- 1.将自动集尘站放置在硬质地面靠墙摆放;
- 2.为保证主机联网稳定和App功能体验,请将自动集尘站放置于WiFi信号覆盖的区域。

⚠ 注意

- 1.请勿将自动集尘站放置在太阳直晒的地方;
- 2.请勿用贴纸或其他物体遮挡自动集尘站信号发射区域;
- 3.请勿将自动集尘站放置在地毯等软质地面;
- 4.确保自动集尘站两侧有0.5m,前方1.5m的空旷区域;
- 5.接入电源后收纳好过长的电源线,防止机器人工作时拖拽自动集尘站,引起自动集尘站移位或者断电无法回充;
- 6.保证充电区域干燥,机器人充电后移除抹布支架;
- 7.保持自动集尘站弹片干燥整洁,定期清理擦拭;
- 8.如家中有其他扫地机充电座,请收纳好后使用自动集尘站。

● 振动拖地组件安装

1. 按住水箱释放按键，从主机取出振动水箱；

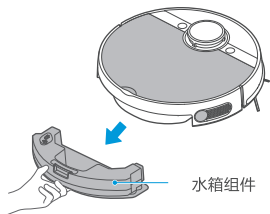

2. 拨开水箱胶塞，水箱内注水；

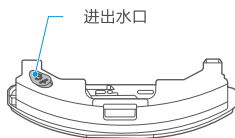

3. 将振动拖专用抹布粘贴在振动拖底部；

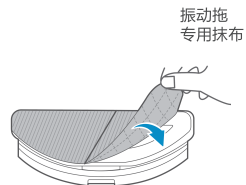

4. 将水箱组件推入主机。

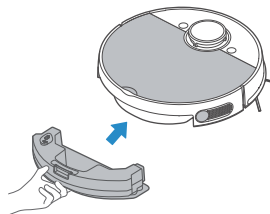

⚠ 注意

1. 请在水箱中加入市政自来水，请勿使用纯净水；
2. 请勿加入洗衣粉、洗衣液、清洁剂、消毒液、洗手液、不明油性液体、以及碱性物质；
3. 为提高拖地效果，使用拖地功能前，建议先清扫地面三遍；
4. 抹布已粘贴在振动拖底部，可取下清洗更换；
5. 水箱安装不到位会导致水箱掉落；
6. 请勿装入沸水，以免水箱高温变形；
7. 拖地环境中如有地毯，请卷边处理或者App内设置虚拟墙；
8. 如出现拖地效果不佳或者打滑现象，请App内选择合适的水量；
9. 推入振动拖之前，请保持金属片的干燥清洁。

安装

● 边刷安装

1. 保持边刷的颜色和主机底部的边刷卡槽颜色一致，将边刷直接压入边刷卡槽，听到“嗒”的一声表示完成安装；
2. 如需拆卸，将机器底面向上，双手抓住边刷包胶腿（注意不要用力拉拔边刷毛束）拔下即可。



● 机器充电

1. 按照提示拆除前撞板两侧保护泡棉；
2. 拆除导航模块保护棉；
3. 将机器按图示方向正对自动集尘站，手动推上自动集尘站充电。

⚠ 注意

1. 主机靠上自动集尘站时电源指示灯闪烁表示主机正在充电；
2. 如果无法充电，检查左右边刷毛束是否遮挡机器底部充电弹片，用手转动边刷，移除遮挡。

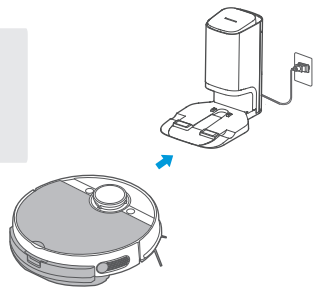

▲ 使用前须知

1. 请在启动前清理地上散落的线材和杂物，并移开易倒、易碎、贵重及可能造成危害的物品。避免被主机缠绕、卡住、拖拽或碰倒造成人身或财产损失；
2. 清洁区域有悬空环境，请使用物体进行固定阻拦，防止掉落造成人员财产损失；
3. 建议首次清理过程全程跟随扫地机器人，协助处理一些可能存在的小问题，处理后机器人在以后的清扫中便可顺利进行自主清扫。如果某些特殊性区域不需要清扫或可能困住机器人，可以在App界面地图相应位置添加禁区或虚拟墙，以阻挡机器人进入特殊性区域。

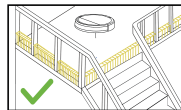
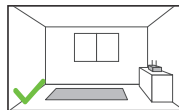

● 开机方法

1. 将机器放上充电座充电，即可自动开机（推荐）；
2. 长按“⏻”3秒，电源指示灯闪烁，机器出现和弦音，电源指示灯常亮时机器开机成功。

● 启动清扫

1. 机器处于待机时，短按“⏻”1秒，机器开始进行全屋清扫；
2. 如果需要拖地，需要确认拖地组件已正确安装。

● 暂停清扫

1. 机器清扫过程中，短按“⏻”1秒，机器暂停清扫，进入待机状态。

● 回充

1. 机器清扫完成后/电量低两种状况下，会自动进入回充状态；清扫完成进入回充时，回充灯红灯常亮；电量低进入回充时，回充灯红灯闪烁。
2. 清扫过程中需要机器回充，操作如下：
 - ① 机器处于待机时，短按“⏻”1秒，机器开始回充；
 - ② 机器在清扫过程中，短按“⏻”1秒，机器暂停清扫，再短按“⏻”1秒，机器开始回充；
3. 在一些特殊的情况下（如电量耗尽，机器卡住等）主机可能无法自动回充，请将主机手动放回充电座充电。

● 解障

1. 机器报障时，电源灯快速闪烁，短按“⏻”1秒，进行故障消除；
2. 故障消除后，短按“⏻”1秒，进入清扫状态；
3. 清扫完成后，机器自动进行回充，建议机器留在充电座上。（充电后移除抹布支架）

● 关机

1. 如长期不用需要关机，长按“⏻”3秒，电源指示灯开始闪烁；
2. 扫地机出现和弦音，电源指示灯灭时机器关机成功；
3. 扫地机器人在充电座上无法关机，如需关机请移除充电座。

● 状态指示灯

项目	状态	解决方案
熄灭	自动集尘站未通电	/
	自动集尘站待机中	/
白灯常亮	自动集尘站通电一段时间内	/
	扫地机返回自动集尘站，开始自动集尘	/
	自动集尘站正在集尘	/
红灯常亮	尘袋满	请更换新尘袋
红灯闪烁	尘袋未安装到位或自动集尘站上盖未盖好	尘袋安装到位，盖紧上盖

⚠ 注意

1. 电量过低时无法启动清扫，请先充电再启动清扫；
2. 清扫过程中电量过低时机器会自动回充，电量充足后会回到中断处继续清扫；
3. 机器待机超过10分钟会进入休眠模式，休眠模式下按任意键可唤醒机器；
4. 机器在充电中时，电源指示灯慢速闪烁，充电完成时，电源指示灯常亮。

日常维护保养

● 尘盒维护（按需清理）

1. 取尘盒：掀起机器的后面盖，两只手指捏住尘盒，按压尘盒释放按键，向上取出尘盒；

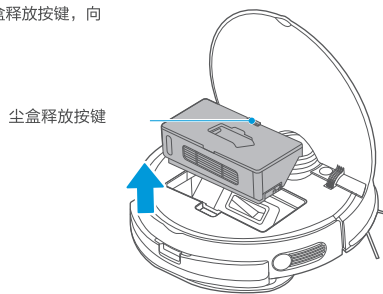

2. 倒尘：打开尘盒上盖，倾倒入内灰尘；

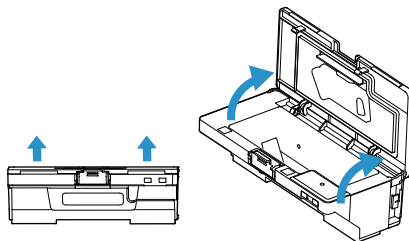

3. 根据过滤组件（滤棉+滤网）上的文字提示，将过滤组件取下；

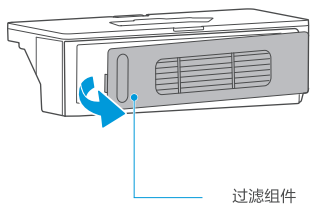

4. 清洗部件：清理尘盒和过滤组件；清洗并充分晾干后装回，合上后盖后检查是否安装到位；（尘盒和过滤组件均可水洗）

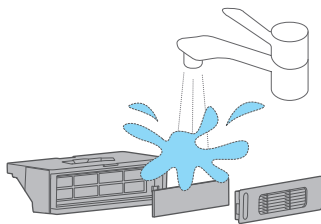

5. 清理尘盒集尘口积尘。

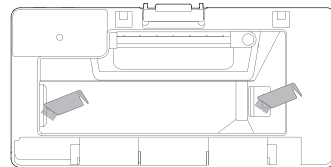

● 振动水箱维护（建议每周清理）

1. 按住水箱释放按键，移除振动水箱组件；

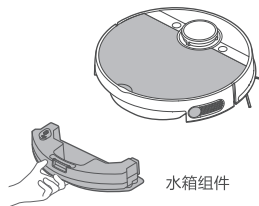

2. 直接撕下抹布（抹布支架无法被取出）；

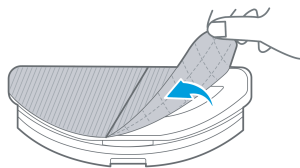

3. 拉开水箱进出水口胶塞，将水箱内水倒尽；请使用干净抹布擦拭水箱表面，不要用水清洗振动水箱；

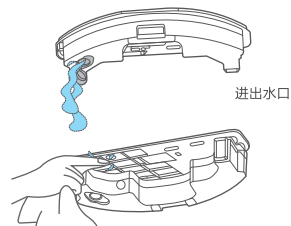

4. 清洗抹布；

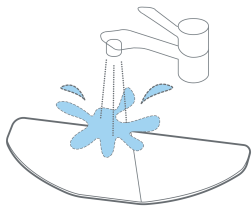

5. 晾干振动水箱和振动拖专用抹布；

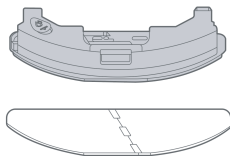

6. 请按使用说明定期清洁水垢，接水至MAX水位，加入5g柠檬酸，浸泡30min，把水倒掉，再换水清洗，结垢严重的重复以上清洗动作。清洗过程请勿让水箱带电工作。

日常维护保养

● 清洁工具

1. 清洁工具位于尘盒上方；

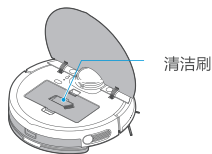

2. 使用清洁刷可以：

- ① 用刀片切割滚刷体上的毛发；
- ② 用毛刷将切割的碎发清除。

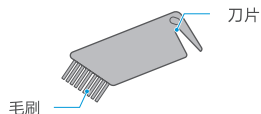

● 滚刷维护（建议每周清理）

1. 翻转主机，手放在滚刷盖板上部缺口位置，向下按压取下滚刷盖板并向外拔出，抬起滚刷右侧以取出滚刷；

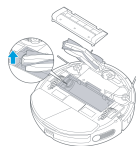

2. 用清洁刷或软布清洁滚刷和滚刷盖板；

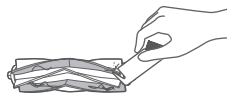

3. 如有需要，用硬物翘起端盖，用清洁工具或软布清理端盖缝隙中缠绕的毛发或异物；

4. 用水清洗滚刷后晾干；

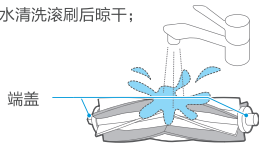

5. 清理完成后，将端盖按压装回滚刷体；

6. 将滚刷体按照方向装入滚刷腔；

7. 将滚刷盖板按压扣紧到机器上。

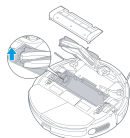

● 驱动轮清洁（建议每周清理）

1. 前后转动驱动轮取出异物，用清洁工具或软布清洁并取出毛发或异物。

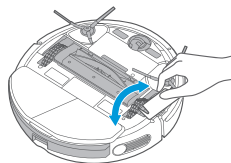

● 边刷清洁（建议每周清理）

1. 拔出边刷；

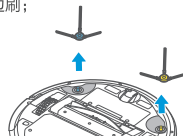

2. 边刷沾灰处理。

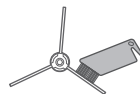

● 传感器及弹片清洁（建议每周清理）

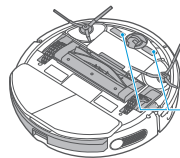

用软布轻轻擦拭传感器，拂去表面灰尘

用软布轻轻擦拭充电接触弹片，保证正常充电

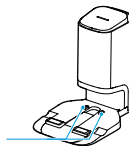

● 自动集尘站尘袋更换（建议每月更换）

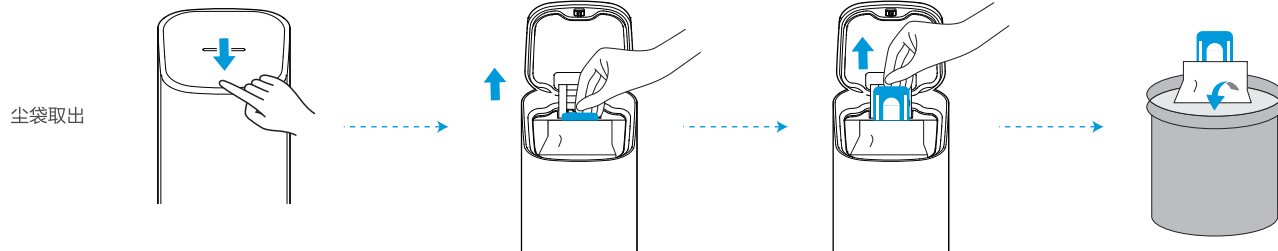

擦拭滤网

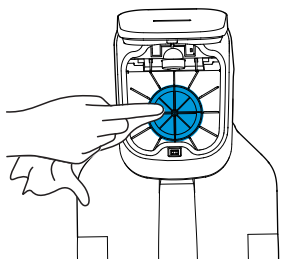

尘袋安装

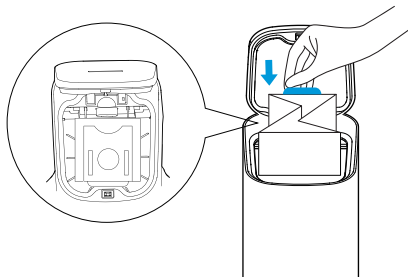

关上集尘站面盖

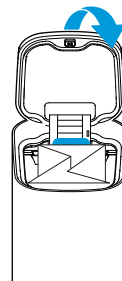

日常维护保养

- 自动集尘站底座维护（按需清理）

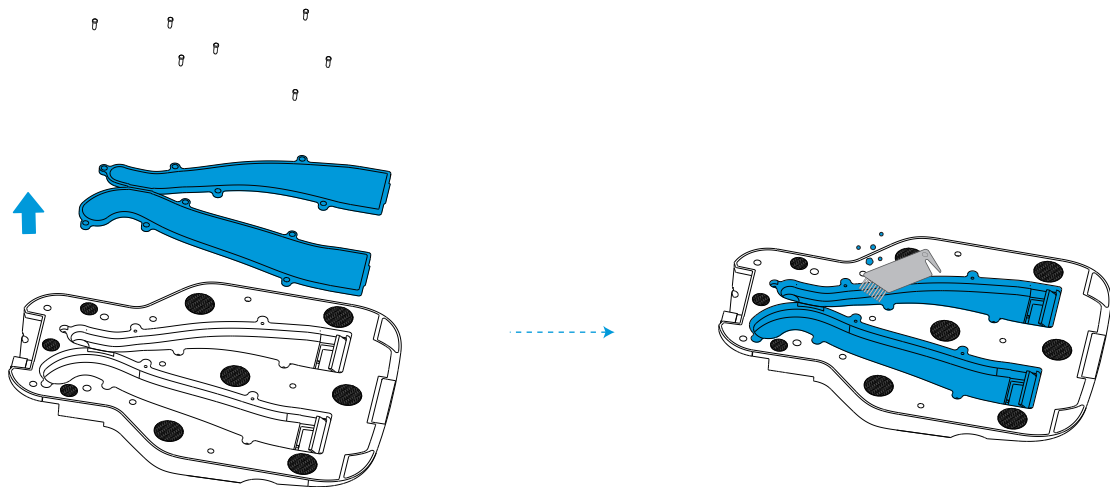

拧下风道盖板螺丝，取下进出风风道盖板

清理风道

▲ 本品在使用时如发现异常，请先查阅下表。

异常描述	可能原因	处理方法
主机无法充电	<ul style="list-style-type: none"> - 主机与充电端子未充分接触 	<ul style="list-style-type: none"> - 确保主机与充电端子充分接触
主机无法返回充电	<ul style="list-style-type: none"> - 自动集尘基站摆放位置不合理 	<ul style="list-style-type: none"> - 参照“自动集尘基站安装”部分
主机被困	<ul style="list-style-type: none"> - 主机被地面上电线，下垂的窗帘布或毛毯须边缠绕 - 边刷、滚刷等卡住，导致机器不能正常行驶 - 主机底盘被障碍物卡住 	<ul style="list-style-type: none"> - 主机会自主启动脱困模式，若未脱困，需手动帮助 - 清洁边刷上的缠绕物，重启是否正常运行，否则联系售后部门 - 清除障碍物
未清扫完毕，返回充电	<ul style="list-style-type: none"> - 主机感知电量不足 	<ul style="list-style-type: none"> - 对主机进行充电
未按预约时间清扫	<ul style="list-style-type: none"> - 定时预约已取消 - 主机处于勿扰模式 	<ul style="list-style-type: none"> - 重新设置预约 - 关闭勿扰模式
主机不工作	<ul style="list-style-type: none"> - 电量过低 - 左右轮跌落，传感器处于跌落状态 	<ul style="list-style-type: none"> - 给机器充电 - 将机器平整紧贴地面放置 - 联系售后

主机及APP异常处理

▲ 本品在使用时如发现异常，请先查阅下表。

异常描述	可能原因	处理方法
主机后退	<ul style="list-style-type: none">- LDS防护罩被卡住- 前方有障碍物- 撞板卡滞- 下视传感器透镜表面积灰影响传感器工作	<ul style="list-style-type: none">- 轻拍防护罩，检查是否有异物卡住- 清除前方障碍物- 轻拍撞板，检查是否有异物卡住- 清理下视传感器透镜表面积灰
机器无语音	<ul style="list-style-type: none">-语音功能设置为静音-设置机器音量低	<ul style="list-style-type: none">-关闭静音模式-通过美的美居App调大音量
App显示连接断开	<ul style="list-style-type: none">- 手机未正常连接网络- 路由器未正常工作- 机器人吸尘器未开机- 设备WiFi配置被清除- WiFi密码更改或网络更换	<ul style="list-style-type: none">- 手机网络重连- 重启路由器- 打开机器人吸尘器电源开关- 在App中添加新家电- 系统启动后，长按配网键3秒，听到嘀声后松手，按手机指引重新添加设备
App操作反应延迟	<ul style="list-style-type: none">- 网络繁忙- 手机WiFi信号接收不良- 网络带宽不够	<ul style="list-style-type: none">- 重启路由器，减少接入用户数量- 检查手机自身设置- 增加网络带宽
App无法扫描机身二维码	<ul style="list-style-type: none">- 机身二维码不清晰或者破损	<ul style="list-style-type: none">- 通过产品品类的方式添加设备

▲ 本品在使用时如发现异常，请先查阅下表。

异常描述	可能原因	处理方法
主机返回自动集尘站后，未开始自动集尘	-自动集尘站面盖未关上，尘袋未安装到位 -尘袋满	-请盖紧面盖，请将尘袋安装到位 -更换新尘袋
自动集尘后尘盒内垃圾未收入自动集尘站中	-尘盒集尘出口被异物卡住，自动集尘站风道被异物堵塞	-取出尘盒清理集尘出口上的异物，清理自动集尘站风道
主机运行过程中漏灰	-尘盒集尘出口被异物卡住	-取出尘盒清理集尘出口上的异物

1. 更多异常处理详见App推送信息
2. 其他无法处理的故障，请联系当地售后服务网点或拨打全国服务热线：400-8899-315



零部件名称	中国RoHS管控物质或元素					
	铅	汞	镉	六价铬	多溴联苯	多溴二苯醚
电子电路	×	○	○	○	○	○
开关	○	○	○	○	○	○
电源适配器	×	○	○	○	○	○
电池组件	○	○	○	○	○	○
吸尘电机组件	○	○	○	○	○	○
边刷电机组件	○	○	○	○	○	○
大轮组件	○	○	○	○	○	○
水箱组件	○	○	○	○	○	○

零部件名称	中国RoHS管控物质或元素					
	铅	汞	镉	六价铬	多溴联苯	多溴二苯醚
过滤组件	○	○	○	○	○	○
边刷组件	○	○	○	○	○	○
前轮组件	○	○	○	○	○	○
尘杯组件	○	○	○	○	○	○
机体组件	○	○	○	○	○	○
上盖组件	○	○	○	○	○	○
充电座组件	○	○	○	○	○	○

备注

1. 本表格依据SJ/T 11364的规定编制。
2. ○: 表示该有害物质在该部件所有均质材料中的含量均在GB/T 26572规定的限量要求以下。
3. ×: 表示该有害物质至少在该部件的某一均质材料中的含量超出GB/T 26572规定的限量要求。

4. 本表中的有×的所有部件均符合欧盟的RoHS指令，即“欧洲议会和理事会关于在电子电气设备中限制使用某些有害物质的第2011/65/EU号指令”及其修正案。

- 美的美居App支持iOS9.0及以上、安卓4.4及以上的手机系统版本，暂不支持Pad设备，一般可以在手机“设置-关于手机”中查询手机系统版本；
- 此机型不支持WEP加密方式的路由器；
- 家庭WiFi网络名称和密码不能含有中文和空格符号；
- 机器人吸尘器配网时，根据App提示，如果您的产品仅支持2.4GHzWiFi通信，选择当前家庭WiFi网络时，请注意选择2.4GHz网络；
- 机器人吸尘器配网时必须使用WiFi，配网成功后，可以在WiFi/2G/3G/4G/5G网络环境下操作美的美居App，远程操控机器人吸尘器；
- 当您家庭所使用的WiFi密码变更或者更换路由器时，机器人吸尘器在App上显示离线，在不变美的美居App账号的情况下，只需要重新配网后即可；
- 当其他人想要使用App操控同一台机器人吸尘器时，只需要家庭创建者在App上邀请新成员加入家庭即可（前提是被邀请成员已经下载美的美居App并且注册美的美居账号）；
- 当美的美居App账号变更时，可以请老用户在手机App上删除设备，新用户直接按照配网操作指引配网即可。（如果老用户没有在手机App上删除设备，当新用户配网成功后，此时老用户App上该设备被自动删除）

提示

1. 本操作指引基于美的美居App 6.2.1版本操作测试，软件与产品不断升级，其他版本页面会与现版本有所不同，请以最新版本界面操作提示为准。
2. 如需获得更多信息和服务，请拨打美的服务热线：400-8899-315。

注意事项



安全警告

- 请勿将机器人吸尘器接近热源，辐射或者燃烧的烟头，严禁吸入下列物体：
 1. 水及溶剂等一切液体；
 2. 石灰、水泥灰等建筑粉尘及垃圾；
 3. 发热物体，如未熄灭碳头、烟头；
 4. 锐利碎片，如玻璃等；
 5. 易燃易爆物品，如汽油或酒精制品。
- 只有授权的技术人员方可拆解本产品，严禁自行拆解本产品。
- 严禁在没有专人的指导下，儿童、弱障或缺乏家电产品使用常识和经验的人使用本产品！
- 本产品为室内家用产品，请勿在户外使用。
- 您的机器人吸尘器是一台电动器具：它必须按照正常使用条件进行使用。
- 双手潮湿时请勿接触电源线、插座或电源适配器。
- 储尘盒已满时请先清空再使用本产品。
- 清洁、维修或暂时不用机器人吸尘器时，必须切断电源。
- 切忌将机器人吸尘器浸入水中，避免接近发热器具或暴晒，以免发生火灾。
- 本产品只能使用包装原配备的电源适配器，若使用其它适配器将可能导致产品受损。
- 在取出电池时，产品必须断电；请勿自行拆卸主机电池，如需更换请联系售后维修人员；废弃产品时，请勿随意丢掉电池。
- 各极片或接插端口切勿接触导体，以免造成短路。
- 使用本产品前，请移除地面所有易损物品（如玻璃杯、灯具等）以及有可能缠住边刷、吸风通道和驱动轮的物品（如电线、窗帘等各类缠绕物质）。
- 请勿将本产品置于易掉落的地方（如桌椅上）。
- 在强光照射下，产品可能无法正常工作。
- 请勿过度折弯电线，或将重物及尖锐物品搁置于机器之上。
- 请勿向振动水箱加入洗衣粉、洗衣液、清洁剂、消毒液、洗手液、不明油性液体、以及碱性物质，以免造成未知损害。杀菌模块只能使用市政自来水。
- 当杀菌模块表面出现水垢（通常为白色）时，请使用柠檬酸浸泡清洁，详细方法见说明书。请勿超量超时浸泡；浸泡时请勿让水箱带电工作；浸泡后必须使用清水清洗。以免造成未知损害。

提示

1. 在以下情况中，充电时间可能延长。a.在室温超过30℃以上的场所充电时；b.停止运行后，立即充电时。
2. 不管使用时间长短，清扫结束后请进行充电。
3. 不充电时，建议将电源插头及时拔下。
4. 若您的机器长时间（2个月以上）不使用时，请将电源插头拔下，但为了保证电池寿命，每2个月需将其充满电一次。
5. 充电过程中，机体或电源适配器可能出现发热，属正常现象，请放心使用。

版权声明

- 未经美的书面同意，任何单位和个人不得擅自复制、分发、摘录或利用其他方式使用本产品说明书和“责任说明和安全信息”内容的全部或部分。
- 本产品说明书所描述的产品中，可能包含美的及其可能存在的许可人享有版权的软件。未经相关权利人许可，任何人不得以任何形式对上述软件进行分发、复制、修改、摘录、解密、转让、许可、反向工程、反向编译、反汇编等任何侵犯软件版权的行为（适用法律禁止上述限制的情况除外）。

商标声明

Midea 是美的集团股份有限公司注册商标。

说明

- 本产品某些特性和功能取决于第三方软硬件以及您所处的网络环境。某些特性和功能可能由于网络或第三方软硬件设置而无法完全对应本产品说明书中的描述或无法实现。在合理可控范围内，美的提供本产品说明书描述的产品在美的物联网产品应用系统中正常运作所需的条件，但由于以下情况造成的产品性能或可用性问题不属于合理可控范围：
 1. 美的物联网系统的（包括美的云服务中心的）正常维护，包括故障响应、业务迁移、测试或试用等情况造成的；

2. 由您或第三方的软件、硬件（包括但不限于通讯网络、第三方服务器等）造成的；
 3. 其他在美的合理控制以外的因素造成的。
- 本产品说明书和“责任说明和安全信息”的最终解释权归美的所有。美的有权对本产品说明书和“责任说明和安全信息”随时修改，无需通知或承担任何责任。

责任限制

- 美的对本产品说明书中的所有内容不提供任何明示或暗示的保证，所有内容均以“按照现状”提供（适用法律要求除外）。
- 在适用法律允许的范围内，美的对您因使用本产品说明书描述的产品而遭受的损失的最大责任以您购买该产品所支付的价格为限（根据适用法律规定的涉及人身伤害的损害赔偿除外）。
- 在适用法律允许的范围内，美的在任何情况下都不对因使用本产品说明书描述的产品从而产生的任何间接性、后果性、偶然性、继发性、特殊性的损害进行赔偿，也不对任何利润、数据、商誉等损失进行赔偿。

隐私保护

请阅读我们的隐私政策来了解我们如何保护您的个人信息：
http://www.midea.com/cn/infomation/privacy_policy/index-_pc.shtml

责任说明和安全信息

安全信息

在使用本产品说明书描述的产品前，请阅读并遵守下面的注意事项，以避免出现危险情况，并确保产品正常运行。

操作环境及维护

- 只有授权的技术人员方可拆卸本产品，不建议用户自行拆解本产品；
- 本产品只能使用工厂配备的电源适配器，若使用其他适配器将可能导致产品受损；
- 双手潮湿时请勿接触电线、插座或电源适配器；
- 请勿使布帘、各类缠绕物质或者接触者身体部位卷入产品驱动轮；
- 请勿将本产品靠近烟头、打火机或者其他明火；
- 如果产品需要清洁，请在充电结束后对本产品进行清洁；
- 请勿过度折弯电线，或将物品及尖锐物品搁置于机器上；
- 本产品为户内家用产品，请勿在户外使用；
- 本产品禁止10KG以上物品（人）重压；
- 请勿在潮湿环境中使用本产品（如浴室）；
- 使用本产品前，请移出地面所有易损物品（如玻璃杯、灯具等）以及有可能缠住边刷和吸风通道的物品（如电线、纸片、窗帘等）；
- 请勿将本产品置于易掉落的地方（如桌椅上）；
- 运输过程中或长时间不使用本产品时，请关掉机器底部的电源开关；

- 充电前请仔细检查电源适配器是否已和插座连接好；
- 为预防绊倒，本产品工作时请告知房间内的其他成员；
- 储尘盒已满时请先清空再使用本产品；
- 本产品使用环境温度为0℃至40℃；
- 请勿在高温环境下使用本产品；
- 本产品报废前请将电池从机器上拆下；
- 请将废旧电池安全回收；

儿童健康

- 本产品说明书描述的产品并非儿童玩具，儿童需在成人监护下使用本产品。
- 本产品可能包含小零件和配件，请将产品及配件置于儿童接触不到的地方，以免儿童在无意之中拆卸或损坏本产品或配件，或吞咽小零配件而导致窒息或其他危险。

充电器安全

当不充电或充电完毕时，请将充电器从电源插座上拔掉并断开充电器与产品的连接。

隐私保护

请勿使用已经损坏，或疑似损坏，或受潮、浸湿、雨淋的充电器，以免发生触电或火灾。

美的机器人吸尘器严格遵照国家“三包”规定进行保修服务。
用户在正常使用产品的情况下，提供相关免费维修服务。

- 家庭整机保修两年，主风机保修三年，边刷保修三个月，电源适配器、电池保修半年。
- 非家庭整机及其主要部件保修半年。
如：经营、商用、公司集体的产品。
- 保修期界定：
 1. 以有效保修凭证的开具日期作为保修期的起始日期；
 2. 没有有效保修凭证的，按出厂日期后6个月作为保修期的起始日期；
 3. 若既无有效保修凭证也无出厂日期的，则按该产品的最早上市日期后6个月作为保修期的起始日期；
 4. 网购产品15天界定定期以收货日期计算，后期保修可按发票日期计算。
- 保修期内维修更换的零部件归本公司所有，保修期外维修更换的零部件归用户所有。
- 其他事项按照国家“三包”规定执行。
- 凡属下述情况之一的，不在保修范围内：
 1. 机器人吸尘器附件（充电座、抹布、遥控器、小附件等），耗材（滤芯等）和赠品；
 2. 用户搬运、使用、维护、保管不当而损坏的；
 3. 使用充电电压低于100V或者高于240V而损坏的；
 4. 未按产品使用说明书要求使用、维护、保养而造成损坏的；
 5. 非本公司专业服务人员拆卸、维修的；
 6. 因不可抗力（如雷电、火灾、地震、水灾等自然灾害）造成损坏的；
 7. 产品超出保修期的；
 8. 发票或保修卡上记录的型号或编号与商品实物不符合的。
- 以上情况我公司将实施收费维修，费用类型包括维修费、零部件费，具体费用标准在相关部门允许范围内。
- 由代理商、经销商、零售商自行承诺的额外服务与附加的非原厂配置赠品，由原代理商、经销商、零售商负责服务。

提示

1. 本产品只限于家用，非家用出现任何问题本公司概不负责。
2. 如您发现产品需要服务时，请直接联系当地特约服务网点或我司服务热线400-8899-315。
3. 如来信，请留下您的联系电话，以便您能尽快得到回复。

保修卡



相关信息（用户填写）

用户姓名		常用电话	
通讯地址			
产品型号		产品编号	
购买店铺		购买日期	
维修点		发票号码	

维修记录

维修日期			
故障内容			
处理详情			
维修单位名称		维修单位电话	
维修员签名			

维修电话：**400-8899-315**

在购买本公司产品时，请立即填写此保修卡
请妥善保管保修卡，消费者不必将其寄回本公司
维修时请携带保修卡及有效发票正本

江苏美的清洁电器股份有限公司
www.midea.com

产品合格证

检查结论：合格

检查员号：检验员A1

检查日期：见生产批号

江苏美的清洁电器股份有限公司

项目	参数
集尘站尺寸	454 × 301 × 440 mm
整机尺寸	350 × 350 × 97 mm
额定电压	14.4 V 二
电池容量	锂离子 5200 mAh
集尘盒容量	0.4 L
整机重量	8.7 kg

项目	参数
充电类型	自动充电
清洁模式	全屋, 区域, 预约
充电时间	3~4小时
清洁时间	150分钟
主按键类型	一键启动

执行标准：GB4706.7-2014 / GB4706.1-2005 / GB4343.1-2018 / GB17625.1-2012

产品CMIIT ID详见整机底部铭牌

