



COLMO服务



CLGP10TL  
电子说明书

产品名称：滚筒洗衣机

型号：CLGP10TL

制造商：上海科慕电器有限公司

制造商地址：上海市青浦区双联路158号1幢11层M区1190室

生产厂：无锡小天鹅电器有限公司

生产厂地址：无锡市新吴区国家高新技术开发区长江南路 18 号

☎ 400-969-9999

🌐 [www.colmo.com.cn](http://www.colmo.com.cn)

# COLMO



专业手册

# 目录

---

安全提示	01
------	----

---

产品简介	02
部件名称	
附件清单	

---

使用说明	03
智能家电联网指引	
洗涤注意事项	
控制面板介绍	
首次使用	
操作介绍	
功能介绍	
程序介绍	

---

维护保养	15
清洁保养	

---

维修服务	19
异常现象自检	

---

环保清单	21
------	----

---

技术参数	22
技术参数	
能效参数	

---

安装指引	23
安装洗衣机	
安装步骤	
拆装附件	
调节底脚	
连接进水管	
放置排水管	

---

保修卡	28
-----	----

# 安全提示

## Tips

- 使用过程中，请重点关注安全警示内容，并运用生活常识谨慎操作。对因使用不当造成的损失，本公司不承担相关责任；
- 对无视安全警示内容，错误操作可能导致的危害或损伤程度，用下列图标进行分类说明。

### ⊘ 表示【禁止】的内容



禁止易燃物品



禁止潮湿区域



禁止明火

- 请勿自行修理、拆装洗衣机；
- 在洗衣过程中，防烫罩可能非常热，让儿童和宠物远离；
- 请勿将明火以及发热体放置在洗衣机上；
- 请勿将干冰、汽油或其它易燃易爆物品存放在洗衣机内；
- 严禁小孩坐于洗衣机上或堆放其他重物；
- 清洗时，请勿用水直接冲洗；
- 开启洗衣机前，请检查机内是否存在其他异物；
- 您的洗衣机仅为宜机洗织物设计，禁止洗涤地毯；
- 切勿在一次洗涤中同时加入氯漂白剂、氨水或酸性物质；
- 请勿洗涤防水类衣物，如雨衣、渔衣等；
- 请勿在沼气池附近或含易燃易爆气体环境中使用洗衣机；
- 禁止洗涤沾有汽油、酒精、石油、苯、辛纳水等可燃性物质的衣物。

### ⚠ 表示【强制】的内容



需要接地



需专业人员

- 儿童或老弱人士只有在监护人指导或帮助下方可使用本产品；
- 请定期清洁电源线插头，以防接触不良；
- 洗衣结束后，请拔出电源插头，拔出时勿拉扯电源线；
- 洗衣结束后，请务必关闭水龙头；
- 如果电源软线损坏，为了避免危险，请及时联系专业人员更换；
- 请使用220V，10A以上的有可靠接地的专用电源插座。

### ⚠ 表示【注意】可能造成轻伤或者财产损失的事项

- 请勿用湿手插拔电源线插头，以防触电；
- 请勿在潮湿、雨淋环境中使用，避免触电、起火等事故。

# 产品简介

## 部件名称

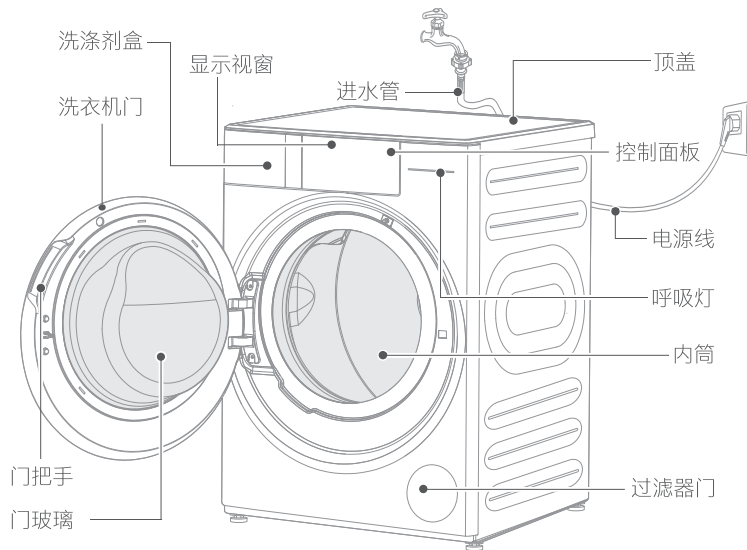

## 附件清单

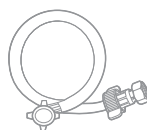

进水管组件

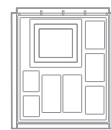

隔音板



运输螺栓孔塞



快速指南  
专业手册

# 使用说明

## 智能家电联网指引

### 1 下载安装应用App

扫描右方二维码或在应用市场搜索“美的美居”下载并安装App;



### 2 注册登录

在App主界面，点击“+”按钮，根据向导完成帐号注册登录;

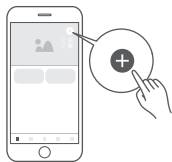

### 3 添加设备

扫描家电机身智能二维码或者选择品类型号，进入添加设备向导;



### 4 设备联网

根据App向导提示，为设备连接网络；若联网失败请参考App页面提示进行操作。



## 注意事项及联网失败原因排查:

- 1.为产品联网时，请确保手机尽量接近本产品；  
根据App提示，如果您的产品仅支持2.4GHz WiFi通信，选择当前家庭WiFi网络时，请注意选择2.4GHz网络；
- 2.建议同一路由器下连接设备数不超过10个，避免因信号不稳定对联网造成影响；
- 3.若路由器或WiFi名称密码更改，需重复以上过程重新联网；
- 4.随着产品技术更新，美的美居App内容可能会有所变更，实际以美的美居App内展示向导为准；
- 5.本设备包含型号核准代码CMIIT ID: 2020DP14038的无线电发射模块。

## 洗涤注意事项

- 本机最佳使用环境为（0-40）℃，若在0℃以下环境中使用，可能会损坏水路系统；如机器刚从0℃或0℃以下环境移入室内，需静置一天待冰融化后再使用；
- 请查看衣物标签，确认是否适合洗衣机洗涤；
- 洗衣前务必将硬币、钥匙等硬物取出；
- 将长带打结，纽扣扣好，拉链拉上并翻转至内侧；
- 易缠绕、易磨损如小件内衣、袜子请放入网袋中洗涤；
- 表面易起球衣物和长绒衣物，请翻转后再洗涤；
- 不同材质的衣物，易于褪色的衣物请分开洗涤；
- 禁止洗涤沾有汽油、石油、苯、辛纳水、酒精等化学品的衣物；
- 洗涤前，请先查看衣物标签，洗涤剂的使用说明，合理使用机洗的无泡或低泡洗涤剂，如未使用自动投放，请您正确计算洗涤剂用量以获得更好的洗涤效果；
- 衣物较少时，由于偏心保护，洗衣机可能不甩干，用户可暂停洗衣机后打开机门，增加部分衣物并均匀分布后再尝试脱水甩干。

## 一般衣物的参考重量如下:

 混纺外衣 (约800g)	 夹克 (棉约800g)	 牛仔裤 (约800g)	 毛巾被 (棉约900g)
 单人床单 (棉约600g)	 工作服（上、下） (棉约1120g)	 睡衣 (约200g)	 衬衣 (棉约300g)
 T恤 (棉约180g)	 内裤 (棉约70g)	 袜子 (混纺约30g)	

## 控制面板介绍

### Tips

· 图案仅为示意，均以程序、功能模块为例介绍，具体显示请以您购买的产品实物为准。



Tips: 指示灯不可操作

收藏夹

程序选择  
向左划动可翻页选择其他程序

## 首次使用

安装完成后，可参照如下步骤完成您的COLMO洗衣机首次体验。

 1. 添入洗涤剂、柔顺剂	 2. 长按电源键，开机	 3. 长按设置，调节相关功能
 4. 设置内打开WiFi开关，将设备联网，并根据屏幕提示将设备与手机连接	 5. 放入衣物并选择对应程序	 6. 按需求设定洗涤/烘干参数，添加相应附加功能
 7. 点击“开始”运行程序	 8. 程序运行结束后，请根据屏幕提示取出衣物	

### Tips

- 新机出厂前会经过注水检测，可能会有蒸汽凝结或水汽残留，属于正常情况；
- 首次使用时，建议选择“筒自洁”程序，进行内筒清洁。

## 洗涤剂投放

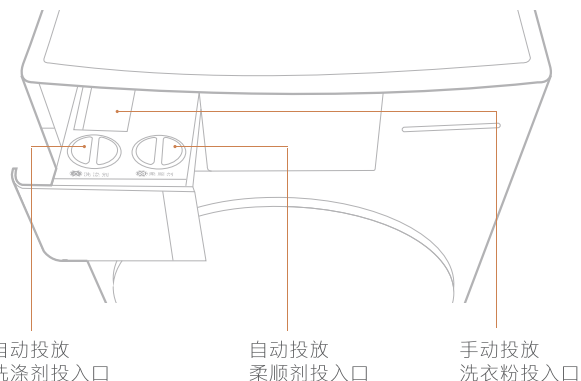

### Tips

- 开始洗涤后，请勿打开抽屉盒，以免水流溢出影响自动投放功能；
- 对于结块及粘稠的洗涤剂或添加剂，在倒入洗涤剂盒之前，建议用少量水稀释；
- 洗涤剂盒可以存储一定量的洗涤剂和柔顺剂，不必每次都添加；
- 凝珠类洗涤剂请直接与衣物投入洗涤筒内，请勿放入洗涤剂盒，以免阻塞投放口，使用洗衣凝珠时，请关闭自动投放；
- 当使用手动投放口时，请点击“智投放”按钮关闭自动投放功能。



缺液提示

洗衣液指示灯默认关闭，开机后若洗涤剂余量较少，将闪烁30秒，若用户在30秒内打开洗涤盒，指示灯将关闭；程序启动后，洗涤剂指示灯点亮（屏幕显示“投放中”），其余阶段指示灯关闭。

开机时，当洗涤剂、柔顺剂残余量较少时，界面如下显示：



开机时，当洗涤剂或柔顺剂残余量较少时，界面如下显示：



## 操作介绍

本产品采用触摸式显示屏操控，洗衣模式的选择及设置操作均可触摸显示屏来完成。

长按  按键开机后，选定程序，进入洗衣。在程序洗涤模式下，用户可根据所洗衣物来选择相应程序并设置洗涤参数、附加功能等，从而满足用户的洗涤需要。

默认洗衣程序界面如下(详细程序清单见第13页):



### Tips

- 向左滑动屏幕，可选择更多程序；
- 部分程序在智能配网后体现在云程序，请配网后同步至机器上使用；
- 因界面或后台可能会更新，请以实际显示为准。

### 设置

长按此图标进入设置页面，可以对WiFi、烘干联动、童锁、智慧线、提示音、亮度等功能进行设置。



 **WiFi** 设置内打开WiFi开关，连接所在无线网络，关联用户移动设备，可接入云端远程操作本机、下载云端程序等。



1. 打开WiFi开关，连接无线网

扫码登录



2. 网络连接成功，点击扫码登陆



3. 打开美的美居App, 扫描屏幕二维码添加设备



烘干联动

1. 干衣机可在洗衣结束1小时内根据洗衣程序智能匹配干衣程序；
2. 洗衣结束后，洗衣机开门可触发干衣机自动开机并匹配程序；
3. 如干衣机开启后不操作，3分钟后会自动息屏。

**Tips:** 此功能默认关闭，使用前需在美居App中完成机型配对并全程保持联网状态。



童锁

本功能可以有效防止儿童乱按或不小心引起的错误操作，可轻触面板右侧“设置”按键，找到童锁功能并打开。

### Tips

- 开机状态未选定程序的状态下可打开童锁，此时可选定并设定程序，点击“开始”运行后，童锁正式启用，按任何键（除电源按键外）都不能对洗衣机进行操作，如想要操作洗衣机，需根据屏幕提示解除“童锁功能”；
- 程序运行过程中也可打开童锁，除电源按键外都不能对洗衣机进行操作，根据屏幕提示解除“童锁功能”后，才可对洗衣机进行操作；
- 机器运行完成后，童锁自动解除。



智慧线

实时反馈机器运行状态，待机时常亮；程序运行呼吸灯；机器异常报警白色灯闪烁。

**Tips:** 智慧线默认开启，可关闭。



提示音

按键及提示音开或关。



关闭 → 打开



双击开机

机器通电状态下，单指/双指指关节双击屏幕，可实现开机功能。



亮度

调节屏幕亮度。



暗 ———— 亮



设备重启

可在面板卡顿或操作不灵敏时，释放后台资源，重启后仍需点击电源键开机。

### 收藏夹

轻触  收藏 按键可以将程序加入收藏夹；轻触面板收藏夹图标可进入收藏夹页面，可显示您已收藏的常用程序、程序参数等，便于后期使用快速选定您所需程序；收藏夹内长按已收藏的程序，点击“X”可将该程序从收藏夹内删除。

**Tips:** 最多可收藏6个程序。

## 智投放

程序洗涤时，洗涤剂/柔顺剂将根据衣物量自动添加。您可以切换您的洗涤剂及柔顺剂为浓缩/普通，您也可以根据需求手动设置投放量：点击“智能/少量/中等/多量/关闭”按键可调节洗涤剂/柔顺剂投放量或关闭自动投放。

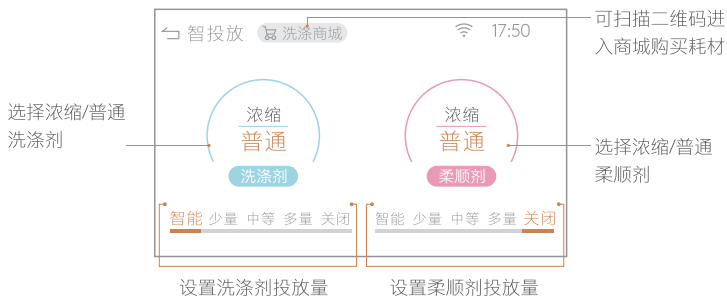

档位	普通洗涤剂投放量	普通柔顺剂投放量	浓缩洗涤剂投放量	浓缩柔顺剂投放量	适用衣物量
少量	16ml	16ml	7ml	12ml	适用于0-3.5kg的衣物量
中量	25ml	25ml	11ml	18ml	适用于3.5-6.5kg的衣物量
多量	34ml	34ml	15ml	24ml	适用于6.5-10kg的衣物量
智能	16/25/34ml	16/25/34ml	7/11/15ml	12/18/24ml	根据衣物称重智能匹配

## Tips

- 以上信息仅供参考，请根据洗衣液、柔顺剂种类、衣物实际材质、脏污程度及护理需求进行选择；
- 此投放量是按照水质硬度100-130ppm的参考投放量，实际投放量会根据水质硬度数值进行相应调整；
- 首页点击智投放，可调整浓度及投放档位，浓度针对面板所有程序，档位仅针对默认“智能”档的程序，特殊程序维持默认档位不变，如新衣洗，单脱水等；
- 单个程序页面，点击智投放，可调整浓度及档位，浓度针对所有程序，档位针对本次程序；
- 关机后，所有程序投放档位恢复到默认档，浓度档位记忆最后一次的选择。

## 功能介绍

### Tips

- 此处以“混合洗”程序功能示例，具体程序可选附加功能有差异，请按实际显示内容选择。

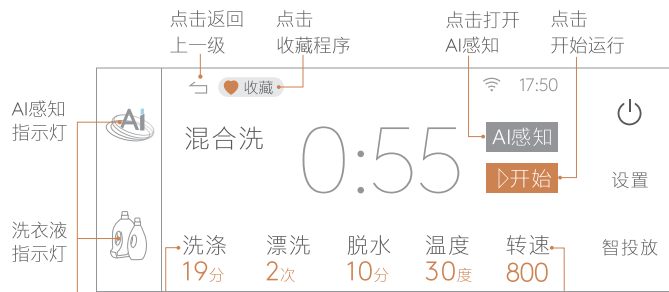

Tips: 指示灯不可操作 功能设置区域，轻触可选择档位

部分洗涤程序可添加此功能，点击打开“AI感知”后，图标显示为橙色，此时，“AI感知指示灯”点亮，3分钟后关闭，屏幕同步半暗；AI感知将依据不同地域、水质硬度、气候等信息，通过策略算法自动优化洗护参数，真正做到一键省心。

### Tips

- 因串色与染料有关，建议您将深浅色衣物分开洗涤；
- AI智洗程序为默认开启AI感知功能；
- 为更好的发挥AI感知技术，需提前完成配网和地址选定。

## 洗涤

根据需要调节所选程序洗涤的时间。

## 漂洗

根据需要调节选程序漂洗的次数。

## 脱水

根据需要调节选程序脱水的时间。

## 温度

根据需要调节选程序运行水温：冷水/20/30/40/60/95°C。

## 转速

根据需要调节选程序脱水时的转速。

## 水位

选定洗涤程序后，根据需要调节洗涤水位。

### 预约

选定洗涤程序后，轻触“预约”开启功能，在时间选择区域上下划动，选择预约时间，预约时间为选定程序运行结束时间。

### 静音洗

选择静音洗功能后，机器提示音关闭，脱水转速将被限制以降低运行声音。

### +蒸汽

部分洗涤程序可添加此叠加功能，选定后将进行60°C持续恒温微蒸汽消毒洗涤。

### 特渍洗

部分程序可启用该功能，针对特殊污渍（如血渍、泥渍、草渍、口红、咖啡渍、酒渍等）的衣物洗涤，洁净去渍。

## 特色功能介绍

### 一键同步

App中使用“一键同步”功能，可将App程序同步至屏端，最多可同步三个程序。

### 程序排序

面板程序将根据使用频率，自动进行程序排序。

### 取衣提醒

洗衣完成后，App端固定时间提示用户取衣(0min、60min、180min、360min)，若检测到用户开门则不再提醒。

**Tips:** 夜间勿扰模式，默认23:00-6:00不推送提醒消息。

### 清新祛味

洗涤结束后，机器会在最长6小时内，周期性自动运行抖散功能，直到您取走衣物，运转过程中用户点击屏幕即可解锁取衣。

#### Tips

- 此功能默认关闭，如需使用，需联网后在App内开启；
- 筒自洁、丝绸、羊毛程序默认无该功能。

### 智能提醒

当洗衣机使用30次，下次开机会有筒自洁的提示，用户可在App中调整次数10/15/30/45/60次。

当洗衣机使用180次，下次开机会有排水泵过滤器清洁的提示。

### App操控

联网状态下，更多程序及功能可至美的美居App使用。

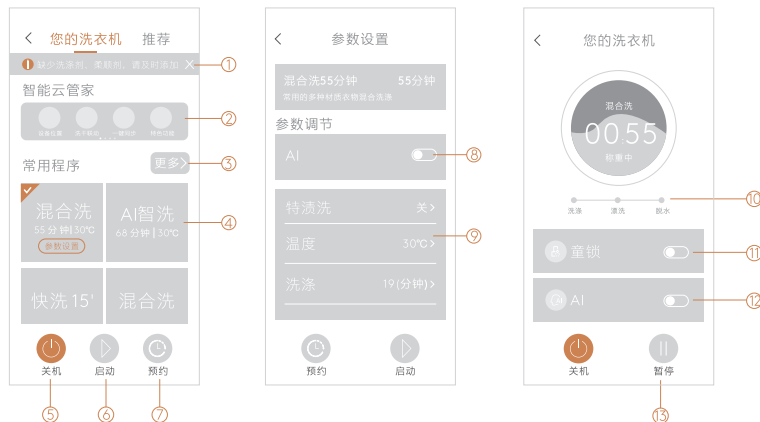

- ① 缺水提示
- ② 智能云管家模块：App特色功能集合
- ③ 查看/编辑程序面板
- ④ 常用程序，点击 **参数设置** 按键，可设置程序参数
- ⑤ 点击可关机
- ⑥ 点击运行程序
- ⑦ 点击预约程序
- ⑧ 点击打开AI感知
- ⑨ 设置其他程序参数
- ⑩ 程序运行阶段提示
- ⑪ 点击开启童锁
- ⑫ AI感知显示按键，机器运行过程中不可操作
- ⑬ 点击暂停洗衣程序

#### Tips

- 机器需先联网，手机下载美的美居App才可使用手机操控设备；
- 设备位置：设置设备当前城市位置，通过大数据获取天气、温度、水质情况，结合AI感知功能，智能调节程序参数；

此处仅介绍App部分使用功能，更多功能请在美的美居App使用。



## 常规程序介绍

### Tips

- 请查看衣物标签，选择合适的洗衣程序，程序内容以实际机型显示为准。

**AI智洗：**在智能传感的基础上，通过AI策略算法进行参数优化，从而匹配出最佳的水位、洗涤时间、全驱水流节拍和洗涤剂投放量组合，智能高效，一键省心；

### Tips

- 因串色与染料有关，建议您将易串色的衣物分开洗涤；
- 为了更好地发挥AI感知技术，需提前完成配网和地址选定；
- 联网状态下，“AI感知”功能默认开启，无法取消；
- 机器未联网，“AI感知”功能无法开启。

**混合洗：**针对用户常用的多种材质衣物混合洗涤的需求而制定的洗涤程序，适合洗涤各类无需精细化洗护的织物；

**快洗15'：**适合洗少量不太脏的衣服，洗涤时长15分钟；

**速洗30'：**30分钟完成洗衣，仅适合洗涤少量和轻微污渍的衣服；

**衬衫：**高效洁净您的衬衫，避免脱水过多产生褶皱；

**羊毛：**洗涤标记有“可机器洗涤”的羊毛织物；羊毛程序轻度采用柔洗和浸泡洗技术，保证洗净的同时更呵护衣物；

**丝绸：**洗涤如丝绸类等柔软面料的衣物；

**羽绒服：**该机提供专用的羽绒服洗衣程序，能达到更好效果；

**棉麻：**洗涤日常棉麻类耐洗衣物；

**大件：**洗涤厚重的衣物，例如：外套，床单等；

**消毒洗：**60°C持续恒温蒸汽消毒洗涤；

**煮洗：**通过95°C高水温，对一些特殊衣物进行杀菌消毒处理的洗涤方式；

**护色：**专用于鲜艳颜色衣物的洗护，靓丽更持久；

**单脱水：**单独的脱水程序；

**筒自洁：**采用95°C高温抑菌洁筒，请勿添加衣物或洗涤剂，该程序自投功能已关闭。

## 云程序介绍

### Tips

- 云程序需配网后在美的美居App端下载后运行。

**内衣：**增加漂洗次数，充分洗掉衣物上的残余洗涤剂；

**节能：**在节能的状态下进行洗涤；

**浸泡洗：**在洗衣前先将衣物浸泡一段时间，然后再进行洗涤；

**户外服：**针对洗涤户外运动类衣物上汗渍和脏污；

**除螨洗：**60°C恒温祛除衣物、枕套、床单、被罩上的螨虫；

**春秋洗：**春秋季节轻薄衣物洗涤；

**夏日洗：**夏季轻薄微脏衣物洗涤；

**冬季洗：**冬季较厚重类衣物洗涤；

**浴巾洗：**适用浴巾与毛巾类用品洗涤；

**新衣洗：**适用新衣物初次除尘祛味洗涤；

**漂+脱：**针对用户只需要漂洗和脱水而设计的程序。

## 程序数据参考

如下清单为可选程序及默认洗涤容量，部分程序在App端选择使用：

程序名称	洗涤容量	程序名称	洗涤容量
AI智洗	10.0kg	单脱水	10.0kg
混合洗	10.0kg	筒自洁	0.0kg
快洗15'	2.0kg	护色	5.0kg
衬衫	5.0kg	内衣	5.0kg
羊毛	2.0kg	节能	10.0kg
羽绒服	2.0kg	浸泡洗	10.0kg
棉麻	10.0kg	户外服	5.0kg
消毒洗	3.0kg	除螨洗	3.0kg
速洗30'	2.0kg	春秋洗	10.0kg
丝绸	2.0kg	夏日洗	2.0kg
大件	10.0kg	冬季洗	10.0kg
煮洗	5.0kg	浴巾洗	5.0kg
漂+脱	10.0kg	新衣洗	2.0kg

# 维护保养

## 清洁保养

### Tips

- 在您开始保养工作前，请务必拔下电源线插头或切断电源，关闭水龙头；
- 禁止使用具有挥发性质的清洗剂进行清洗洗衣机，诸如酒精、汽油等；
- 本机前桶盖内部含银离子颗粒，洗涤时释放杀菌银离子。

## 洗衣机外壳及内筒的清洁和保养

- 可用稀释过的中性非研磨类洗涤剂清洁洗衣机外壳和内筒；
- 请勿使用尖利物品撞击洗衣机外壳；
- 请勿使用钢丝绒清洁内筒。

## 清洗进水阀

- 如打开水龙头后不进水或进水不足，请清洗进水阀处的滤网；清洗前请关闭洗衣机进水龙头。

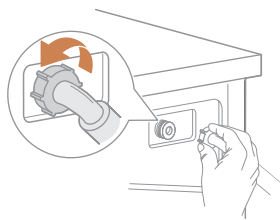

拧下洗衣机处进水管

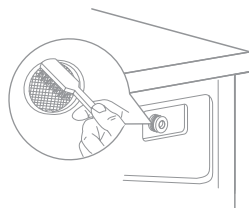

用毛刷清洗进水阀处过滤网

- 如果毛刷刷不干净，也可以拔出过滤网单独清洗；重新连接后，缓慢打开水龙头，检查确保不漏水。

## 清洗洗涤剂盒和凹槽

### Tips

- 清洗前请先确认洗涤剂、柔顺剂盒内是否有残留液，防止洗涤液流出；
- 洗衣机挪动或维修前，务必将分配器盒抽出放置于安全地点，防止洗涤液倾倒出来。

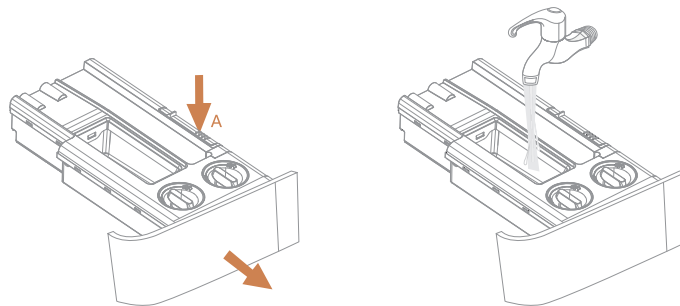

1. 打开洗涤剂盒，自动缓慢弹出，按压A处卡扣，可将洗涤剂盒全部取出

2. 打开洗涤剂，柔顺剂盖，用水清洁所有凹槽

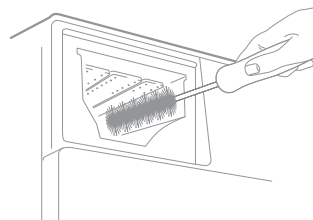

3. 清洗洗涤剂盒

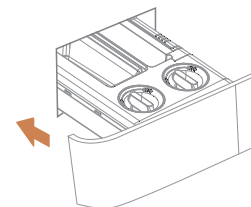

4. 将洗涤剂盖，柔顺剂盖复原，把抽屉推回到位

## 过滤器清洁

请定期清洁过滤器，确保洗衣机正常运转。

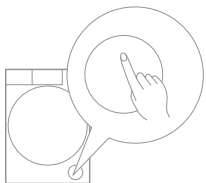

1 拔掉电源插头，轻按，过滤器门自动弹出



2 拉出紧急排水管



3 按下紧急排水管堵头，将管内污水排至水盆或容器内后，并将排水管推回原位卡住

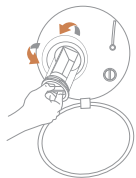

4 旋转取下过滤阀



5 取出杂物

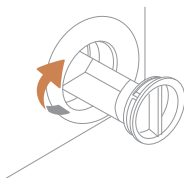

6 装回过滤阀

### Tips

- 关闭过滤器门前，请确保紧急排水管盖和过滤阀安装到位，避免漏水现象发生。

## 投衣口清洁

请定期擦拭密封圈，防止细菌滋生。



## 紧急开门

- 遇到停电等情况不能正常开门，而又需要开门的情况下，请拉下紧急开门拉绳，开启门后请把紧急开门拉绳复原；
- 机器在正常洗涤中禁止使用紧急开关拉绳，如需紧急使用，建议将水位排至洗衣筒筒口以下且待水冷却后再打开，避免因筒内残留水过多，高温状态流出可能造成烫伤危险。

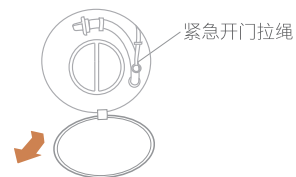

1. 打开过滤器门

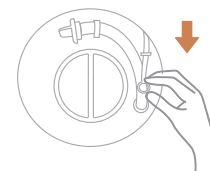

2. 拉下紧急开门拉绳

## 结冰及防冻处理

- 本机最佳使用环境为（0-40）℃，若在0℃以下环境中使用，可能会损坏水路系统；如机器刚从0℃或0℃以下环境移入室内，需静置一天待冰融化后再使用。

## 洗涤负载确认

衣物类型	最大洗涤容量	衣物类型	最大洗涤容量
不褪色棉织物	5.0kg	真丝织物	2.0kg
涤纶/混纺/化纤织物	5.0kg	羽绒织物	2.0kg
羊毛织物	2.0kg	快洗	2.0kg

# 维修服务

## 特殊状况自检

### Tips

- 当机器出现特殊状况，请先按如下对应情况进行检查排障，如无法解决请拨打COLMO专属服务热线400-969-9999进行报修。

特殊状况	可能原因	对应方法
洗衣机无法启动	机门没有关紧 供水龙头没有打开 没有按“>开始”按键	重新关闭机门 确认打开水龙头 按“>开始”按键启动程序
机门打不开	机器的安全保护设计正在工作	关闭电源，等待机器安全后重新开机
加热故障	NTC损坏、加热管老化	可以正常洗涤衣物，只是不能加热洗涤，应及时与专业人员联系
漏水	进水管或排水管连接不牢，房屋排水管道堵塞	检查并紧接进水、排水管；清理排水管，必要时请专业人员修理
指示灯或显示屏不亮	断电 电脑板故障 线束连接故障	检查是否停电，以及电源插头是否正确插接
料盒中有残留洗涤剂	洗衣粉受潮、结块	清洁、擦干料盒 使用液体洗涤剂或滚筒专用洗涤剂
洗涤效果不佳	衣物太脏 洗涤剂量不足	选择合适程序，正确选择洗涤剂或专用机洗低泡沫洗衣粉
出现异常音振动大	运输螺栓没有拆下 机器没有安装在坚固的水平面上 底脚没有调平 没有安装隔音板	请确认运输螺栓是已拆除 请确认机器安装在坚固的水平面上 调整底脚使机器平稳 请确认隔音板已安装
触摸屏操作卡顿	后台数据过多，电脑板卡顿	点击设置内“设备重启”功能，重启设备
AI感知无法使用	洗衣机网络连接状态； 美的美居App端地址设定状态	手机扫描机身二维码进行WiFi配网，打开配网App,选择本机操作页面，右上角更多栏中设置洗衣机所在城市地址

### Tips

- 当机器出现特殊代码，请先按如下对应情况进行检查排障，如无法解决请拨打COLMO专属服务热线400-969-9999进行报修。

信息代码显示	可能原因	对应方法
E30	门未合上	重新关闭机门后按“继续运行”继续
E10	洗涤进水超时	请确认水龙头已经打开，水压正常 请勿弯曲进水管，并清洁进水阀过滤网 请确认机身后排水管管夹未拆卸
E11	漂洗进水超时	请勿将排水管插入下水道过深处 确认排水管内无积水
E21	排水超时	清理排水泵杂物 排水管最高处勿超过100cm
E12	洗衣机溢水	关机后重新开机尝试
Ub	脱水异常 不脱水	开门手动抖散衣物或添加衣物后，重新按“继续运行”键继续运行 泡沫过多，等待消泡程序结束
EXX	其它	用户再次尝试使用，如再次出现相同错误显示，请向COLMO服务中心报修

## 环保清单

产品中有毒有害物质或元素的名称及含量

本表格依据SJ/T 11364的规定编制

O: 表示该有害物质在该部件所有均质材料中的含量均在GB/T 26572规定的限量要求以下。

X: 表示该有害物质至少在该部件的某一均质材料中的含量超出GB/T 26572规定的限量要求。

部件名称	有毒有害物质或元素					
	铅(Pb)	汞(Hg)	镉(Cd)	六价铬(Cr(VI))	多溴联苯(PBB)	多溴二苯醚(PBDE)
箱体组件	O	O	O	O	O	O
排水管组件	O	O	O	O	O	O
弹簧/卡箍	O	O	O	O	O	O
标准件	O	O	O	O	O	O
电源线	X	O	O	O	O	O
滤波器组件	O	O	O	O	O	O
水位传感器	O	O	O	O	O	O
电容器组件	O	O	O	O	O	O
泵组件	X	O	O	O	O	O
扼流圈	O	O	O	O	O	O
顶盖组件	O	O	O	O	O	O
门部装	O	O	O	O	O	O
灯泡	O	O	O	O	O	O
减震器	O	O	O	O	O	O
浑浊度传感	O	O	O	O	O	O
变频器	X	O	X	O	O	O
接地线	O	O	O	O	O	O
加热管	O	O	O	O	O	O
桶组件	O	O	O	O	O	O
导线组件	O	O	O	O	O	O
控制系统	X	O	O	O	O	O

## 技术参数

产品型号 电源

技术参数

产品型号	电源	额定功率(W)	产品尺寸 宽x深x高(mm)	安装尺寸 宽x深x高(mm)
CLGP10TL	220V~50Hz	1600	595x525x850	650x580x880

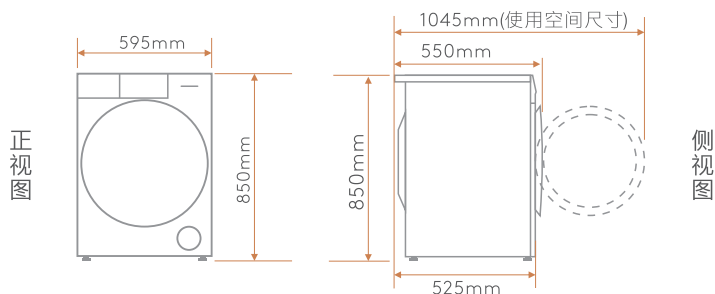

产品型号	洗涤容量(Kg)	排水方式	洗涤噪音(dB(A))	脱水噪音(dB(A))	使用水压(MPa)	重量(Kg)
CLGP10TL	10.0	上排水	46	68	0.03-1	68

能效参数

能效等级	耗电量 (千瓦时/工作周期)	用水量 (L/工作周期)	洗净比
1级	0.800	64	1.10

- 此机型能效性能参数为“混合洗”，60摄氏度，1000转，关闭洗涤剂，关闭柔顺剂，其他设置为默认；噪音程序为“混合洗”，温度调节至60摄氏度，转速调节至1200转，其他设置为默认；除菌、除螨测试程序为“消毒洗”。



本洗衣机的羊毛洗程序已获得国际羊毛局 (The Woolmark Company) 批准，根据服装洗护标识说明和本洗衣机羊毛洗程序说明，可用于洗涤标有“可手洗”类羊毛服装产品。洗衣机授权编号：M2205:CLGP10TL

# 安装指引

## 安装洗衣机

- 本产品不建议用户自行安装使用，到货可拨打400-969-9999预约免费安装；
- 在安装洗衣机之前，选择有下列特点的场所：



坚实平整的地面



倾斜的地面



不平稳的地面



泡沫底垫

### Tips

- 请注意洗衣机不要压住电源线。

## 安装步骤



## 拆装附件

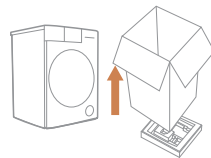

拆除包装箱、泡沫

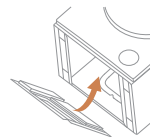

安装隔音板

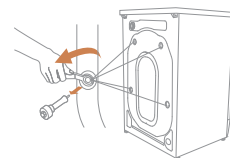

拆除运输螺栓（4颗）

- 该机器的包装材料可能对儿童有危害性。请妥善处理，避免让儿童接触；
- 在使用洗衣机之前，请务必从本机背面拆除运输螺栓，拆除后需用运输螺栓孔塞堵住孔口。

## 调节底脚

### Tips

- 调平洗衣机可以减少噪音和震动，请注意在使用前务必将洗衣机调平，不能出现晃动；
- 调节工具建议选用开口17mm的专用扳手。

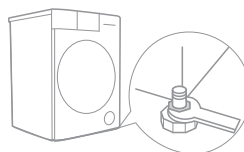

1 调松底脚螺母

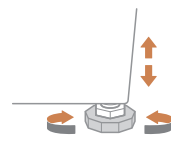

2 调节底脚至机器水平



3 调平后锁紧底脚螺母

## 连接进水管

### Tips

- 请勿直接在洗衣机专用水龙头的转接头上安装连接座。如果用户已有洗衣机专用水龙头，为防止脱落漏水，请拧下转接头后，再将进水管连接座的螺钉固定安装在水龙头螺纹上方；
- 安装完毕后，打开水龙头，检查是否漏水。

### 1 水龙头的选用

请选用4分水龙头或4分角阀，水龙头的出口端面要平整，螺牙3个以上以免漏水，选用其他水龙头请联系售后安装。

#### 4分水龙头

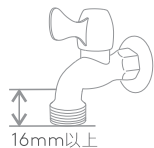

#### 4分角阀



### 2 进水管与水龙头的连接(4分水龙头)



### 3 进水管与洗衣机的连接

- 将进水管的另一端旋紧在洗衣机进水阀接口上；
- 旋紧紧固螺帽。

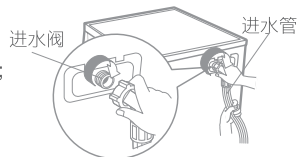

## 放置排水管

### Tips

- 如排水管太长，请勿强行将其塞入洗衣机中，可切除多余长度，并将转接头取下，安装在切口处；
- 如排水管长度不够，需要延长排水管，请致电400-969-9999。

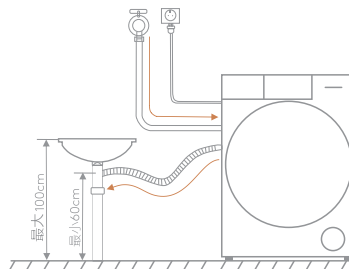

1 连接在水槽下方分支

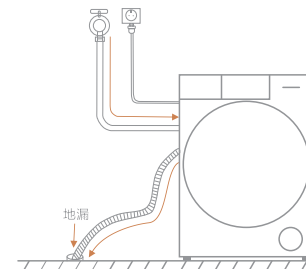

2 连接在地漏



#### 产品合格证

检查结论: 合格  
检查员号: 检验员A1  
检查日期: 见条形码

上海科慕电器有限公司

#### 洗衣机执行标准:

· GB12021.4 GB17625.1 GB4343.1  
GB4706.1 GB4706.24 GB19606  
GB/T 4288

#### 声明

- 本资料上所有内容均经过认真核对, 如有任何印刷错漏或内容上的误解, 可向本公司咨询。产品若有技术改进, 会编进新版手册中, 恕不另行通知。产品外观、颜色如有改动, 以实物为准。



## 保修卡

# COLMO

#### 相关信息 (用户填写)

用户姓名		发票号码	
购买商店		购买日期	
产品型号		产品编号	
当地维修网点电话			

#### 维修记录

维修日期	
故障内容及处理情况	
维修单位	
维修人员签名	

#### 服务承诺

- 1 本产品三包按照国家三包规定执行;
- 2 免费服务范围: 一般家庭使用的滚筒洗衣机, 用户凭发票及保修凭证享有整机免费保修三年的服务。  
主要零部件 (如: 电机、滤波器、排水泵、程控器、排水阀、电磁阀、水温传感器、门开关、门锁) 免费包修三年, BLDC电机10年保修的服务;
- 3 对下列情况我们实行有偿服务: 用户因使用、维护、保管不当而造成损坏的; 因异常电压、火灾等外部原因损坏的; 自行或非承担三包修理者拆卸造成损坏的; 超过“三包”有效期的; 涂改发票或无购机发票和保修凭证的; 保修凭证的产品型号和制造编码与所修理产品不符或涂改的; 等外品销售的洗衣机 (以正规销售渠道的发票为准) 除不洗涤、不脱水或漏电故障外, 不予保修; 因不可抗力造成损坏的;
- 4 如需相关咨询和服务, 请拨打全国服务热线。

售后服务热线: 400-969-9999

在购买本公司产品后, 请及时填写此保修卡, 并妥善保管好。当产品需维修时, 请携带此保修卡及有效发票正本。