

食物垃圾处理		Jiemer杰美 广东杰美科技有限公司	
物料编码	2.16.12.0005	物料名称	快速入门指南
订单号 客户型号	美的-MD1-C100Pro-CN	工厂型号	L9
货 号	C100Pro	制 图	Jennifer
日 期	2022-05-30	比 例	1:1
审 核		版 本	A0
材 质		核 准	
备注说明	1、105g哑粉纸，印刷颜色为双色印刷； 2、规格为400mm*140mm双面，4折页，成品尺寸100*140mm；		

# 快速入门指南

## 食物垃圾处理器



微信扫描二维码，获取电子说明书

使用前请仔细阅读本手册，并妥善保管



### 产品简介

△注意

由于我们的产品在不断的升级，如实物与下图存在差异，请以实物为准。

#### 部件展示

##### 1. 整机

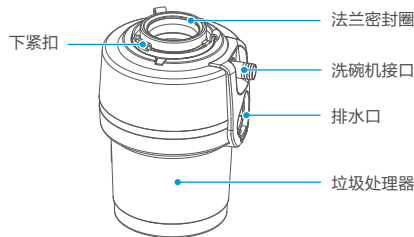

##### 2. 法兰组件

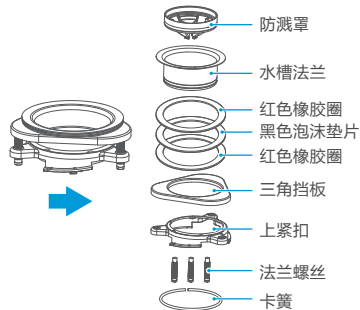

##### 3. 四通管组件

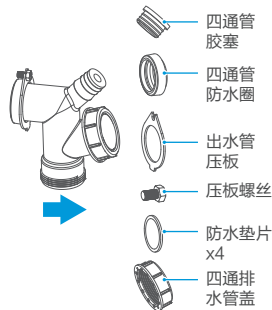

##### 4. 排水管组件

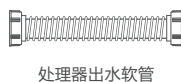

##### 5. 其他



### 注意事项

当本电器产品在儿童附近使用时，务必严密监督，以确保降低受伤危险。

不要把手指或手伸入处理器中。

在试图清理处理器中的阻塞物或异物时，应关掉处理器电源开关或拔下电源插头。

如需松动处理器中的阻塞物，应使用长木制件，例如木勺、扫帚或拖把的把手。

如需取出处理器中的物质，使用长柄夹具或钳具。如果处理器采用电磁驱动，只能使用非磁性工具。

在不使用处理器时，请将水槽塞子盖好，以免处理器内掉入其他物体。

家用食物垃圾处理器，按国家标准设计。仅供间断使用，非连续使用的工业处理器。

不得在处理器中放入以下物质：

1. 蛤蜊壳或牡蛎壳；
2. 大块整骨或鱼骨、鱼鳞；
3. 未碎裂的玉米苞叶；
4. 玻璃、瓷器或塑料、塑料袋等；
5. 金属，例如瓶盖、易拉罐、汤勺等；
6. 腐蚀剂、排水管清洁剂或类似产品；
7. 热油或其它高温液体。



微信扫一扫，服务立马到

产品货号:C100Pro

产品型号:MD1-C100Pro-CN

**TEL 400-8899-315**

广东美的生活电器制造有限公司

地址：广东省佛山市顺德区北滘镇三乐路19号

邮编：528311

网址：www.midea.com

邮箱：service@midea.com.cn

本资料上所有内容均经过认真核对，如有任何印刷错漏或内容上的误解，可向本公司咨询。

注：产品若有技术改进，会编进新版手册中，恕不另行通知。产品外观、颜色如有改动，以实物为准。

## 使用说明

### 1 打开冷水水龙头

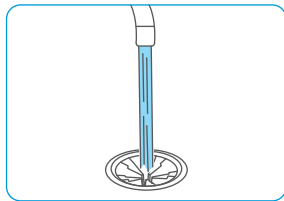

### 2 开启遥控开关

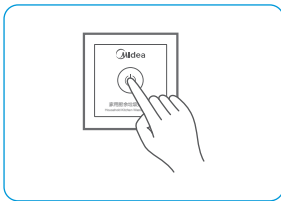

### 3 将食物垃圾倒入水槽口 (不能倒入极其坚硬物)



### 4 运行处理器，直至仅能听到 马达和水流声为止



### 5 研磨完成时关闭遥控开关

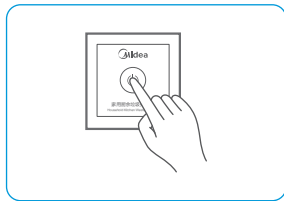

### 6 关闭处理器15秒后，关闭 水龙头

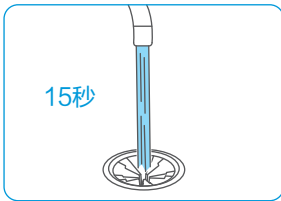

## 常见问题

△注意

当您遇到问题寻求修理或换零配件前，我们建议您进行如下检查：

故障现象	可能的原因	故障处理方法
噪音过大(不包括处理器在研磨骨头或果核发出的声音)	•可能是您的金属餐具、瓶盖或其他异物掉入您的处理器。	•拆下防溅罩，使用钳子将异物夹出后放入防溅罩。
处理器漏水	•水槽与处理器法兰接口未能有效连接；上紧扣螺丝未能拧紧；密封圈未能有效安装。 •如果是从处理器排水口漏水，则可能是接口螺丝松动，或者是水管破裂。	•检查密封圈是否有效安装，同步拧紧上紧扣上的三颗法兰螺丝，或更换密封圈。 •检查排水口是否异常，拧紧接口螺丝或更换排水管。
处理器无法启动	•遥控器电池电压过低造成不能启动机器时。 •过载过热或异物掉入导致马达保护器跳保护。	•用户需自行更换遥控器纽扣电池CR2032，参照《用户手册》。 •拔掉处理器电源插头。检查粉碎仓将异物用长夹子或筷子取出。使用配件中的内六角扳手插入机器底部正中的内六角维护孔内，顺/逆时针旋转(如图a)，直到转动顺畅为止。用户需自行手动复位(如图b)。插上电源，启动处理器可正常操作。

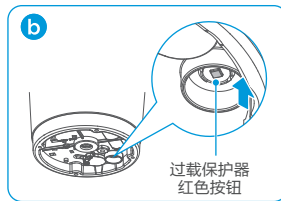
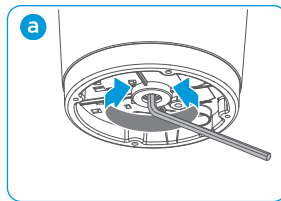

注：在进行上图操作前请务必断开电源。

## 常见问题

△注意

当您遇到问题寻求修理或换零配件前，我们建议您进行如下检查：

故障现象	可能的原因	故障处理方法
处理器无法启动	•低压堵转后软件保护。 •遥控器丢码或对码异常。 •机器供电异常。	•若发现保护器未动作，则排除保护器原因，就是低压堵转后触发了软件保护。需拔掉电源线，手动取出异物，重新上电才能启动。 •若排除上述两个原因还未能启动，则可能是遥控器开关丢码或对码异常引起。如果按下遥控按键机器无反应，首先确认复位按钮是否已动作、刀盘是否卡住，若排除此两点问题，可能是遥控按键与接收器对码异常，导致机器无法接收遥控信号，请进行以下操作：首先接通处理器电源，长按遥控面板3~5秒，同时使用对码棒按住处理器底部数据清除按钮(如左图)，待机器有反应后松开，便完成对码。 •排除上述三个原因后还未能正常启动，则需检查供电是否正常。 •排除上述所有原因后还未能正常启动，请联系售后专业维修人员更换损坏器件，用户切勿自行拆机更换。



## 技术参数

电压 (V)	220V~
频率 (Hz)	50Hz
空载电流 (A)	2.85
转速 (r/min)	1450
功率 (W)	500W
研磨等级	四级

## 清理和维护

本电动机已有终身润滑剂，请勿另行添加润滑剂！

本处理器为自清洁型，每次使用完成后都会自动清洗，但长时间的使用后，厨房废弃物颗粒可能会堆积在防溅罩和研磨腔内可能会引起异味，此时我们可以对处理器进行清理：

- 1.关掉处理器电源。
- 2.使用抹布清理防溅罩及研磨腔。
- 3.盖上处理器水槽塞，往水槽内注入半水槽以上35℃左右的温水。
- 4.往水中加入半勺小苏打，然后运行处理器并拿开水槽塞来冲洗那些堆积的厨房废弃物颗粒。

备注：

绝对不能向您的处理器内投入碱液或化学清洁剂，以免内部的金属件受到腐蚀；

本系列处理器配备可拆卸防溅罩，便于更换及清洗，只需要将防溅罩拿起即可；

如需更换，将防溅罩插入水槽法兰直到底部即可；

如您觉得清洗比较麻烦，也可以在处理器内放入一定量的柠檬或柚子皮等来清洗处理器。