

## 清洁保养

为了安全和长久的使用本产品,请仔细进行日常检查和维护。

- 每次使用后请务必拔出电源线插头,然后将电蒸锅内的水倒出并待电蒸锅完全冷却后才能开始清洗。
- 不得使用研磨性清洁产品或溶剂进行清洁。
- 每次使用后,可用拧干的湿布擦洗电蒸锅底座和水箱。
- 定期清洁锅盖、蒸笼、水箱等。
- 用完后应倒净水箱中的剩水,每次蒸煮应换上干净水。
- 切勿将整个电蒸锅放入水中清洗,以免发生触电危险和功能故障。
- 收藏前应晾干各部件再放置安全、干燥处。

注:在水箱内表面完全冷却前,不要试图用手或人体其它部位触摸水箱内表面,以免烫伤。

## 服务指南

部件名称	产品中有害物质或元素的名称及含量					
	有毒有害物质或元素					
	铅(Pb)	汞(Hg)	镉(Cd)	六价铬(Cr(VI))	多溴联苯(PBB)	多溴二苯醚(PBDE)
蒸笼盖总成	○	○	○	○	○	○
蒸笼总成	○	○	○	○	○	○
水箱组件	○	○	○	○	○	○
发热盘组件	X	○	○	○	○	○
蒸笼隔板	○	○	○	○	○	○
外壳总成	○	○	○	○	○	○
底座总成	○	○	○	○	○	○
电源线	X	○	○	○	X	X

本表格依据SJ/T 11364 的规定编制。

○表示该有害物质在该部件所有均质材料中的含量均在GB/T 26572规定的限量要求以下。  
X表示该有害物质至少在该部件的某一均质材料中的含量超出GB/T 26572的限量要求。

06

产品参数					
型号	额定电压	额定频率	额定功率	水箱容量	蒸笼容量
MZ-ZGC2805	220V~	50Hz	1300W	2.5L	11.0L

**异常自检** 当您认为产品有故障的时候,在送到维修网点修理之前请检查以下情况,进行确认。

异常现象	可能原因	检查要点及排除
指示灯不亮	发热管不加热 1.电源没有接通 2.电源线路损坏	1.检查开关、插头(是否插到位)、插座、保险丝、电源引线是否完好 2.送指定维修网点维修
	发热管加热	指示灯损坏 送指定维修网点维修
指示灯亮,发热管不加热	1.发热管元件烧坏 2.内部连线部分断开	送指定维修网点维修
水中有脏物浮起或有异味	未清洗干净	停止工作,进行清洗
水干后仍然处于工作状态	温控器故障	送指定维修网点维修
E1	传感器开路故障	送指定维修网点维修
E2	传感器短路故障	送指定维修网点维修
E0	过零电路故障	送指定维修网点维修
C5	干烧保护	传感器检测到机器干烧,锅内加入适量水,待传感器温度降下来后解除干烧报警

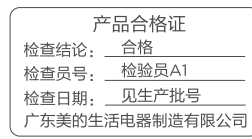

本产品所含食品用材料工具  
生产许可证编号:粤XK16-204-00125

### △声明

本资料上所有内容均经过认真核对,如有任何印刷错漏或内容上的误解,可向本公司咨询。  
注:产品若有技术改进,会编进新版说明书中,恕不另行通知。产品外观、颜色如有改动,以实物为准。

产品执行标准:GB4706.1-2005 GB4706.19-2008 Q/MD 009

07

## 365天换新机



### 服务内容

2021年1月1日后购买的美的生活家电正常使用一年内出现性能故障(非人为因素导致),经授权服务商/电商客服鉴定属实,凭有效凭证直接换新机。

### 有效凭证

有效发票、电商产品签收记录、连锁超市购物小票、美云销用户销售单、以换代修金卡等可查实凭证。无以上有效凭证,按产品出厂日期后六个月作为购买时间点,开始计算365天换新机时间。

### 凡属下列情况之一的,不属换新机范围

- 非性能故障:产品经由授权服务商检测无故障或不属于性能故障;
- 样机/赠品/优惠品:不享受换新机服务权益,但可正常保修服务;
- 不当使用造成故障:因个人使用不当(包括但不限于误用、疏忽、滥用、事故)造成的产品损坏;
- 产品被拆卸过:购买的产品未被授权服务商或用户等人拆卸过;
- 非家庭用户:本服务只针对个人及家庭用户,商用用户/工程类/团购礼品类产品不享受换新机服务。

### 符合换新机范围,可扫描下方二维码快速换新机



扫码关注美的服务公众号  
根据公众号操作,换新机

### 换新机原则

- 换新机自签收之日起(凭系统换货记录)仍享受365天换新机及正常三包服务;
- 换新机优先更换同型号产品;
- 若无同型号产品则提供同价位段其他型号产品。

08

## 产品保修卡



### 产品相关信息(用户填写)

用户姓名:	当地维修网点电话:
购买商品:	维修记录:
产品型号:	维修日期:
发票号码:	故障内容及处理情况:
购买日期:	维修单位:
产品编号:	维修人员签名:

### 服务承诺

产品如有故障,请与本公司的特约维修网点或客户服务中心联系

**全国服务热线: 400-8899-315**

本产品实行整机一年包修期。(仅适用家庭使用的产品)

包修期的起始日期以产品发票日期为准。

### 凡属下列情况之一的,不属包修范围

- 用户搬运和使用、保管和维护不当损坏/人为损坏;
- 经非本司指定维修部维修,或用户自行拆装、维修;
- 产品附件(如饭勺、汤勺等)、印刷品(如说明书和开箱卡等)损坏;
- 使用非我公司产品标配的赠品和配件,造成损坏;
- 发票所载型号与维修产品型号不符或被涂改;
- 非家庭用户(如经营、商用、公司集体)的产品;
- 超出包修期;
- 无有效发票;
- 因不可抗力造成损坏。

本政策适用于在中华人民共和国境内(中国香港、中国澳门、中国台湾除外)销售使用的产品。消费者在指定区域外的地区使用,不能享受指定区域的“三包”政策。不属于包修范围内的产品,将提供收费维修服务,本公司客户服务中心仍热情为您服务。

## 服务热线: 400-8899-315

广东美的生活电器制造有限公司

地址:广东省佛山市顺德区北滘镇三乐路19号  
邮编:528311 | 网址:www.midea.com



1616190000821-WW



型号 MZ-ZGC2805

## 美的电蒸锅

### 使用说明书

使用前请仔细阅读本手册并妥善保管

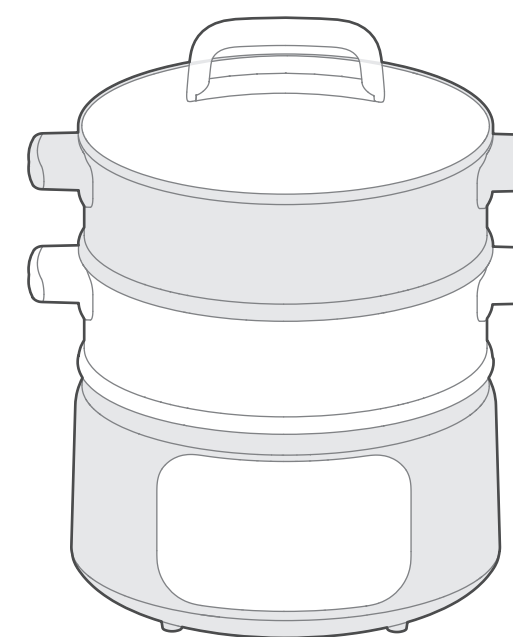

微信扫码二维码,获取电子说明书



购买美的小家电365天内出现性能故障  
凭发票等有效凭证可直接免费换新机

## 安全警示

本节描述了安全事项的内容及重要性,以防止对使用者或他人造成人身伤害或财产损失。请在充分理解下面内容的基础上阅读正文,并请务必遵守所描述的安全事项。

- 本产品未考虑无人照看的幼儿和残疾人对产品的使用或幼儿玩耍产品的情况。
- 禁止让幼儿单独操作使用,确保不会将产品当成玩具,要放在婴儿接触不到的地方。
- 老年人或残障人士以及无使用经验的人应该在监护和指导下使用本产品。

### 【警告】重点安全注意事项

- 产品正常工作海拔高度范围为0-2000米。
- 产品周围应留足空间,与其它物品间隔保留30厘米以上的距离,且表面不能覆盖任何物品。
- 除维修技术人员以外,其他人不得进行分解、维修,以免造成火灾、触电、受伤。
- 禁止用湿手插、拔插头,以免触电、受伤。
- 工作过程中,请勿将手或脸靠近蒸汽口,以免烫伤。
- 工作过程中,请勿用布等遮盖蒸汽口,以免引起事故或者造成电蒸锅损坏。
- 工作过程中,禁止移动或晃动电蒸锅。
- 请勿用于除交流电220V以外的电压,以免造成火灾、触电。电源线破损请勿使用。
- 请勿用以下方式操作,以免造成电源线破损引起火灾、触电:电源线强行折弯、靠近高温、捆绑、承载重物等。
- 使用前必须正确装配各部件,使用过程中必须使用美的电蒸锅原配件。
- 工作过程中,禁止移动或晃动电蒸锅。
- 清洗美的电蒸锅前必须拔下电源插头,不得采用可能使水进入产品本体内部操作,以免造成危险。
- 产品周围应留足空间,与其它物品间隔保留30厘米以上的距离,且表面不能覆盖任何物品。
- 禁止用湿手插、拔插头,以免触电、受伤。
- 请勿让儿童单独操作使用,要放在婴幼儿不能接触的地方,以避免触电、烫伤等危险事故发生。
- 电蒸锅不要放在不平稳、潮湿或者靠近其它火源、热源的地方,否则会受到损坏或发生事故。
- 请勿向电蒸锅底部的排气孔插入大头针、铁丝或其他物品,避免触电伤害。器具不得浸入水中或淋水。
- 要单独使用额定电流10A以上的带接地线插座,如果与其他电器合用,插座会发生异常而引起火灾等危险。
- 电源线插头、插尾以及产品插座如有灰尘或水迹,请及时清理,以免造成火灾、触电或短路。
- 如需进行产品维护或更换零件,请到美的指定的专业维修网点。以免因维修不当或配件选用不当带来使用隐患。

01

- 如果电源线损坏,为了避免危险,必须由制造商、具维修部或类似部门的专业人员更换。
- 插头需彻底插入插座,以免造成火灾、触电、短路。
- 美的电蒸锅不得无水干烧,使用前必须确认水箱内按说明书规定的水量添加足够的水,方可接通电源。
- 电源线插头损坏,请勿使用,以免造成火灾、触电或短路。

### 【注意】可能造成轻伤或者财产损失的事项

- 水箱底座不应有异物和积水,如有请清理干净再使用。
- 使用中如果您接触的部位很热,应采取隔热措施或戴上隔热手套操作,并避免人体与蒸汽直接接触,以免烫伤。
- 在美的电蒸锅未充分冷却下,欲取上层部件时,应当小心粘带下层部件而引起翻带食物等。
- 一些重要零部件,如保险丝等维修不当或私自短接可能使产品保护失效,导致过热或火灾。
- 向水箱内添加水时,请勿将水量超出“最大”水位线,以免沸腾过程中溅出,烫伤或影响食物性能。
- 本产品仅限于室内适用。

### 【温馨提示】其他安全事项

- 在产品工作前,请检查蒸笼放置是否正确,以免引起故障。
- 在产品使用中有轻微的啾啾声或嘶哑声音,是产品的正常声音,请不必惊慌。
- 如产品图片与实物不一致,以产品实物为准。
- 请保管好说明书,以便日后使用过程中查询。

02

## 产品简介

### 部件展示

△注意:说明书图片仅供参考,具体以包装箱内实物为准。

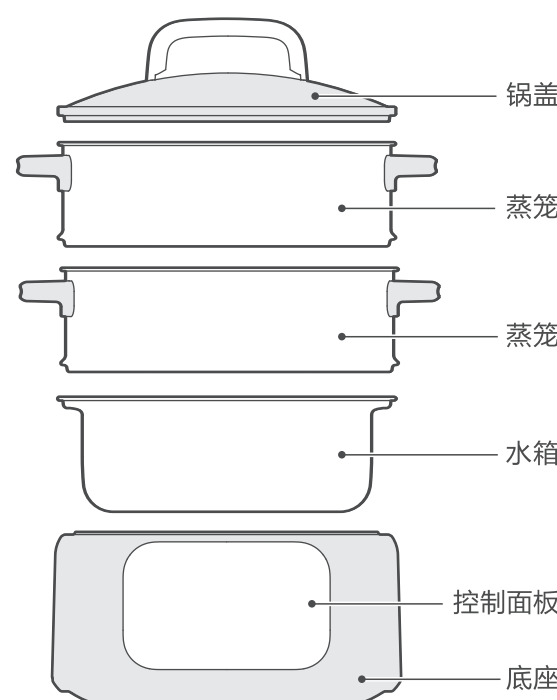

### 控制面板

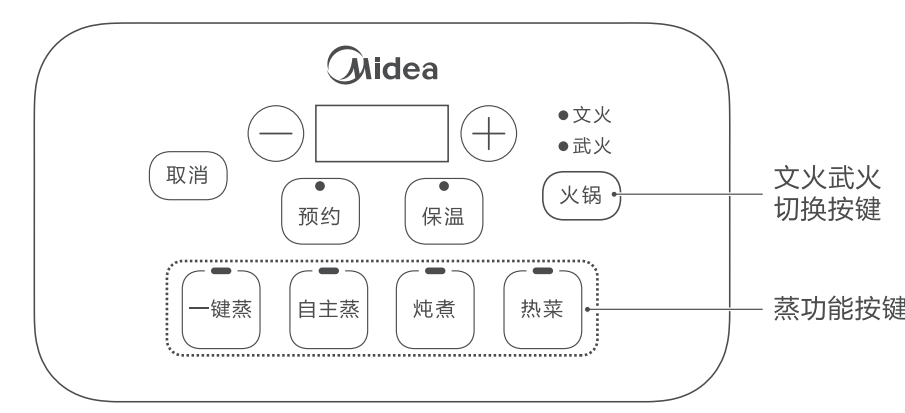

03

## 使用说明

### 快速入门

·请仔细阅读使用说明,按要要求操作。

从包装箱中取出蒸锅及附件,拆去内包装,用食品洗涤剂清洗锅盖、蒸笼、水箱,并用清水洗净后晾干备用。水箱内部用湿布擦干净。

产品本体(底座、控制面板等装配在一起的组件)应放置于稳固平台上,应远离可能因蒸汽受热的物体,并放置在儿童触摸不到的地方。



图1

直接往水箱注入冷水,图1是水箱加水刻度线。产品工作时加水必须高于最小水位线并低于最大水位线;选择定时蒸功能时,可以根据实际蒸煮的食物耗时选择加水量。刻度线代表意思:20代表加水量能维持蒸时间约20分钟,其余类推。

### 操作步骤

- 插好电源插座,注意插到位,此时产品所有指示灯全亮,蜂鸣器响一声后,指示灯熄灭,数码管显示“- - -”;
- 根据建议菜单设置好蒸煮时间,开始烹饪。

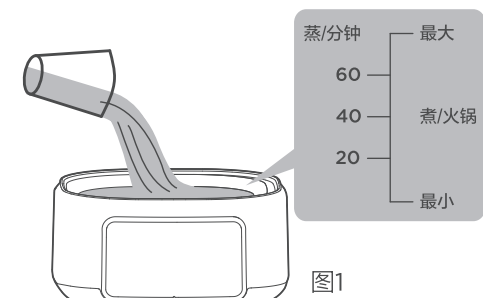
### 温馨提示:

- 冷冻的肉类、禽类、海鲜类,请先解冻再蒸煮。
- 使用多层蒸笼时,建议根据实际情况适当加长蒸煮时间;大块食材、红薯、玉米等不易熟的食物放置于最底层蒸笼内蒸煮。
- 菜单上默认时间为建议时间,请根据食材大小适当调整蒸煮时间。
- 根据菜单建议烹饪时间,添加水量至水箱对应的烹饪时间水位线,烹饪效果更佳。
- 预约最长时间为24小时;使用预约功能蒸煮易变质食物时,需适当缩短预约时间,以免食物长时间放置出现异味。

04

### 功能说明

“一键蒸”、“自主蒸”、“炖煮”、“热菜”键

“一键蒸”、“自主蒸”、“炖煮”、“热菜”为蒸功能按键,可根据食材或所需功能,按对应功能档指示灯闪烁,数码管显示默认工作时间,5秒后产品进入工作状态。此时功能灯常亮,数码管显示工作时间,并开始进入倒计时,产品工作过程中可通过“+”、“-”键调整产品烹饪时间。

“火锅”键

涮火锅时,按“火锅”键,数码管和武火指示灯闪烁显示,无操作5秒后进入工作状态,数码管正计时。可通过按“火锅”键切换文武火,设置成功后,对应指示灯常亮。

“预约”键

选择所需蒸功能后,5秒内按“预约”键预约灯和对应功能灯同时闪烁,通过“+”、“-”键可设置预约时间。设置完成5秒后产品进入预约工作状态,此时预约灯与功能灯常亮。

“取消”键

产品工作时,按“取消”键,产品回到待机状态。

“+”键

产品在烹饪状态时,按“+”键,可增加烹饪时间,即每按一次“+”键时间递增1分钟,长按“+”键,小于1小时每10分钟递增,大于1小时每1小时递增。注:最大定时时间为4小时。保温和火锅功能工作状态时,无法通过“+”、“-”键调整时间。产品在预约状态时,按“+”键,可增加预约时间,最长预约时间为24小时。当设置时间小于10小时,每按一次“+”键,时间增加10分钟;当时间大于10小时,每按一次“+”键时间增加1小时;长按“+”键时间快速递增。

“-”键

产品在烹饪状态时,按“-”键,可减少烹饪时间,即每按一次“-”键时间递减1分钟,长按“-”键,小于1小时每10分钟递减,大于1小时每1小时递减。产品在预约状态时,按“-”键,可减少预约时间,最长预约时间为24小时。当设置时间小于10小时,每按一次“-”键,时间减少10分钟;当时间大于10小时,每按一次“-”键时间减少1小时。

05