

部件展示

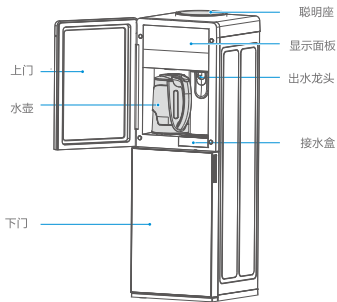

• 注意事项

请以实际机型为准；本产品对符合国家卫生标准的生活饮用水加热、制冷后饮用。

操作界面



当屏幕处于微亮状态或锁屏状态时，按任意键点亮屏幕，再按按键可进行对应操作。

附件清单



说明书 X2



螺钉 X1

注：由于产品更新迭代，附件清单会有所不同，该附件清单仅供参考，请以机器实际附件为准。

产品参数

型号	YD1218S-X
额定电压	220V~
额定频率	50Hz
额定制热水能力	≥ 95°C, 8L/h
额定制冷水能力	≤ 15°C, 0.6L/h
额定功率	1100W
卫生许可批准文号	粤卫水字[2018]-05-第50226号

注：

由于产品改良，上述参数可能有所更改，以产品铭牌为准。

产品安装

固定块安装

- 1、从附件包装袋中取出螺钉；
- 2、将饮水机背面支撑块固定在地面上。



产品安装

电器原理图

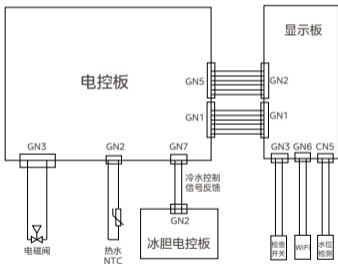

快速入门

首次使用

a | 撕水桶标签



撕去水桶盖上的标签。

b | 放置水桶

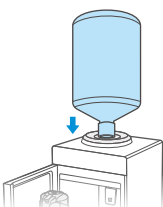

将水桶垂直插入饮水机，并向下压直到卡住。

c | 放置水壶

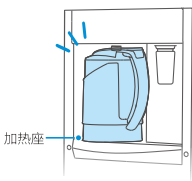

将水壶把手朝外放置。

c | 放置水壶（注意事项）

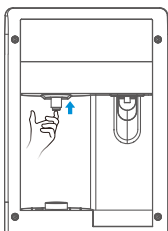

若水壶压杆掉落，导致无法放入水壶；请用手往上推水壶压杆，水壶压杆复位后，重新放置水壶。

d | 接通电源

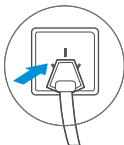

将电源插头插入插座，机器处于待机状态。

快速入门

使用说明

a | 取热水



1、接通电源，开启机器。

a | 取热水



2、确定水壶是否放置到位，检查水壶内是否有余水。

a | 取热水



3、根据需求选择加水量，系统自动取水（取水后放入水壶，按水位按键无反应，可能水壶未放置到位请重新放置水壶）。

a | 取热水



4、按[加热]按键可暂停加热水壶中的水，再次按加热按键可继续加热。

a | 取热水



5、加热完成后，加热图标熄灭，将水壶往上抬，再往外提出水壶。

a | 取热水



6、按下倒水按钮，取用热水。

b | 取冷水



1、按[制冷]键进入制冷模式，制冷过程中，制冷灯闪烁提示，当达到系统默认温度时，制冷灯常亮提示并进入制冷保温状态，其间再次按制冷键均可退出当前状态。

b | 取冷水

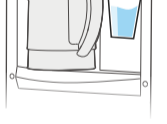

2、打开水龙头取冷水。

c | 水壶的使用



1、如图所示方向按下取水按钮即可将壶内的水倒出。

c | 水壶的使用



2、如图所示方向用拇指大力推取水按钮或用另一只手辅助，即可将壶盖打开。

c | 水壶的使用

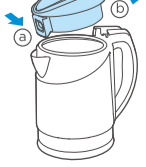

3、如图所示方向，将壶盖嵌入壶身；再沿按钮处闭合即可。

快速入门

功能说明

a | 童锁



1、短按[童锁]键，机器处于锁定状态，除制冷键外，按其他按键均无反应。

a | 童锁



2、再按[童锁]键机器锁屏，其他按键恢复正常。

b | WiFi



1、在待机状态下，长按[WiFi]键3秒，蜂鸣器长鸣1声，WiFi模块进入配网状态；

2、智能设备的操作见《美的美居APP家电联网指引》。

清洁保养

水壶保养

- a | 打开壶盖，将0.5L白醋倒入水壶内浸泡1小时以上。



- b | 将溶液从壶中倒出，用湿布擦去残留沉淀物。



- c | 将水壶加水加至高水位处烧开后倒掉，重复此步骤5次。



常见问题

故障自检

以下为常见异常的判断与检查，若简单处理无法排除，请送维修网点或向拨打客服热线400-8899-315进行咨询。请不要自行拆卸修理，以免发生危险或者对机器造成损害。

现象	排除方法
水温不合适	稍等片刻，即可再次取水
	检查并插好电源插头
水龙头不出水	检查桶内是否有水，要换新水
有异味	为保证清洁，请定期清洗机器；长时间不使用机器时，请排空机器内的余水
噪音大	机器应置于平稳厚实的平面上
冷水温度高	短时间内用冷水过多，等待一段时间后再取冷水
	制冷工作是否开启及完成，制冷过程中指示灯闪烁提示，制冷完成转常亮提示

常见问题

包修政策

具体包修政策请在“美的服务”微信公众号上查询。

联网指引

美的美居配网

智能操控，随时随地使用手机控制茶吧机



在待机状态下，长按[WiFi]键3秒，蜂鸣器长鸣1声，WiFi模块进入配网状态

a | 下载安装美的美居



扫描上方二维码或在应用市场搜索“美的美居”下载并安装App。

d | 添加设备

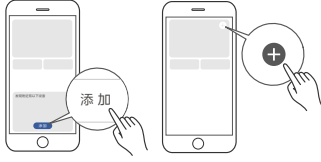

方式A

方式B

方式A: 设备通电后，若APP首页发现附近可添加设备，点击“添加”按钮进行添加。

方式B: 设备通电后，点击首页右上角“+”后选择“添加设备”，可通过扫描家电机身二维码、选择品类型号或者附近设备的方式添加设备。

c | 添加设备



根据App向导提示，为设备连接网络；若联网失败，请参考App页面提示进行操作。

• | 注 意 事 项

- 为产品联网时，请确保手机尽量接近本产品。
- 根据App提示，如果您的产品仅支持2.4GHz Wi-Fi通信，选择当前家庭Wi-Fi网络时，请注意选择2.4GHz网络。路由器Wi-Fi名称不建议含有中文或特殊字符（包括标点符号，空格等）。建议同一路由器下连接设备数不超过10个，避免因信号不稳定对联网造成影响。若路由器或Wi-Fi名称密码更改，需重复以上过程重新联网。
- 随着产品技术更新，美的美居App内容可能会有所变更，实际以美的美居App内展示向导为准。