



前置过滤器 使用说明书



微信扫描二维码，获取电子说明书

使用前请仔细阅读本手册，并妥善保管

产品简介

注意

- 产品以市政自来水为原水，通过粗过滤处理，去除水中砂砾、管道锈渣等。

部件展示

QZBW20S-22S

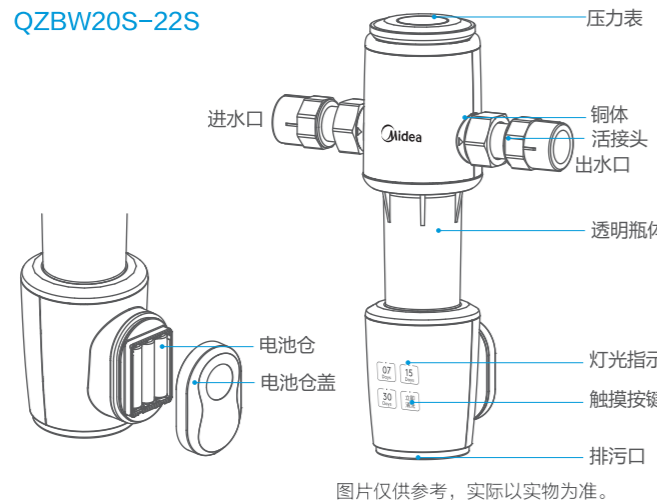

附件清单



清洁保养

日常保养

- 1.本产品由我司专业人员定期上门保养及更换滤网组件，保证出水品质。
- 2.产品清洁保养时请不要使用肥皂、洗涤剂、稀释剂、汽油、酒精等强挥发性溶剂，否则可能造成裂纹、划伤和变色。
- 3.定期打开冲洗阀进行排污，冲洗滤网组件。

日常维护

- 1.本机根据不同水质，需要适时打开排水旋钮冲洗，一般冲洗间隔时间为15~30天。
- 2.当滤网堵塞，出水量小且冲洗无明显效果时，请与本公司当地经销服务网点或客户服务中心联系处理。

出水水质：符合《生活饮用水水质处理器卫生安全与功能评价规范——一般水质处理器》（2001）的要求。

【主要成份或部件】

- | | | |
|-------------|-------|----|
| 1. 不锈钢过滤网组件 | 40 μm | 1套 |
| 2. 滤瓶组件 | | 1套 |
| 3. 进出水铜组件 | | 1套 |
| 4. 刮洗组件 | | 1个 |

【注意事项】

- 1.按说明书的要求定期清洗排污、清洗滤网。
- 2.本产品仅能去除颗粒物杂质，对于其他指标没有显著去除效果。

安装说明

注意

- 在安装之前，请仔细阅读该说明书，检测随机配件是否齐全，备齐安装所需的材料和工具。

QZBW20S-22S

机器安装

步骤一：

关闭入户管道阀门，放空管道内残留自来水，确保铜阀门与滤瓶拧紧。

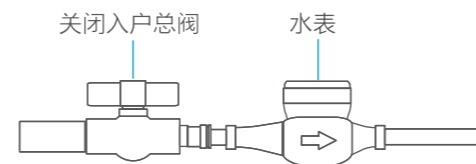

步骤二：

根据前置过滤器的安装尺寸，在管路的安装位置截断相应长度的PPR管。

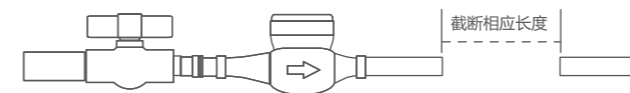

步骤三：

用热熔器将随机附带的2个活接头分别与管路熔接。

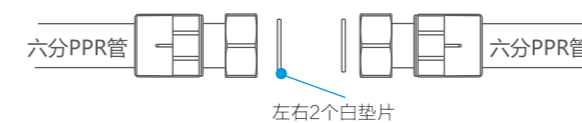

步骤四：

用管钳拧紧铜头进、出水口两端活接螺母，直至内部垫片压紧为止。然后将附件排污PE管一端插入机器底部排污快接口，另一端插入地漏或其它排水口并固定。

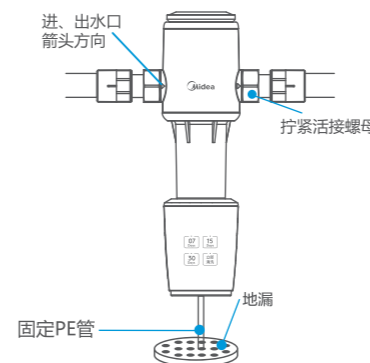

3节7号电池安装：

注：安装前请先关闭进水端阀门，通电后自动模块会执行打开、关闭自检程序，避免排污口出水。

步骤五：

缓慢打开进水阀门，待家用设备能出水后，再关闭出水口。注意查看前置过滤器各部分连接位置是否漏水或缓慢渗水，同时多次触摸“立即清洗”按键，打开关闭排污球阀排除本机内部空气(10次左右)，并查看有无漏水。若有漏水，查看连接位置是否拧紧，建议观察时间为5分钟。

温馨提示：

- 1.请定期检查本机连接处是否漏水，避免因此给您的家中财物造成损失。
- 2.当您长期外出或不使用本机时，请关闭本机进水水源。
- 3.机器冲洗产生的冲洗水需经排污PE管排出，因此安装点附近必须有地漏或其它排水口。
- 4.排污PE管不得打结、弯折，插入地漏或排水口后必须固定，以防冲洗时压力过大，导致管被甩出，造成漏水隐患。

安装警告

连接进、出水管路时，请注意下列事项：

- 1.关闭室内主水管阀门，打开水龙头释放管内压力。
- 2.确保进水管、出水管分别与机器的进水口、出水口连接(接口有箭头指示)，不要装反。
- 3.如果用焊接管来安装进、出水管，管路跟机器连接之前，完成所有焊接，否则焊接产生的热量会损坏机器塑料零部件。
- 4.进、出水管与安装接头螺纹连接处要缠生料带，拧紧时要小心不要使螺纹错扣。
- 5.过滤器上不可挂装其他物品，以防损坏。
- 6.关闭出水龙头、仔细观察接口与过滤器是否有渗漏，如有渗漏，则须进行处理。

使用前请进行预冲洗：

整机安装好后，自来水冲洗120分钟，带来更好的使用体验。

安全警告

注意

为保证使用安全，避免对您和他人造成伤害和财产损失，请您务必遵守以下安全注意事项，不遵守安全警告而错误使用可能导致事故发生。

表示【禁止】的内容



- 避免安装和存放于强烈阳光照射的地方，易造成产品部件老化。
- 请勿将产品接触或靠近易燃易爆物品。
- 请勿将产品接触或靠近热源、明火。

表示【强制】的内容

- 自行拆卸产品上的零部件容易损坏产品，自行移动和搬运容易操作不当，易引起机器损坏。



需要专业人员

表示【注意】可能造成轻伤或者财产损失的事项

- 机器禁止装于室外。适用温度4-38℃，相对湿度不大于90%的环境。当水温降到0℃时，要及时关闭水源，并将机内余水排尽，防止水结冰损坏机器。
- 本产品工作压力为0.1-1.0MPa，低于或高于此水压时，请相应安装增压或减压装置。

美的牌 QZBW20S-22S 型前置过滤器

TEL 400-830-8289

佛山市美的清湖净水设备有限公司

地址：佛山市顺德区北滘镇广教社区居民委员会广东路68号1号厂房二楼之二

邮编：528311

网址：www.midea.com

生产企业：海宁市水享净水设备有限公司 地址：海宁市农发区启辉路5号

本资料上所有内容均经过认真核对，如有任何印刷错漏或内容上的误解，可向本公司咨询。
注：产品若有技术改进，会编进新版手册中，恕不另行通知。产品外观、颜色如有改动，以实物为准。

服务指南

产品参数

型号	QZBW20S-22S
工作压力	0.1~1.0MPa
进水水温	4~38℃
适用水质	市政自来水
额定总净水量	6700m³
净水流量	5.0m³/h
进、出水接口规格	六分PPR热熔管
产品尺寸(mm)	230x86x313mm
卫生许可批件文号	浙(07)卫水字(2022)第0078号
额定电压	4.5V ---
额定功率	2W
外观差异	顶部压力表 透明瓶体

安装示意图

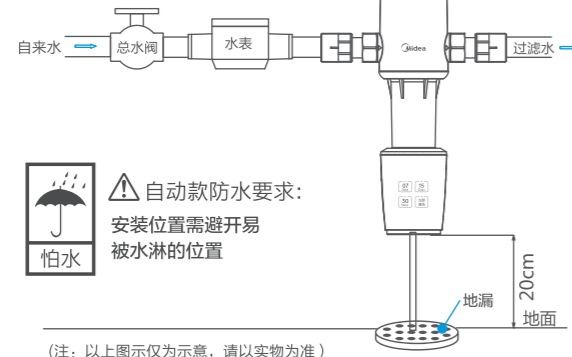

工作原理图

QZBW20S-22S

1.运行状态

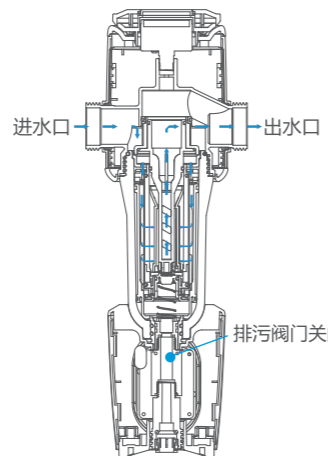

2.冲洗状态

(建议首次冲洗时间3-5分钟)

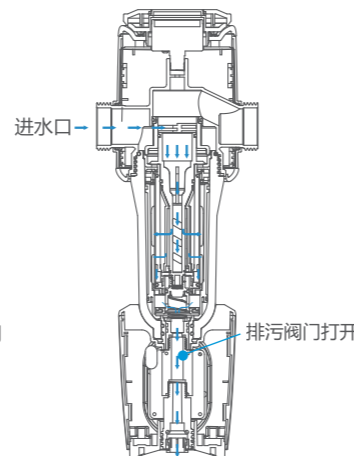

过滤说明：

原水由进水口进入，从滤网外侧向内侧通过，大颗粒杂质被拦截在滤网外表面积，过滤后的水由出水口流出。

反冲洗排污说明：

反冲洗排污说明排污口打开，原水由进水口进入，此时水流自动切换流道，从滤网内侧向外通过，将吸附在滤网表面和沉积在滤瓶底部的污垢，由冲洗口排出。

操作说明：

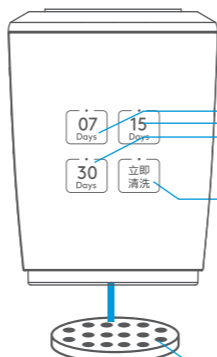

手动模式设置指引(手动冲洗模式)：

长按“07”和“立即清洗”按键3秒后“立即清洗”按键指示灯亮，其他指示灯熄灭后进入手动模式。手动模式下需人工手动长按“立即清洗”按键才会清洗，手动模式需人工定期进行手动清洗，建议15~30天手动清洗一次。如要取消手动模式则长按7/15/30天任意按键1秒，按键相应指示灯亮起后机器进入对应自动冲洗周期模式。

接通电源后指示灯从左到右依次闪烁1次，并伴有蜂鸣声，接着4个指示灯共同闪烁1次结束，进入自检模式，球阀检测到关到位后进入待机模式。

轻触唤醒，长按“7天/15天/30天”设置按键1秒，设置按键上方指示灯闪烁并伴有蜂鸣声，若间隔3秒无其他操作，数字“7天/15天/30天”上方指示灯会常亮3秒后熄灭，表示选定冲洗间隔时间模式；
长按“立即清洗”按键，前置过滤器立刻执行打开冲洗球阀，冲洗时间30秒，在冲洗过程中点按冲洗键可关闭球阀停止冲洗，需等完全关闭成功后才能重新启动冲洗。
本机在无人操作3秒后进入休眠状态，如需解锁需要长按任意键1秒进行解锁；

⚠注意 排水软管需捆绑固定排水设备上

前置安装必须垂直于地面。排污口垂直向下，排污PE管必须固定在地漏上，切勿折弯。避免压力过大排污甩出地漏，水洒到主机机身，损坏主机。

低电压提醒：

当产品处于低电压时，4个指示灯全亮，蜂鸣6秒后进入休眠状态。此时需要更换新电池，产品可恢复正常的工作状态。

故障自检

故障现象	可能原因	处理方法
不出水	水源是否有水	等待供水
	进水总阀是否打开	打开进水总阀
出水量小	进水总阀是否完全打开	将进水总阀完全打开
	过滤网表面部分堵塞	清除杂物，正冲洗或反冲洗滤网
过滤器接头处有渗水	过滤器上的零部件是否自行拆卸过	检查密封圈是否错位或脱落
	渗水处的零件松动	用扳手将螺纹接头重新拧紧
	渗水处密封圈老化或损坏	更换密封圈

环保清单

环保清单中零部件包含不同产品型号的部件，具体以实物为准。

产品中有毒有害物质或元素的名称及含量

零部件名称	中国RoHS物质或元素					
	铅(Pb)	汞(Hg)	镉(Cd)	六价铬(Cr(VI))	多溴联苯(PBBs)	多溴二苯醚(PBDEs)
内外部塑料件总成	○	○	○	○	○	○
球阀	X	○	○	○	○	○
五金小件	○	○	○	○	○	○
包装件	○	○	○	○	○	○
电源板	X	○	○	○	○	○
电源适配器	○	○	○	○	○	○
执行电机	X	○	○	○	○	○
连接线	○	○	○	○	○	○
微动开关	○	○	○	○	○	○
电源线	○	○	○	○	○	○
胶带、打包带	○	○	○	○	○	○
密封圈	○	○	○	○	○	○
不锈钢网	○	○	○	○	○	○

备注：

- “○”表示中国RoHS管控物质或元素在该部件所有均质材料中的含量均在GB/T26572规定的限量要求以下；
 - “X”表示中国RoHS管控物质或元素至少在该部件的某一均质材料中的含量超出GB/T26572规定的限量要求；
 - 以上清单中的所包含零部件依据不同产品型号略有不同，具体以实物为准；
- 10 本产品说明书所述的正常情况下使用时的“环保使用期限”为10年，该期限引用自中国家用电器协会《关于家用电器环保使用期限的指导意见》。

保修须知

维修服务保证

产品如有故障，请与本公司当地经销服务网点或客户服务中心联系。
美的牌前置过滤器实行整机保修三年。
保修期的起始日期以产品发票日期为准。

下列情况之一者，不属于保修范围：

- 消费者使用、保管、维护不当造成损坏。
- 非本公司指定维修部自行拆卸修理而造成损坏。
- 无有效发票。
- 发票型号与维修产品型号不符或者有涂改。
- 因不可抗力造成损坏。
- 用本公司的非标配的赠品或附件所发生的质量事故，我司不负责任。
- 本产品用于非家庭用途，将实行整机保修半年。
- 属人为造成故障或使用不当造成故障不属于保修范围。
- 请使用本公司提供的配件，PE管应使用随产品附带的新软管，旧软管组件不可重复使用。
- 超出正常使用条件，强行使用本产品造成故障或者损坏的不属于保修范围。

不属于保修范围内的产品，本公司客户服务中心仍热情为您服务。

企业标准编号：
Q/MDQH 002 家用和类似用途一般水质处理器

特别声明：

产品若有技术改进，会编进新版说明书中，恕不另行通知；产品外观、颜色若有改动，以实物为准



产品安装服务卡



产品信息	
产品名称及型号	
产品购买日期	
机身条码	
服务单位信息	
名称「盖章」	
联系电话	
安装人员签名	
用户信息	
用户姓名	
联系电话	
家庭住址	
用户签名	

日期： 年 月 日

美的牌 QZBW20S-22S型前置过滤器

说明书

尺寸：100×140mm，
风琴折，7折页
105g哑粉纸双色

						QZBW20S-22S型		6700631917	
								105g哑粉纸	
标记	处数	分区	更改文件号	签名	日期	阶段标记		比例	
设计				会签		REV.	A	1:1	
认证				审批		数量			
校对				日期		共 1 张		第 1 张	