



美的吸油烟机

CXW-250-HJ03



部件展示

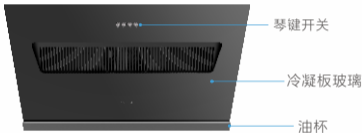

• 温馨提示

本资料图片仅供参考，具体请以实物为准；
产品若有技术改进，会编进本资料中，如
资料与实物有差异请以实物为准。

附件清单

• 注意事项

免费安装（除标配外的辅材另外收费）



机体挂板 X1



油杯 X1



排烟管组件 X1



止回阀 X1



止回阀密封垫 X1
(随整机附带在出风口处)



塑料膨胀管 X5



ST2.9*8自攻螺钉 X2



M5*12三角牙
自攻螺钉 X2



5*60十字大扁头
木螺钉 X5



铝箔密封纸 X1

• 温馨提示

本资料图片仅供参考，具体请以实物为准；
产品若有技术改进，会编进本资料中，如
资料与实物有差异请以实物为准。

操作界面



• 温馨提示

本资料图片仅供参考，具体请以实物为准；
产品若有技术改进，会编进本资料中，如
资料与实物有差异请以实物为准。

产品参数

产品型号	CXW-250-HJ03
使用电源	220V~50Hz
风机数	单风机
最大照明功率 (W)	12V \equiv /2Wx1
额定功率 (W)	252
排烟管外径 (mm)	ϕ 190/ ϕ 180(内径)
电机输入功率 (W)	250
风量 (m ³ /min)	18
风压 (Pa)	300
净重 (kg)	18.5
最大静压 (Pa)	400
噪声【dB(A)】	70
关机功率 (W)	\leq 1.0
待机功率 (W)	N/A
能效等级	一级
全压效率 (%)	\geq 23
常态气味降低度 (%)	\geq 96
油脂分离度 (%)	\geq 85
机体尺寸 长x宽x高 (mm)	895 \times 385 \times 510

• 注意事项

- 噪音：为A计权声功率级，声压级为A计权声功率级减14分贝
- 风量、风压、最大静压：实测值与明示值的允差不应超过明示值的-10%
- 净重：指吸油烟机自身重量加上与吸油烟机安装、使用有关的附件，包括挂板、止回阀、排烟管、螺钉等

外形尺寸示意图

单位：mm

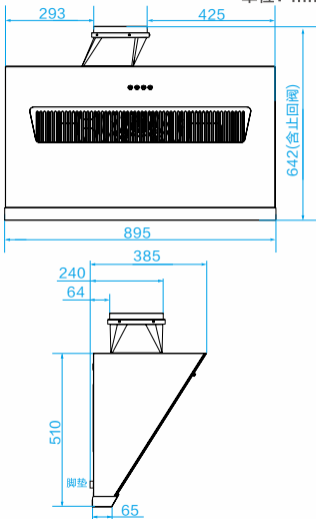

电气原理图

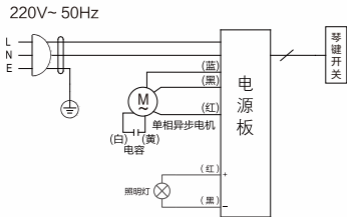

安装要求

- 此吸油烟机为外排式吸油烟机，吸油烟机排出的气体不应排到用于排出燃烧燃气或其他燃料的烟雾使用的热烟道中。
- 严禁擅自改装本产品。电源软线不得自行更换和改制。
- 请勿将吸油烟机安装在易燃材质的墙面上。请勿将吸油烟机安装在使用固体燃料的炉具的上部。
- 在墙壁上钻孔时应避开墙内埋设的电线，以免引起触电危险。
- 吸油烟机应使用专用电源插座，并且专用电源插座应有可靠接地。
- 安装吸油烟机的墙壁要有足够支撑强度，中空墙壁的中空板实心层应大于30mm，混凝土墙壁可直接打安装孔。整机必须牢固安装在墙壁上。
- 吸油烟机可能有非常锋利的边，在移动吸油烟机进行安装或者清理时，请佩戴防护手套。
- 如果您的厨房正处于装潢状态，请勿将吸油烟机暴露在外，因为建筑材料、灰尘、油漆、涂料以及它们挥发的气体会使吸油烟机表面产生腐蚀和失去光泽，请在装潢完毕后安装吸油烟机。
- 安装后吸油烟机电源线不能搭在装饰罩上，以免损坏电源线。

安装指引

• 注意事项

- 吸油烟机安装后，应保持左右水平
- 吸油烟机周围应避免门窗过多、空气对流过大，否则会影响吸烟效果
- 排烟管要求：
 1. 排烟管出口到机体的距离不宜过长
 2. 转弯半径尽可能大，且少转弯，以免空气阻力太大，影响排烟效果
 3. 排烟管伸出户外或通进公共烟道，接口处要严密，以免户外或烟道废气回流，不允许将废气排到热的烟道中
 4. 如果烟管长度过长，需将过长的烟管恢复至收缩状态并用胶带缠绕固定
 5. 当侧吸油烟机箱体顶部或者欧式烟机导流板上方配有橱柜时，为避免吸油烟机与橱柜干涉，橱柜需与吸油烟机顶部预留30mm以上间隙；若机器顶部装配有WiFi模块，橱柜需与吸油烟机顶部预留60mm以上间隙

1. 确定位置

(单位：mm)

吸油烟机应水平安装于灶具上方，安装示意图如下：

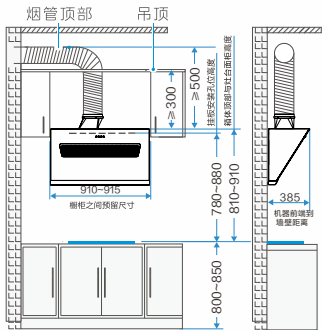

排烟管走橱柜安装示意图

插座建议安装在烟机两侧，距离箱体 $\leq 800\text{mm}$ ，避开箱体背部区域。

注：此安装高度只适用于电灶，如果安装在燃气灶上方，安装高度按照燃气灶安装高度说明要求。

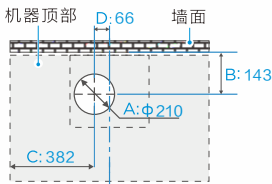

烟机整机中心线

A: $\Phi 210\text{mm}$ (吊顶开孔尺寸)

B: 143mm(烟管中心距墙面尺寸)

C: 382mm(烟管中心距烟机左侧尺寸)

D: 66mm(烟管中心距烟机中心尺寸)

吊顶处排烟管开孔尺寸示意图
(烟机顶部投影示意图)

2. 安装挂板

(单位：mm)

装饰罩挂板按照实际需要选择安装。如有需要，可向售后服务部申购装饰罩及安装配件。

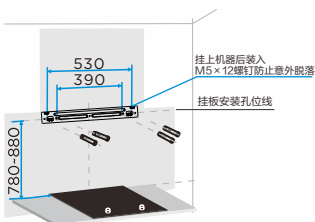

按图所示在墙壁相应位置钻出5个直径为8mm、深度为60-70mm的孔，将塑料膨胀管压入孔内，再用随机配备的5×60十字大扁头木螺钉将机体挂板可靠固定。

3. 安装止回阀组件

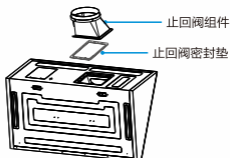

将止回阀组件连同止回阀密封垫安装在机架出风口位置,用出风口处已有的11颗M4×16的螺钉固定,检查并确保阀片转动灵活。

4. 安装机器

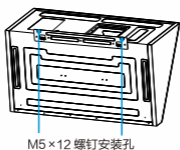

将机体后部的挂孔对准机体挂板的挂钩,从上往下挂入并确认机体安装水平和牢固,再将随机配备的M5×12三角牙自攻螺钉装入机体挂板顶部螺钉孔内,防止机器意外脱落。

5. 安装排烟管

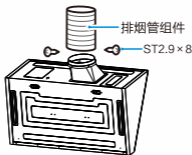

排烟管组件的一端装入止回阀出风口内,再将2枚ST2.9×8自攻螺钉固定(如图所示)然后用附件包配备的铝箔纸将排烟管粘在止回阀上;再将排烟管组件的另一端引入到室外或公共烟道接口。

如果排烟管与公共烟道不匹配,可向售后部门申购排烟管变径接头进行转换。

如果排烟管过长,请将过长的排烟管恢复至收缩状态并用胶带缠绕固定,防止排烟管在工作过程中摇摆窜动。

6. 安装油杯

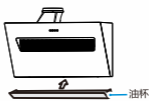

双手握住油杯底部两端,将油杯水平插入油杯支架卡槽中,并沿油杯支架往后推到限位处即可。

快速入门

关机

a | 按下“电源”键进入关机状态。

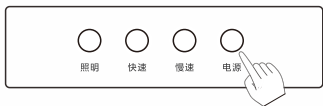

照明

a | 按下“照明”键切换开灯和关灯。

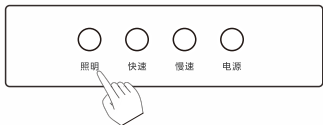

快速

a | 按下“快速”键电机高速运转,提高风速。

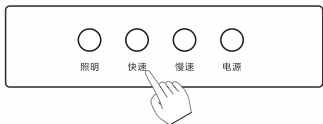

慢速

a | 按下“慢速”键电机低速运转,降低风速。

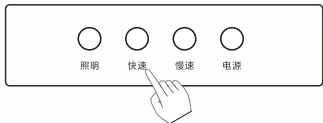

清洁保养

油杯清洁

a | 取出油杯

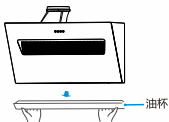

双手水平抽出油杯，倒掉油杯的积油。

b | 清洗油杯



清洗油杯并擦拭干净。

c | 装回油杯

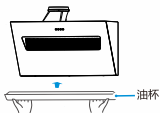

双手水平，装回油杯。

• | 温馨提示

建议在半个月内清洁油杯积油，避免积油外溢滴落在灶台上。

清洁保养

冷凝板玻璃清洁

a | 拔掉电源



拔掉电源线插头。

b | 取出油杯



取出油杯,清理油杯积油。



c | 清洁冷凝板玻璃

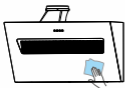

清洁冷凝板玻璃。

d | 安装油杯



重新安装油杯。



e | 插上电源插头



插上电源插头。

• 温馨提示

- 建议每半个月清洗一次冷凝板及内部,最长不超过一个月。
- 如需深度清洁烟机,请联系我司专业人员。
- 服务热线: 400-8899-315

常见问题

故障处理

△注意

- 发生以下情况时应立即停止运行，切断电源。请联系美的服务热线，由专业人士维修

故障现象	可能的原因	故障处理方法
照明灯不亮， 风机不转	电源插头未插入 电源插座	插好电源插头
	电源插座无电	请专业人员检查电源
	烟机电路故障	拨打服务热线 4008899800
照明灯亮， 风机不转	烟机电路故障或 电机故障	拨打服务热线 4008899800
照明灯不亮， 风机转	照明灯组件损坏	拨打服务热线 4008899800
	灯连接线未接好 或损坏	拨打服务热线 4008899800
噪音大	排烟管安装松脱 或多处拐弯，导 致排气不顺畅	重新正确安装 排烟管
	清洁烟机后，未 能将叶轮、蜗壳 等零件安装牢固	确保安装牢固
排烟效果差	排烟管安装松脱 或多处拐弯，导 致排气不顺畅	重新正确安装 排烟管
	未调至最高转速	调至最高转速
	厨房空气流动大	避免开门开窗 过多
	机器内部长期未 清洁	启动清洗功能 或请专业人员 拆清洗烟机
漏油	油杯未安装	按使用说明手 册正确安装
	油杯已满	及时清空油杯
	内部长期未清洁 油路堵塞满	启动清洗功能 或请专业人员 拆清洗烟机

常见问题

包修政策

具体包修政策请在“美的服务”微信公众号上查询。