

清洁保养

每次使用后,请务必拔出电源线插头,待电炖盅完全冷却后开始清洁。
炖盅和盅盖部只需用软布蘸中性洗涤剂轻擦即可清洗干净。
水箱可用干的湿布擦拭附着的余物。
切勿将整个电炖盅放入水中清洗,请勿用水冲洗水箱,以免发生触电危险和功能故障。
不用时,请将电炖盅清洗干净,待其干燥后收藏。

清除水垢

注意:建议定期清除水垢,以免换热受阻,影响电炖盅使用。
1 加水至最高水位处。
2 将白醋倒入水箱中,约5勺白醋(约30毫升)。
3 盖至上盖,避免有轻微的水滴出。
4 插上电源,按“功能”键选择功能菜单,等待产品开始加热工作,加热时间约10分钟后取消功能。
5 拔掉插头,待醋液完全冷却后,将醋液倒出。
6 用湿布擦拭水箱的内表面,并用清水反复冲洗水箱,去除醋味。

服务指南

部件名称	产品中有害物质或元素的名称及含量					
	铅(Pb)	汞(Hg)	镉(Cd)	六价铬(Cr(VI))	多溴联苯(PBB)	多溴二苯醚(PBDE)
上盖	○	○	○	○	○	○
炖芯组件	○	○	○	○	○	○
外壳组件	○	○	○	○	○	○
加热组件	X	○	○	○	○	○
外锅	○	○	○	○	○	○
水箱组件	○	○	○	○	○	○
底座	○	○	○	○	○	○
电源线	X	○	○	○	X	X
PCB组件	X	○	X	X	X	X

本表格依据SJ/T 11364的规定编制。
○表示该有害物质在该部件所有均质材料中的含量均在GB/T 26572规定的限量要求以下。
X表示该有害物质至少在该部件的某一均质材料中的含量超出GB/T 26572的限量要求。

06

型号	额定电压	额定频率	额定功率	额定容量
MD-DZC2501	220V~	50Hz	600W	2.5L

异常自检 当您认为产品有故障的时候,在送到维修网点修理之前请检查以下情况,进行确认。

异常现象	可能原因	检查要点及排除	
指示灯不亮	不加热	电源没有接通	1.检查开关、插头(是否插到位)、插座、保险丝、电源线是否完好
	加热	指示灯组件损坏	送指定维修网点维修
指示灯亮不加热	1.加热元件烧坏 2.电路板连线断开	送指定维修网点维修	
水中有脏物浮起或有异味	未清洗干净	停止工作,待冷却后,进行清洗	
溢出	水加太多	停止工作,重新放水	
E0	过零异常	送指定维修网点维修	
E1	温度传感器开路	送指定维修网点维修	
E2	温度传感器短路	送指定维修网点维修	



声明

本资料上所有内容均经过认真核对,如有任何印刷错误或内容上的误解,可向本公司咨询。
注:产品若有技术改进,会编进新版说明书中,恕不另行通知。产品外观、颜色如有改动,以实物为准。

产品执行标准: GB4706.1-2005 GB4706.19-2008 Q/MD 028
07

365天以换代修

服务内容

2021年1月1日后购买的美的生活家电正常使用一年内出现性能故障(非人为因素导致),经授权服务商/电商客服鉴定属实,凭有效凭证直接以换代修。

有效凭证

有效发票、电商产品签收记录、连锁超市购物小票、美云销用户销售单、以换代修金卡等可查实凭证。无以上有效凭证,按产品出厂日期后六个月作为购买时间,开始计算365天以换代修时间。

凡属下列情况之一的,不属以换代修范围

- 非性能故障:产品经授权服务商检测无故障或不属于性能故障;
- 样机/赠品/优惠品:不享受以换代修服务权益,但可正常保修服务;
- 不当使用造成故障:因个人使用不当(包括但不限于误用、疏忽、滥用、事故)造成的产品损坏;
- 产品被拆过:购买的产品被未经授权服务商或用户等人拆卸过;
- 非家庭用户:本服务只针对个人及家庭用户,商用产品/工程类/团购礼品类产品不享受以换代修服务。

符合以换代修范围,可扫描下方二维码快速以换代修



扫码关注美的服务公众号
根据公众号操作以换代修

以换代修原则

- 换新机自签收之日起(凭系统换货记录)仍享受365天以换代修及正常三包服务;
- 以换代修优先更换同型号产品;
- 若无同型号产品则提供美的同价位段其他型号产品。

08

产品保修卡

产品相关信息(用户填写)

用户姓名:	当地维修网点电话:
购买商品:	维修记录:
产品型号:	维修日期:
发票号码:	故障内容及处理情况:
购买日期:	维修单位:
产品编号:	维修人员签名:

服务承诺

产品如有故障,请与本公司的特约维修网点或客户服务中心联系
全国服务热线: 400-8899-315
本产品实行整机一年包修期。(仅适用家庭使用的产品)
包修期的起始日期以产品发票日期为准。

凡属下列情况之一的,不属包修范围

- 用户搬运和使用、保管和维护不当损坏/人为损坏;
- 经非本公司指定维修部维修,或用户自行拆卸、维修;
- 产品附件(如饭勺、汤勺等)、印刷品(如说明书和开箱卡等)损坏;
- 使用非我公司产品标配的赠品和配件,造成损坏;
- 发票所载型号与维修产品型号不符或被涂改;
- 非家庭使用(如经营、商用、公司集体)的产品;
- 超出包修期;
- 无有效发票;
- 因不可抗力造成损坏。

本政策适用于在中华人民共和国境内(中国香港、中国澳门、中国台湾除外)销售使用的产品。消费者在指定区域外的地区使用,不能享受指定区域的“三包”政策。不属于包修范围内的产品,将提供收费维修服务,本公司客户服务中心仍热情为您服务。

服务热线: 400-8899-315

广东美的生活电器制造有限公司
地址:广东省佛山市顺德区北滘镇三东路19号
邮编:528311 | 网址:www.midea.com



型号 MD-DZC2501

美的电炖盅

使用说明书

使用前请仔细阅读本手册并妥善保管

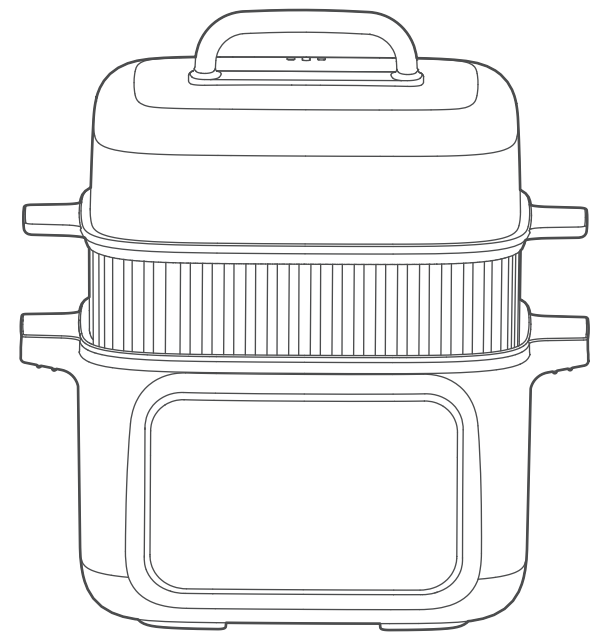

微信扫码二维码,获取电子说明书



购买美的小家电365天内出现性能故障
凭发票等有效凭证可直接免费以换代修

安全警示

本节描述了安全事项的内容及重要性,以防止对使用者或其他人造成人身伤害或财产损失。
请在充分理解下面内容的基础上阅读原文,并请务必遵守所描述的安全事项。

- 本产品未考虑无人照看的幼儿和残疾人对产品的使用或幼儿玩耍产品的情况。
- 禁止让儿童单独操作使用,确保不会将产品当成玩具,要放在婴儿接触不到的地方。
- 老年人或残障人士以及无使用经验的人应该在监护和指导下使用本产品。

【警告】重点安全注意事项

- 产品正常工作海拔高度范围为0-2000米。
- 产品周围应留足够空间,与其它物品间保留30厘米以上的距离,且表面不能覆盖任何物品。
- 请勿改造:除专业技术人员外,其他人不得分解、维修,以免造成火灾、触电、受伤。
- 每次使用前必须先确认炖芯是否破损,才能进行烹饪食物。
- 工作过程中,请勿将手或脸靠近蒸汽口,并盖小心蒸汽,以免烫伤。
- 工作过程中,若炖芯水量过少或烧干,请勿直接加冷水,以免破裂。
- 禁止用除交流电220V以外的电压,以免造成火灾、触电。电源线破损请勿使用。
- 禁止将产品靠近易燃物,使用时注意远离窗帘、布帘、幕帘等类似物品,以防造成火灾。
- 禁止将电源线强行折弯、靠近高温、捆绑、承载重物等,以免造成电源线破损引起火灾、触电。
- 禁止向电炖盅底部的排气孔插入大头针、铁丝或其他物品,避免触电伤害。
- 器具不得浸入水中或淋水。
- 产品正上方应留足够空间,与其它物品间保留30厘米以上的距离,且表面不能覆盖任何物品。
- 禁止用湿手插、拔插头,以免触电、受伤。
- 上盖与提手为一体式,请勿触碰提手外上盖部分,以防烫伤。
- 工作过程中,请勿用布等遮盖蒸汽口,以免引起事故或者造成电炖盅损坏。
- 工作过程中,禁止移动或晃动电炖盅。
- 请勿用湿手拔插插头,以免造成触电、受伤。
- 要单独使用额定电流10A以上的带接地线的插座,如果与其它电器合用,插座可能会发生异常而引起火灾等危险。
- 如需进行产品维修或更换零件,请到美的指定的专业维修网点,以免因维修不当或配件选用不当带来使用隐患。
- 电源线插头、插尾如有灰尘或水迹,请及时清理,以免造成火灾、触电或短路。
- 插头需彻底插入插座,以免造成火灾、触电或短路。

01

- 一些重要零部件,如保险丝等维修不当或私自短接可能使产品保护失效,导致过热或火灾。
- 电源线插头、插尾如有灰尘或水迹,请及时清理,以免造成火灾、触电或短路。
- 如果电源线损坏,为了避免危险,必须由制造商、其维修部或类似部门的专业人员更换。
- 电源线插头损坏,请勿使用,以免造成火灾、触电或短路。

【注意】可能造成轻伤或财产损失的事项

- 在产品工作前,请检查炖芯放置是否正确,以免引起故障。
- 此产品只能使用原炖芯,以免造成过热、异常。
- 美的电炖盅不得无水干烧,使用前必须确认水箱内按说明书规定的水量添加足够的水,方可接通电源。

【温馨提示】其他安全事项

- 本产品仅限室内使用。
- 炖芯掉落可能会损坏,请小心使用。
- 电炖盅不要放在不平稳、潮湿或者靠近其它火源、热源的地方,否则会收到损坏或发生事故。
- 如产品图片与实物不一致,以产品实物为准。
- 请勿将坚硬物体碰撞炖芯,以免损坏。
- 请保管好说明书,以便日后使用过程中查询。

产品简介

部件展示

注意:说明书图片仅供参考,具体以包装箱内实物为准。

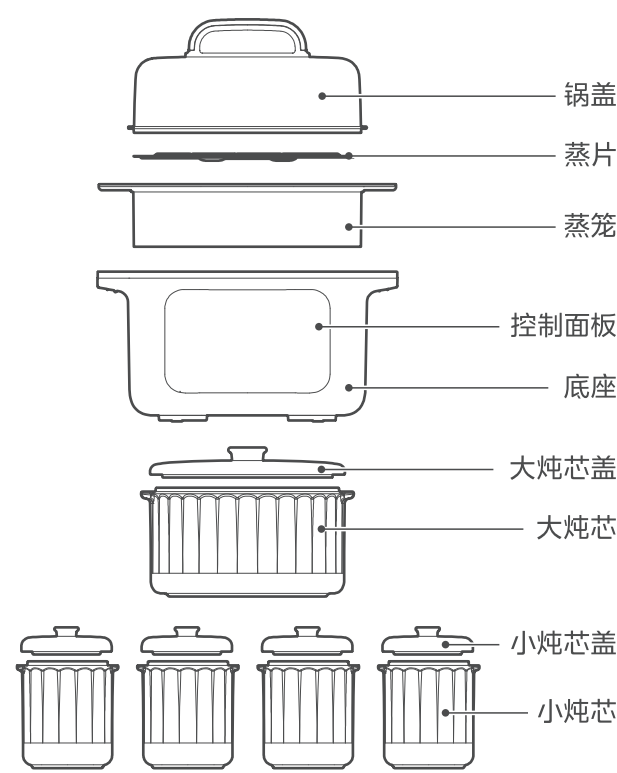

零部件说明

- 陶瓷炖芯属于易碎部件,清洗时需要小心轻放;
- 炖芯不能放在其它火炉或电炉上加热,以免导致破裂;
- 清洗时,不宜用强碱性洗涤剂长时间浸泡,建议用清水浸泡或弱碱性洗涤剂擦洗;
- 不得将其它炖芯放在该产品内使用,以免造成产品损坏及其它风险事故发生;
- 多次使用后,炖芯出现发黄属于正常现象。

03

使用说明

快速入门

- 将需炖的食物放入炖芯内,根据食物份量 and 个人的饮食习惯加入适量的清水,水与食物的总量不要超过炖芯容量的80%(约炖盅口下沿20mm处),然后将炖芯盖好备用。
注:做粥时,重和水不要超过炖芯容量的30%;其余食材,最小水量不要小于炖芯容量的50%。
- 放入炖芯前,按水位线上的水位指示放入清水。
- 将炖芯放入水箱内,确保炖芯平稳可靠,盖好上盖。
- 插好电源线插头,注意插到位置;此产品显示板上所有的指示灯闪烁一次后熄灭,显示“----”,炖盅进入待机状态。
- 选择相应的功能,开始烹饪。
注意事项:产品功能程序结束后,自动进入保温程序,默认保温时间6小时。禁止将食物放入水箱内直接炖煮。

功能说明

“功能”键
待机状态下,按“功能”键,可依次选择:“参鸡汤”、“排骨汤”、“瘦肉粥”、“杂粮粥”、“宝宝粥”、“燕窝”、“甜品”、“汤饭套餐”、“营养蒸”、“再加热”,即每次按一次“功能”键,指示灯会循环停在对应的功能位置。在选择功能菜单下,10秒种内按“开始”键,立即进入烹饪加热状态。若10秒种内无按键操作,即自动进入烹饪加热状态。

“开始”键
在选择功能菜单下,10秒种内按“开始”键,若10秒种内无按键操作,即进入烹饪加热状态。工作状态下,长按此键2秒钟,停止加热,进入待机状态。

“消毒”键
待机状态下,按“消毒”键,在选择功能菜单下,10秒种内按“开始”键,立即进入烹饪加热状态。若10秒种内无按键操作,即自动进入烹饪加热状态。将水箱内水加热至沸腾,以达到高温消毒的目的。

04

“预约”键

示例:待机状态下,按“功能”键,选择:“参鸡汤”功能档,当功能档图标指示灯在闪烁时,10秒种内按“预约”键,此时“预约”键图标指示灯闪烁,即可通过按“-”+“键调节预约时长,单击一次减少或增加30分钟,长按减少或增加1小时,最小时长为2:30小时,最大时长24小时。其他菜单功能照此步骤,均可在可调节预约时长内操作。
(注:1.菜单功能档可调节的最小时长,是保障烹饪食材煮熟的情况下而设定,不同的菜单功能档,保障食材煮熟所需的最短烹饪时间不同,可参考各菜单功能档默认工作时间。2.预约时间不能小于所需的最小烹饪时间,同时建议设置保温、变味发酸的食物,不建议长时间预约烹饪。3.预约时间包含烹饪时间,即时间完成时即可食用。4.产品开始烹饪进入烹饪状态后,数码管所显示的是距离烹饪结束的时间。)

“保温”键

待机状态下,按“保温”键,默认的保温时长为6小时,可通过按“-”+“键调节保温时长,最小时长为30分钟,最大时长12小时。默认保温65°C,选定保温的时长后,再按“保温”键后,方可过按“-”+“键调节保温温度,可调节温度范围:30°C-80°C,按“-”+“键,温度单次降低5°C或增加5°C。在选择功能菜单下,10秒种内按“开始”键,立即进入烹饪加热状态。若10秒种内无按键操作,即自动进入烹饪加热状态。
(注:建议保温时间不宜过长,食材可能会发生变质、变质。)

烹饪时间调节

示例:待机状态下,按“功能”键,选择:“参鸡汤”功能档,默认的烹饪时长为2小时,当功能档图标指示灯在闪烁时,10秒种内可通过按“-”+“键调节烹饪时长,单击一次减少或增加10分钟,长按减少或增加1小时,可调节范围,最小时长为1小时,最大时长4小时。在选择功能菜单下,10秒种内按“开始”键,立即进入烹饪加热状态。若10秒种内无按键操作,即自动进入烹饪加热状态。其他菜单功能照此步骤,均可在可调节烹饪时长内操作。
(注:菜单功能档可调节的最小时长,是保障烹饪食材煮熟的情况下而设定,不同的菜单功能档,保障食材煮熟所需的最短烹饪时间不同,可参考各菜单功能档默认工作时间。)

工作时间参考

菜单功能	默认工作时长	可调节烹饪时长	可预约烹饪时长	菜单功能	默认工作时长	可调节烹饪时长	可预约烹饪时长
参鸡汤	2:00	1:00-4:00	2:30-24:00	燕窝	1:00	1:00-4:00	1:30-24:00
排骨汤	2:00	1:00-4:00	2:30-24:00	甜品	2:30	2:00-4:00	3:00-24:00
瘦肉粥	1:30	1:00-4:00	2:00-24:00	汤饭套餐	1:30	1:00-4:00	2:00-24:00
杂粮粥	2:00	2:00-4:00	2:30-24:00	营养蒸	0:45	0:10-4:00	1:15-24:00
宝宝粥	1:30	1:00-4:00	2:00-24:00	再加热	1:00	1:00-4:00	1:30-24:00

- 用炖盅做米饭或粥时,建议注入米+水,总和不超过炖盅容量的80%,否则烹饪时容易溢;
- 煮“杂粮粥”时,如食材中有较难煮熟的大豆、花生、蚕豆、绿豆等,建议先提前浸泡2小时或者适当调整烹饪时间至3小时,建议用小炖盅,米水比例为1:6(如:50克米,配300克水);
- 煮“宝宝粥”时,建议用小炖盅,米水比例为1:8(如:50克米,配400克水);
- 煮米饭时,建议用小炖盅,米水比例为1:2(如:50克米,配100克水);
- 使用“营养蒸”时,建议不放炖芯,可蒸:鸡蛋、包子、馒头、等粗粮,蒸熟难熟的食材:玉米、红薯等,请适当调整烹饪时间至1-5小时。若同时使用炖芯“上蒸下炖”时,建议调整烹饪时间至2小时;
- 用小炖盅做米饭或粥时可选择“汤饭套餐”功能档;
- “再加热”键为热菜的场景下使用更方便,加热时长可根据个人喜好控制,长按“开始”键,可停止加热,以上米水比例建议,根据食材的吸水率有关,故仅供参考,建议使用小炖盅,如用大炖芯时,也可参考。

05