

## 【机密】

本文件含有美的集团的保密信息，禁止任何人未经授权以任何形式使用  
(包括但不限于全部或部分地泄露、复制、或散发)

说明书技术要求	
客户名称	美的 <input checked="" type="checkbox"/> 东芝 <input type="checkbox"/> PELONIS <input type="checkbox"/>
客户型号	<b>JHQ-D100</b>
物料编码	00000000
材 质	80g双胶纸 <input type="checkbox"/> 105g铜版纸 <input checked="" type="checkbox"/> 128g铜版纸 <input type="checkbox"/>
尺 寸	145x210mm
颜 色	单色 <input type="checkbox"/> 两色 <input checked="" type="checkbox"/> 四色(CMYK) <input type="checkbox"/>
表面处理	无 <input checked="" type="checkbox"/> 光油 <input type="checkbox"/> 光胶 <input type="checkbox"/> 哑胶 <input type="checkbox"/>
成形方式	单张 <input type="checkbox"/> 折页 <input type="checkbox"/> 钉装 <input checked="" type="checkbox"/>
环 保	要求环保
制 作 人	蓝锦先
变更记录	A0: 2023-05-08
	A1:
	A2:
	A3:
	A4:
	A5:
	A6:
	A7:
	A8:
	A9:
	A10:



型号 JHQ-D100

## 空气净化器

### 使用说明书

使用前请仔细阅读本手册并妥善保管  
更多使用指引，请扫描机身【扫码开启服务】二维码

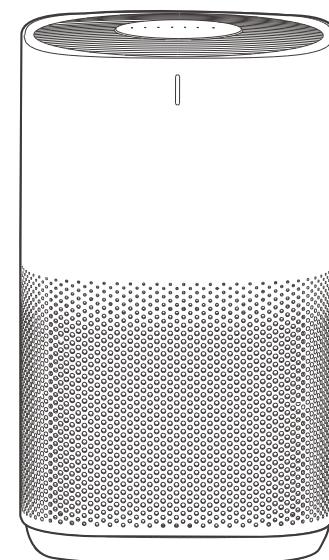

服务热线：400-8899-315

广东美的环境电器制造有限公司

地址：广东省中山市东凤镇东阜路和穗工业园东区28号  
邮编：528425 | 网址：www.midea.com



购买美的小家电365天内出现性能故障  
凭发票等有效凭证可直接免费换新机

# 目录

<b>安全提示</b>	02
<b>产品简介</b>	04
部件展示	04
配件清单	04
<b>安装说明</b>	05
安装步骤	05
试运行	05
<b>使用说明</b>	06
操作面板说明	06
显示面板说明	06
<b>清洁保养</b>	07
机身清洁	07
整机日常保养	07
滤网的清洁与更换	08
滤网组件的更换	09
<b>服务指南</b>	10
产品参数	10
环保清单	10
故障处理	11
<b>保修卡</b>	12
<b>365以换代修</b>	13

## 安全提示

- 本节描述了安全事项的内容及重要性，以防止对使用者或他人造成人身伤害或财产损失。
- 请在充分理解下面内容的基础上阅读正文，并请务必遵守所描述的安全事项。

 **【警告】** 表示重点安全注意事项

 **【注意】** 表示可能会导致轻伤或财产损害的安全事项

 **【温馨提示】** 表示可能影响使用体验的其他事项

### **【警告】** 重点安全注意事项

※ 以下图示仅作示例说明，产品以实物为准

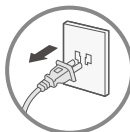

 在清理或其他维护之前，产品必须断开供电电源。



 请勿在产品附近喷洒易燃物质；请勿直接在产品上洒水或使用酒精、盐酸等化学清洁剂清洁；请勿在产品上放置盛水容器、药品或易燃物品。



 请勿在潮湿或高温环境（如浴室、卫生间和厨房）使用本产品。

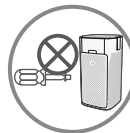

 请勿私自拆卸、改装该产品，以免发生意外。



 请勿将手指或物体插入进风口或出风口，以防产品出现物理损坏或发生故障。



 请看护好儿童，确保儿童不触碰该产品，以免发生事故。







 请勿使用破损或老化的电源线；禁止擅自更换电源线，如果电源线损坏，为了避免危险，必须由制造商、其维修部门或类似部门的专业人员更换。







 请勿拉拽电源线移动产品。



### **使用限制**

-  产品更换滤网时，请先停止使用本产品并切断电源。
-  请勿在产品顶部放置物品，禁止坐或站立在产品上。
-  请勿用任何物品封堵该产品的进风口。
-  本产品不能代替自然通风，不可代替吸尘器、抽油烟机等其他电器。

### **【注意】** 正确使用注意事项

-  本产品仅限于使用 220V~ 50Hz 的电源，长时间不用时请拔掉电源插头。
-  产品出现异常声音或有焦味、冒烟时，请立即拔下电源插头并及时与维修中心联系。
-  如果电源线损坏，为了避免危险，必须由制造商、其维修部或类似部门的专业人员更换。
-  产品使用时，需放在干燥、平整、稳固的地面上，周围至少留出 30 厘米空间。
-  为防止干扰，产品与电视、收音机、微波炉等电器之间应保持一定的距离。

### **【温馨提示】** 其他事项

-  请勿放在阳光直射的场所。
-  请用原厂提供的成套滤网，使用其它滤网，达不到最佳使用效果。



## 产品简介

### 部件展示

注：说明书图片仅供参考，具体以包装箱内实物为准。

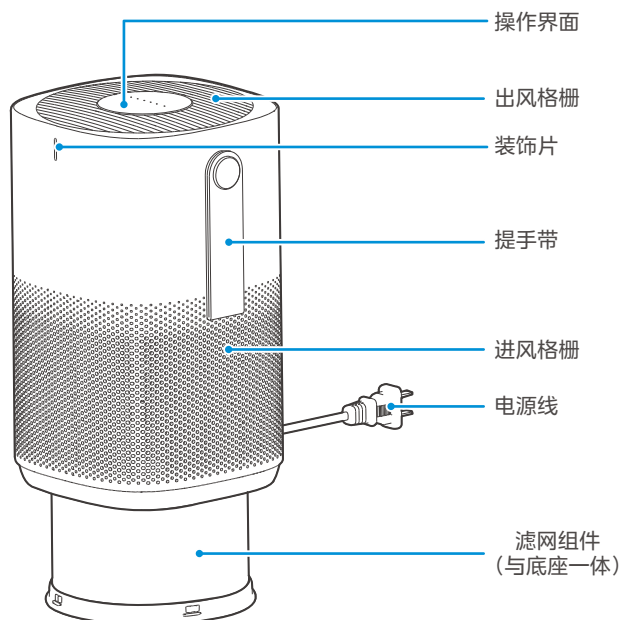

### 配件清单



主机 x1

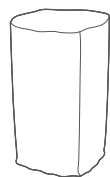

保护袋 x1



说明书 x1

## 安装说明

### 安装步骤

① 翻转机器，逆时针旋转拧松底座

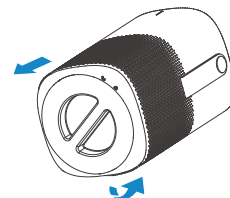

② 取出机器内部的滤网组件

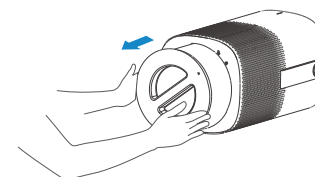

③ 拆除滤网组件外部的保护膜

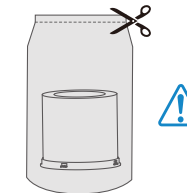

④ 将滤网组件装入机器内部，然后顺时针拧紧底座

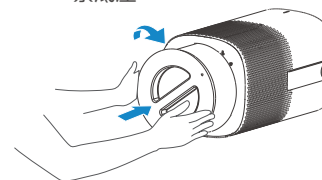

② 插上电源插座

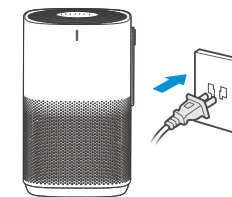

### 试运行

#### ⚠ 注意

- 不断电情况下，每次开机后，进入待机状态前的工作模式。
- 意外断电（如家中断电或正常运行拔掉电源线）后重新上电，自动恢复断电前工作状态。

① 插上电源插座

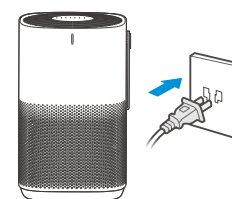

② 首次上电，显示面板闪烁1秒后熄屏，整机待机



③ 开/待机  
点按开/待机键



④ 工作  
净化器首次上电进入中档风速模式



## 使用说明

### 操作按键说明

#### 风速键

单击按键可切换低档-中档-高档风速。

- 低档风速
- 中档风速
- 高档风速

#### 滤网复位指示灯

当此灯亮时，提示滤网需要更换。当滤网更换完成后，长按定时键3秒重置滤网工作时间，此指示灯熄灭

#### 开/待机键

单击开机或待机

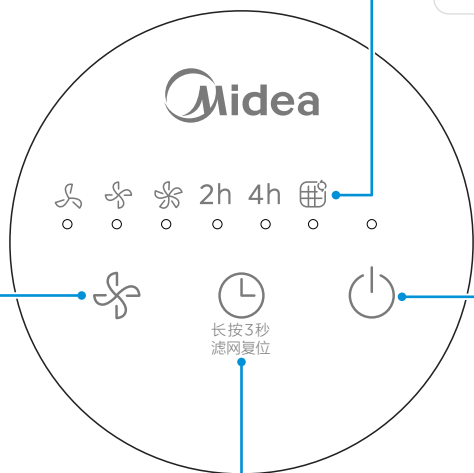

#### 定时键

开机状态下，短按此键可以设置定时关机时间，按照“2h-4h-6h-取消-2h”顺序依次循环切换；  
开机状态下，长按此键3秒可重置滤网工作时间

## 清洁保养

### 机身的清洁

#### 主机

用柔软的毛巾擦拭机身及底部进风格栅

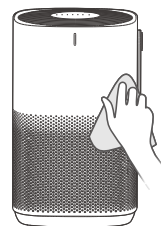

#### 出风格栅

用吸尘器吸取灰尘或用柔软的布擦拭

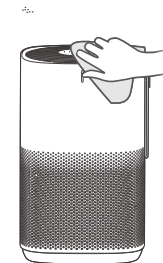

### 整机日常保养

- ① 净化器在长时间不使用时可将整机放入包装袋内存放，防止落灰进入整机污染滤网
- ② 滤网拆除包装袋后，建议经常开启整机运行，让滤网保持干燥，防止滤网滋生细菌产生异味

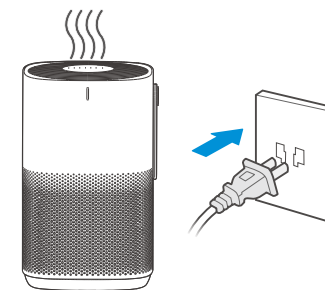
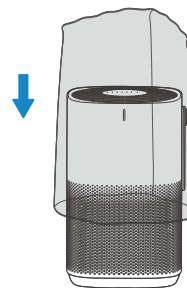

## 滤网的清洁与更换

### ⚠注意

• 在进行任何维护操作之前请务必关机，并切断电源。

① 按下空气净化器插头，翻转机器，逆时针拧松底座，取出滤网组件

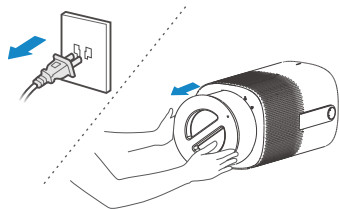

② 用吸尘器吸尘或用柔软的布擦拭

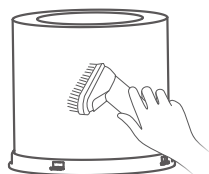

③ 将滤网组件装入机器内部，然后顺时针拧紧底座

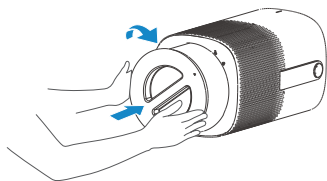

④ 安装好整机后，插入空气净化器插头，开启空气净化器

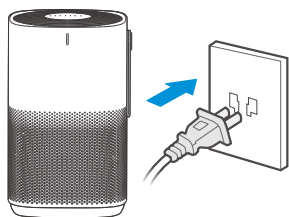

- 建议两周清洁一次滤网，半年更换一次滤网；
- 不能水洗滤网；
- 滤网清洁时建议使用较小的柔软毛刷或者家用吸尘器；
- 使用毛刷清洁时，应顺着滤网横向刷，尽量避免竖向刷，以免损坏滤网；
- 使用吸尘器清洁时，应保持吸风口距离滤网表面5-10mm，以免损坏滤网；
- 滤网是空气污染物收集器，污染程度严重会加速使滤网产生异味，可根据使用环境调整滤网更换周期。

## 滤网组件的更换

① 滤网型号：FC-10D1

② 当滤网更换提示灯常亮时，提示滤网需要更换

③ 更换新滤网

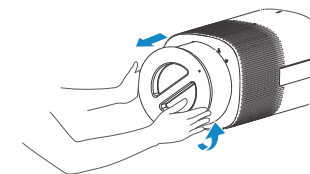

④ 长按定时键3秒，滤网复位，滤网更换提示灯熄灭

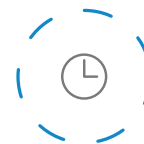

请选择与本机型号匹配的滤网进行更换，请从官方店铺或经销商处购买，或拨打本公司服务热线 400-8899-315 购买。

## 服务指南

### 产品参数

型号	JHQ-D100
额定电压	220V~
额定频率	50Hz
额定功率	25W
CADR(颗粒物)	100m <sup>3</sup> /h
颗粒物累计净化量	≥ 3000mg
适用面积	7~12m <sup>2</sup>
噪音	35~61dB(A)

执行标准: GB 4706.1、GB 4706.45、GB 36893、GB/T 18801

- 表格内各项性能参数为出厂测得, 仅供参考。
- 由于产品改良, 参数可能有所更改, 以产品铭牌参数为准。
- 适用面积按照(0.07~0.12)×CADR颗粒物推算出的理论值; 随着使用环境不同或室内污染程度等多种因素影响, 适用面积也会发生变化。
- 净化原理: 空气净化器风机将空气抽入机器, 通过内置的滤芯对空气进行过滤, 主要能够起到过滤粉尘(如PM2.5等)、甲醛、异味、除菌等作用。

### 环保清单

部件名称	有害物质					
	铅 (Pb)	汞 (Hg)	镉 (Cd)	六价铬 (Cr(VI))	多溴联苯 (PBB)	多溴二苯醚 (PBDE)
外壳组件	○	○	○	○	○	○
电源线组件	×	○	○	○	○	○
电机组件	○	○	○	○	○	○
电器组件	○	○	×	○	○	○
风轮组件	○	○	○	○	○	○
电路板组件	×	○	×	○	○	○
滤网组件	○	○	○	○	○	○

本表格依据SJ/T 11364的规定编制

“○”表示中国RoHS管控物质或元素在该部件所有均质材料中的含量均在GB/T 26572规定的限量要求以下;

“×”表示中国RoHS管控物质或元素至少在该部件的某一均质材料中的含量超出GB/T 26572规定的限量要求;

### 常见故障处理方法

#### ⚠注意

- 委托维修之前请确认以下内容

故障现象	原因	处理
净化器无法运行	可能没有将电源线插上, 或电源线接触不良 可能没有打开电源开关	请插上电源并使之接触良好 请打开电源开关
除烟雾、除异味效果差	可能滤网组件未装好 可能滤网组件使用寿命已到 可能进风口被异物堵住	请正确安装滤网组件 请更换新的滤网组件 请清除进风口的异物
滤网清洁灯不熄灭	可能是清洁或更换完滤网后未长按“定时”键3秒	清洁或更换为完滤网后, 长按“定时键3秒”完成滤网复位
异味、烟雾难以去除	可能是滤网组件还包在包装袋里	请取下滤网组件外的包装袋

若出现以下情况, 请送修理:

1. 运行不正常或不运行, 按以上方法处理无效;
2. 外界物质或水进入, 出现运行不正常的情况。



## 产品保修卡

### 产品相关信息（用户填写）

用户姓名:	当地维修网点电话:
购买商品:	维修记录:
产品型号:	维修日期:
发票号码:	故障内容及处理情况:
购买日期:	维修单位:
产品编号:	维修人员签名:

### 服务承诺

在购买本公司产品时，请立即填写此保修卡；请妥善保管保修卡，消费者不必将其寄回本公司；维修时请携带保修卡及有效发票正本。

产品如有故障，请与本公司的特约维修网点或客户服务中心联系。

## 全国服务热线：400-8899-315

按国家“三包法”规定，享受三包服务：整机免费包修两年。

另：滤网组件为耗材品，一经使用就不在三包服务范围内。

### 凡属下列情况之一的，不属包修范围

- 1、用户搬运和使用、保管和维护不当损坏/人为损坏；
- 2、经非本司指定维修部维修，或用户自行拆装、维修；
- 3、产品附件、印刷品（如说明书和开箱卡等）等损坏；
- 4、使用非我公司产品标配的赠品和配件，造成损坏；
- 5、发票所载型号与维修产品型号不符或被涂改；
- 6、非家庭使用（如经营、商用、公司集体）的产品；
- 7、超出包修期；
- 8、无有效发票；
- 9、因不可抗力造成损坏。

本政策适用于在中华人民共和国境内（中国香港、中国澳门、中国台湾除外）销售使用的产品，消费者在指定区域外的地区使用，不能享受指定区域的“三包”政策。不属于包修范围内的产品，将提供收费维修服务，本公司客户服务中心仍热情为您服务。



## 365天以换代修

### 服务内容

2021年1月1日后购买的美的生活家电正常使用一年内出现性能故障(非人为因素导致)，经授权服务商/电商客服鉴定属实，凭有效凭证直接以换代修。

### 有效凭证

有效发票、电商产品签收记录、连锁超市购物小票、美云销用户销售单、以换代修金卡等可查实凭证。无以上有效凭证，按产品出厂日期延后六个月作为购买时间点，开始计算365天以换代修时间。

### 凡属下列情况之一的，不属以换代修范围

- 1、非性能故障：产品经由授权服务商检测无故障或不属于性能故障；
- 2、样机/赠品/优惠品：不享受以换代修服务权益，但可正常保修服务；
- 3、不当使用造成故障：因个人使用不当（包括但不限于误用、疏忽、滥用、事故）造成的产品损坏；
- 4、产品被拆卸过：购买的产品被未被授权服务商或用户等人拆卸过；
- 5、非家庭用户：本服务只针对个人及家庭用户，商用产品/工程类/团购礼品类产品不享受以换代修服务。

### 符合换新机范围，可扫描下方二维码快速以换代修



扫码关注美的服务公众号  
根据公众号操作，以换代修

### 以换代修原则

- 1、换货新机自签收之日起（凭系统换货记录）仍享受365天以换代修及正常三包服务；
- 2、换新机优先更换同型号产品；
- 3、若无同型号产品则提供美的同价位段其他型号产品。