





# Artaus

## 无霜冷藏冷冻箱

RK249WUPM  
使用说明书

制造商：青岛阿塔斯创新科技有限公司  
授权商：UK ARTAUS APPLIANCE CO.LTD  
地址：青岛市李沧区北岭路1022号1688中艺创意  
产业园E区2栋2层  
生产企业名称：东芝家用电器制造(南海)有限公司  
生产地址：广东省佛山市南海区狮山松岗松夏工业园科技西路

 全国服务热线：400-860-6660

使用前请仔细阅读说明书

Please read this instruction before working on this product

# 目录

## Dear user

尊敬的用户：

感谢您使用本公司的产品！

为了您正确使用本冰箱产品，请在产品安装和使用前仔细阅读本说明书，并妥善保管供日后参考。

如您在使用过程中遇到问题，请联系客服或拨打400-860-6660服务热线，我们会有专业人员给您提供售后服务。

## 安全警示

禁止 强制 注意 01

## 产品简介

部件名称 03  
配件清单 03  
操作面板 04

## 使用说明

首次使用 05  
操作指引 06  
功能说明 07

## 清洁保养

清洁 14

## 服务指南

故障处理 15  
产品参数 16  
食品接触清单 17  
环保清单 17  
服务指引 18  
保修卡 19

# 安全警示

## ⚠ 注意

本节描述了安全事项的内容及重要性，以防止对使用者或他人造成人身伤害或财产损失。请在充分理解下面内容（标志、图标）的基础上阅读正文，并请务必遵守所描述的安全事项。

## ⊘ 表示【禁止】的内容



禁止易燃物品



禁止潮湿区域



禁止明火



禁止儿童操作



禁止使用劣质排插

- 按下冰箱插头时请紧握插头从插座中拔出，切勿拉扯电源线。为保障安全使用，任何时候都请勿损坏电源线，如果电源软线损坏，为了避免危险，必须由制造商、其维修部或类似部门的专业人员更换。
- 严禁私自拆卸、改造冰箱、禁止损坏制冷管路，维修冰箱必须由专业人员进行。如果电源软线损坏，为了避免危险，必须由制造商、其维护部及相关的专业人员更换。
- 该冰箱使用的R600a/R290制冷剂和环戊烷发泡材料均为可燃性材料，废旧冰箱应与火源隔绝，不能燃烧处理。请交给具有资质的专业回收公司处理。以避免对环境造成危害或引发其它危险。

## ! 表示【强制】的内容



需要接地



需要专业人员

- 请使用10A以上的标准三孔专用电源插座，该插座不应与其他电器共用。电源线插头应保持与插座牢固接触，否则可能导致火灾。请务必保证插座的接地极应有可靠的接地线。
- 该冰箱使用220V/50Hz的交流电源，若电压波动超过187~242V的范围，会造成冰箱故障甚至损坏，此时必须加装750W以上的自动稳压器配合使用。
- 当煤气等易燃气体泄漏时，应先关闭气体泄漏的阀门，再打开门窗，此时不要拔出冰箱等电器件的插头，以免电火花引发火灾。
- 本产品为家用制冷器具，按国家标准规定，家用制冷器具只适用于储藏食品，不能用于其他用途，如储藏血液、药品和生物制品等。

- 请不要将易燃、易爆、易挥发和强腐蚀性物品放入冰箱，以免导致产品损坏或火灾等事故。请不要在冰箱附近放置或使用可燃性物品，以免发生火灾。
- 请不要将瓶装或密闭容器内的流体物品如瓶装啤酒、饮料等放入冷冻室，以免冻结爆裂导致其他损失。
- 冰箱废弃不用时，请将冰箱门卸掉，并拆下门封条及搁物架，将门与搁物架放到合适的位置，以免小孩子进入玩耍，发生意外。
- 不要用水喷淋，冲洗冰箱，也不要将冰箱放置在潮湿、易溅上水的地方，以免影响冰箱的电气绝缘性能。
- 冰箱开始运行之后，不要用湿手去拿冷冻室内的食品或容器，特别是金属容器，以免冻伤手。
- 不得在器具中贮存爆炸物，如助燃喷雾剂；
- 警告：器具周围或在嵌入式结构里无阻碍物，保持通风通畅。
- 警告：除了制造商推荐的方式外，不得使用机械设备或其他方式加速除霜过程。
- 警告：不得损坏制冷回路。
- 警告：除了制造商推荐使用的类型外，不得在器具的食品储藏室使用电器。
- 本器具用于家用和类似用途，如：商店、办公室或其它工作场合的厨房区域；农场以及宾馆、汽车旅店和居住型环境的顾客；家庭旅馆型环境；餐饮业和类似的非零售业应用。

#### ⚠ 表示【注意】可能造成轻伤或者财产损失的事项

- 为保证安全，建议不要在冰箱顶部放置电源插座、稳压器、电饭煲、微波炉等电器；除了制造商推荐使用的类型外，不得在器具的食品储藏室使用电器。
- 门与门之间以及门与冰箱箱体之间的间隙很小，注意不要把手伸到这些区域内，以防挤伤手指。开关冰箱门时，用力不要过大，以免物品掉落。
- 请勿让儿童进入或攀爬冰箱，以免将小孩封入冰箱或冰箱倒下，伤及儿童。
- 停电或清洁时，应拔下电源插头，至少保持间隔五分钟，才能再次接通电源，以防因连续启动而损坏压缩机。
- 请不要将重物放置在冰箱顶部，关门时易造成物品掉下，造成意外损伤。

## 产品简介

### 部件名称

#### ● 提示

此说明书所有图示只为解释目的，其外观、功能和实物不一致时，请以实物为准。

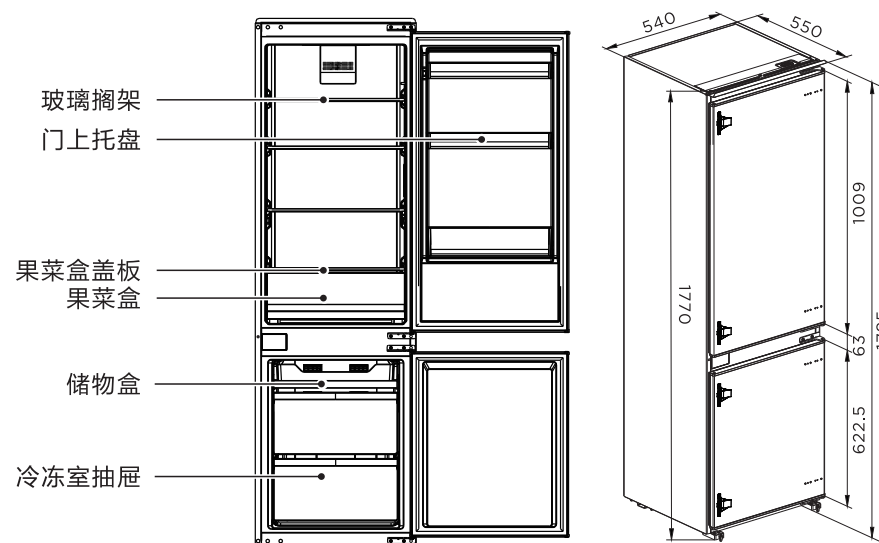

### 配件清单

型号	玻璃搁架	果菜盒	果菜盒盖板	门上托盘	储物盒	冷冻室抽屉	使用说明书
RK249WUPM	3	1	1	3	1	2	1

## 操作面板

注：产品改进更新可能会造成显示屏更新，请以实物为准！

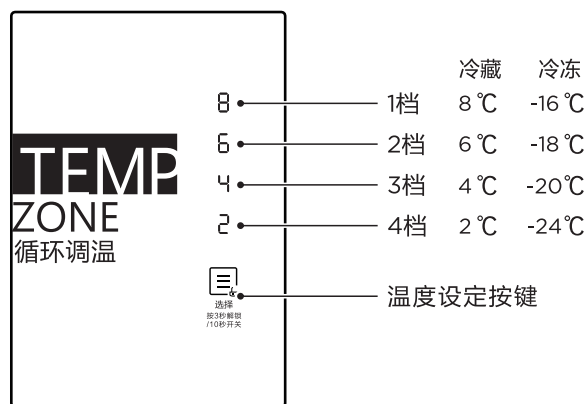

## 使用说明

### 首次使用

使用冰箱前，除去所有包装物，包括底座垫和冰箱内部的泡沫垫块、胶纸等，若冰箱外壳带有覆膜，撕除门体和箱体上的保护膜。

将冰箱放置在室内通风良好的地方，地面平坦、坚固（如有不平稳，可向左或向右旋转调平脚调平）。

远离热源，避免阳光直射。勿放置在潮湿或有水的地方，防止生锈或削弱绝缘效果。

冰箱顶部空间大于30cm，两侧及背部与墙的距离大于10cm，便于冰箱门的开合和热量散发，用温湿抹布将冰箱内外擦干净（温水中可加少量洗涤剂，最后用清水擦净）。

冰箱首次启动请静置4~6小时后再插上220V/50Hz的电源。接通电源，自动进入出厂设定状态，显示屏显示各间室的目标温度。通电后用户可以手动调节冰箱的工作温度。

本冰箱有断电记忆功能，第一次通电以后的每一次通电，都将按上次断电时的设置运行。

在装入新鲜或冷冻食品前，先让冰箱运行2-3小时；夏季环境温度较高，应先让冰箱充分运行3-5小时，冰箱内已充分冷却，此时可放入食品，正式使用冰箱。

提示：温度设定改变或放入新的食品时，箱内温度需要经过一段时间后才能达到平衡。这段时间的长短，取决于温度设定改变的大小、周围环境温度的高低、开门频次及箱内存放食物的多少等。

移动冰箱时：移动冰箱前取出冰箱内所有物品，用胶带将玻璃搁板、果品盒等固定好、扭紧可调节脚；关紧冰箱门、用胶带固定，以免移动时门打开。搬运时请勿倒置、横放、震动冰箱，搬运时倾角不可大于45°。移动时请勿抓住门或铰链。

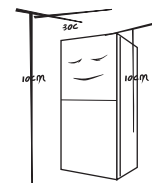

## 操作指引

### 1 显示

冰箱初次上电时显示屏全显3秒，显示屏默认显示4℃，系统按4℃运行。

正常运行显示

无故障时显示屏默认显示冰箱当前运行档位；

有故障时相应LED灯组合显示故障代码(循环显示)；

注：冷藏门开LED灯点亮，冷藏门关LED灯熄灭。

### 2 解锁/锁定设定

在锁定状态下，长按温度设定按键3秒解锁；解锁状态下再按3秒则进入速冷模式。

无操作15秒进入锁定状态。

### 3 档位设定

每按按键一次，档位改变一次，设定完档位15秒钟后，冰箱将按照设定值运行。

冷冻室温度根据档位设定智能调节，设定温度会因环境温度不同产生轻微波动。

档位调节为：



### 4 模式设定

解锁状态下，长按温度设定按键3秒松开后，6℃和8℃的LED灯同时亮，冰箱进入速冷模式，设定6小时后自动退出速冷模式；

解锁状态下，长按温度设定按键6秒松开后，2℃和4℃的LED灯同时亮，冰箱进入速冻模式，设定40小时后自动退出速冻模式；

冰箱在速冷或速冻模式下，短按温度设定按键一下后，冰箱会立即退出相应模式，恢复原先设置的温度档位。

- 速冻功能是为了保持冷冻室内食品的营养价值而设计的，它可将食品在最短时间内冻透，如果一次性冷冻大量食品，建议用户提前24小时设定速冻功能，让冷冻室降至较低温度，再放入食品，此时冷冻室的冷冻速度提高，能迅速冷冻食品。有效锁住食品营养，方便储藏。

### 5 故障提示

当LED出现下表提示时，则说明冰箱出现了故障。出现部分故障状态时冰箱仍能够制冷，但应尽快联系维修，以实现冰箱优化运行。

提示	故障	提示	故障
1档LED闪烁	冷藏温度传感器故障	3档LED闪烁	冷冻化霜传感器故障
2档LED闪烁	冷藏化霜传感器故障	4档LED闪烁	环境温度传感器故障

## 6 断电模式

进入方式：

解锁状态下，长按温度设定按键10秒（10秒时冰箱显控全灭，松开按键生效）；30秒后冰箱进入断电模式，断电模式下，所有负载全部关闭，显控全灭。

退出方式：

断电模式下短按温度设定按键退出断电模式，冰箱恢复正常控制。

## 功能说明

### 冷藏室（2℃~8℃）

- 冷藏室适宜存放各种水果、蔬菜、饮料等短期内食用的食品。
- 烹调类食品冷却至室温后放入冷藏室冷藏。
- 食品在放入电冰箱之前最好将其密封起来。
- 玻璃搁架可以上下活动调整位置来达到合理的储存空间，方便使用。
- 冷藏室适宜存贮的各种食品建议
  - ① 面食、罐头、牛奶等
  - ② 快餐或易串味的食品、奶制品等
  - ③ 熟肉食和香肠等
  - ④ 水果、蔬菜等
  - ⑤ 鸡蛋、黄油、奶酪等
  - ⑥ 饮料及各种瓶装食品、易拉罐、罐头、调味品等

### 冷冻室（-24℃~-16℃）

- 冷冻室低温可以长时间保持食品新鲜状态。主要用来储存冷冻食品及制作冰块。
- 冷冻室适宜存放肉类、鱼虾、水饺、汤圆等短期不食用的食品。
- 大块的肉类尽量分割成小块再放入，便于取用。
- 请注意在产品有效保质期内食用。
- 注意：冷冻室温度为智能控制，用户使用时可以不进行冷冻室温度设定。

### 照明灯及更换

- 照明灯参数：12V/2W(冷藏室)
- 照明灯更换：  
需由专业人员进行更换。  
更换时先拨下电源插头。

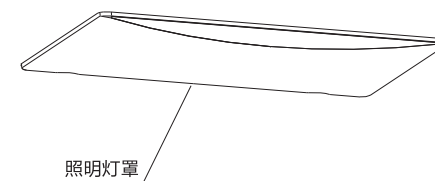

## 功能说明

### 安装方法

- 冰箱安装于橱柜里，橱柜尺寸要求如图：

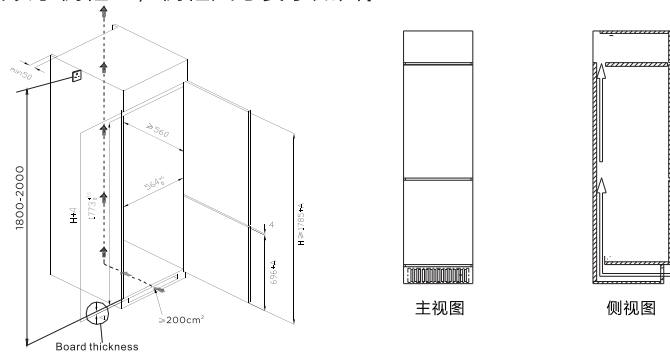

1.图中橱柜宽度为其铰链厚度小于20mm时的参考尺寸，实际尺寸需根据橱柜铰链厚度而定；实际橱柜内部宽度(mm)=540+橱柜铰链厚度+安装间隙(8-12mm)；  
2.橱柜踢脚板和背部必须留有图示贯通的散热通道。

橱柜设计要求可参考图示，示意图中为推荐尺寸。

- 从抽屉中取出顶挡板，拆掉包装袋；将顶挡板装配在图示位置，用3颗螺钉固定。

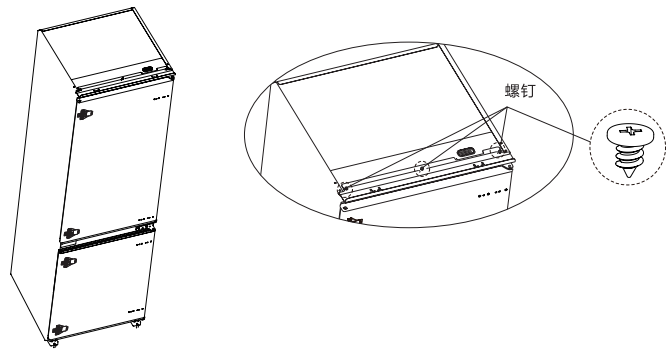
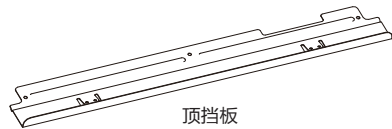

- 将冰箱推进柜子，调整冰箱使其顶挡板翻边接触柜子边沿，支撑限位钩住柜子底部边沿。

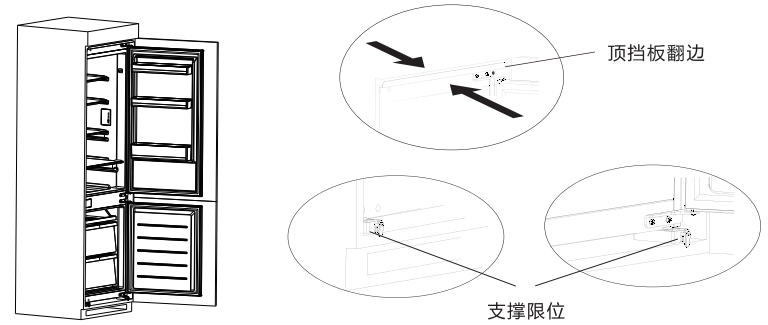

- 用螺钉将下支撑固定，并盖上螺钉盖。

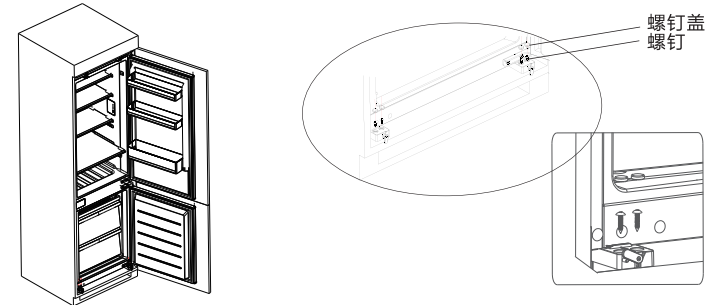

- 用螺钉将顶挡板固定于柜子顶部，并盖好螺钉盖。

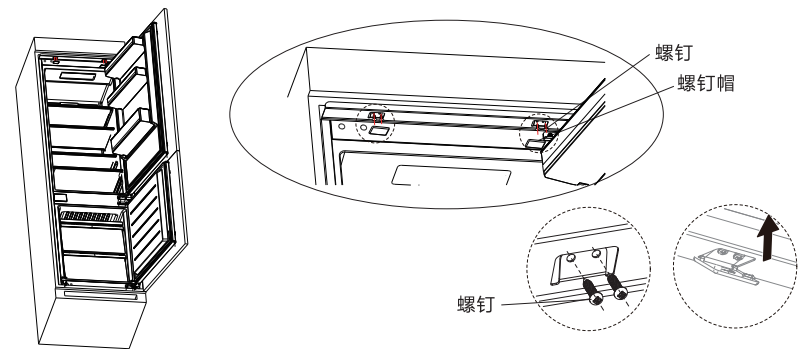

- 将柜子下门打开到最大角度，同时将冰箱下门打开到相应位置，滑动门上滑轨固定块使其内边沿与冰箱门体边沿对齐，然后用螺钉固定于柜子上，最后盖好螺钉盖；用同样的方法将冰箱上门连接到柜子上门上。

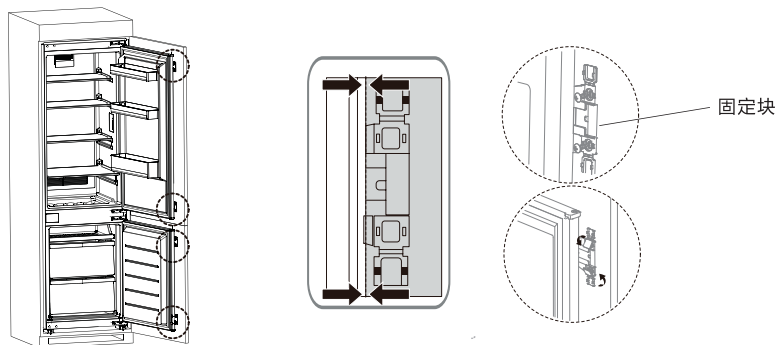



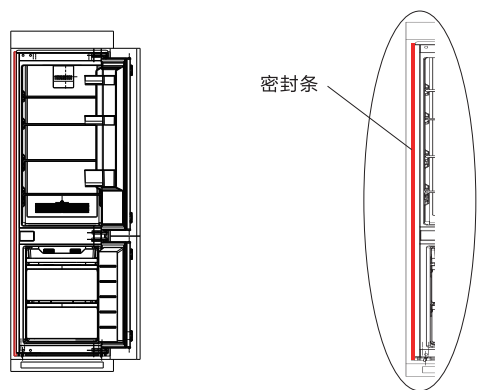

- 将附件中的密封条密封于冰箱开门侧柜子与冰箱之间的缝隙中，安装完成。



## 功能说明

### 左右换门

用户所需工具列表			
	十字螺丝刀		平口螺丝刀/小铲刀
	套筒扳手		胶带

- 1 将冰箱断电，并将门搁架里面的所有食物都取出。

- 2 取下冷藏门上铰链和另一侧插钉。

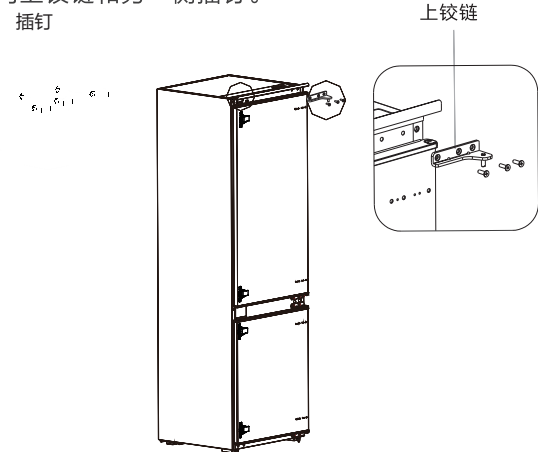

- 3 向上取下冷藏门，然后取下冷藏门下铰链和另一侧的插钉和孔盖。

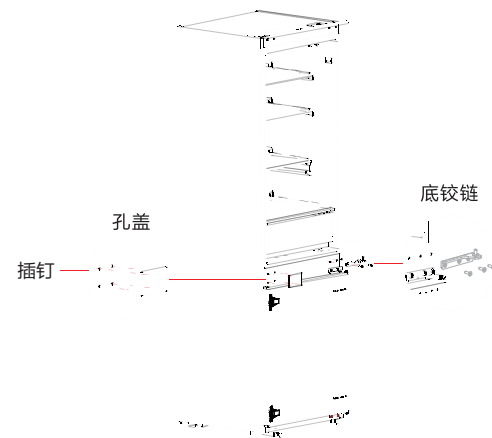



4 将冷藏门的上铰链和下铰链互换，并安装铰链和上孔盖。

拆下冷藏门体上固定块，将其旋转180° 并安装在冷藏门体另一侧。

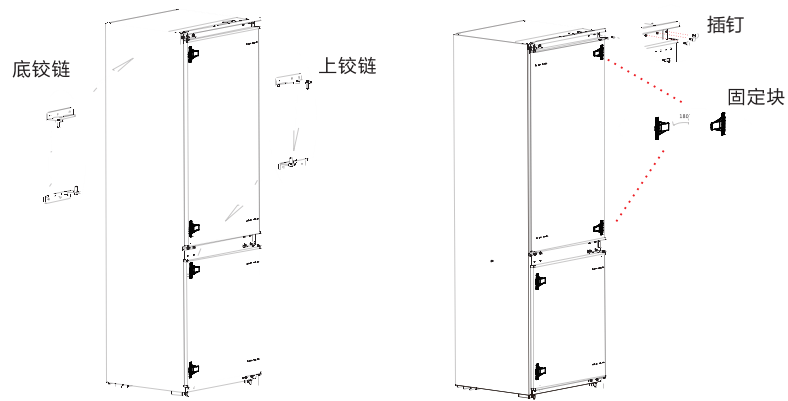

5 取下冷冻门上铰链。

6 拆下冷冻门体，然后拆下下铰链和另一侧孔盖。

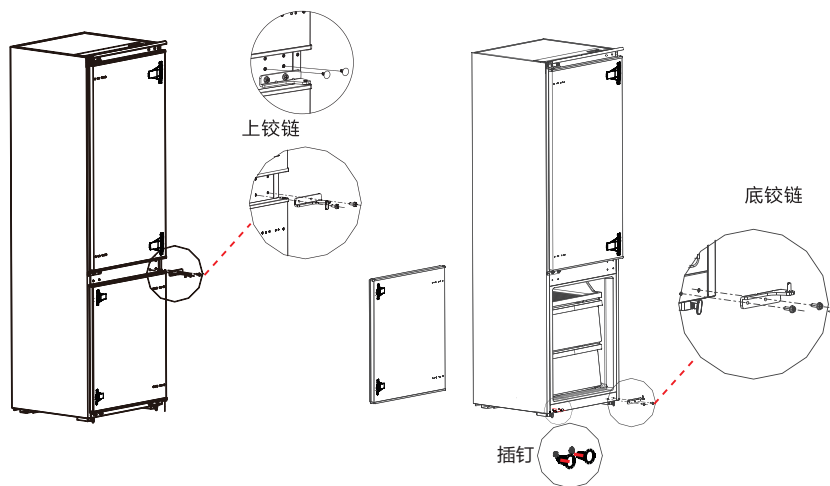

7 将冷冻门的上铰链和下铰链互换，并安装好，安装上孔盖。

8 拆下冷冻门体上固定块，将其旋转180° 并安装在冷冻门体另一侧；

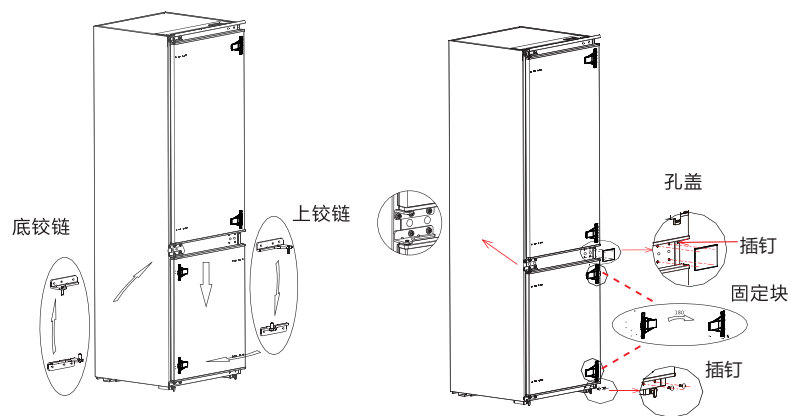

9 完成如图所示。

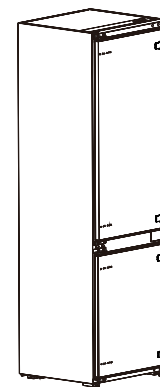

(以上图片仅供参考，实际配置以购买实物或销售商声明为准)

# 清洁保养

## ⚠注意

本节描述了安全事项的内容及重要性，以防止对使用者或他人造成人身伤害或财产损失。请在充分理解下面内容（标志、图标）的基础上阅读正文，并请务必遵守所描述的安全事项。

## ⚠注意

冰箱进行清洁和除霜时，请先拔下电源插头。

## 清洁

- 冰箱背后及地面的灰尘请按时清理，以提高散热效果，同时利于节能。
- 冰箱内部应经常清洁以免产生异味。清洁时请使用软毛巾或者海绵，蘸清水或者无腐蚀性中性的洗涤剂清洗，最后用清水擦净，干抹布擦干。门体打开自然干燥后再接通电源。

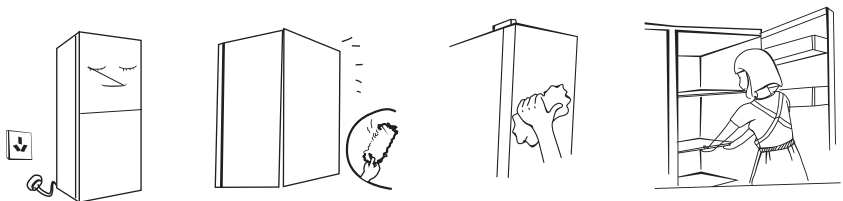

## ⚠警告

清洁时请勿使用硬质毛刷、钢丝球、钢丝刷、研磨剂（如牙膏）、有机溶剂（如酒精、丙酮、香蕉水等）、开水、酸碱物品清洁冰箱。这有可能会损伤冰箱表面及内胆。



## ⚠注意

清洁时不要用水冲洗，以免影响电气绝缘性能。清洁照明灯等电气件时请使用干抹布。



- 停电时：停电时应尽量减少开门次数；不宜再放入酒及饮料等。
- 长时间不使用时：应拔下电源，以免因电源线老化而触电或造成火灾；将箱内擦拭干净；将箱门打开一段时间，待箱内完全干燥后关上箱门。

# 服务指南

## 故障处理

### ⚠注意

如果非故障检查后冰箱还是有问题，请切断电源，联系美的售后服务中心。

☎ 全国服务热线  
400-8899-315

在请人检查或维修前，请检查下述各点。

非故障现象	可能原因	处理方法
冰箱不工作	• 电源未接通，插头未插牢 • 电压过低、停电或者部分电路跳闸	• 插牢固电源线插头 • 请专业电力工作人员解决电路问题
噪声大	• 地面不平坦 • 冰箱未放置平稳 • 冰箱附件未放在正确位置	• 冰箱换个平坦的地方放置 • 将接触到冰箱的物体移开
冷藏室食品冻结起来	• 将含水量较多的食品放在玻璃隔板内侧	• 将含水量较多的食品放在玻璃隔板外侧
压缩机长时间工作	• 环境温度高工作时间长 • 一次性放入过多食品 • 食品未冷却后放入冰箱 • 开启冰箱门过于频繁 • 冰箱霜层太厚	• 此属正常现象 • 一次性放入食品不宜过多 • 待食品冷却后再放入冰箱 • 开启冰箱门不宜过于频繁 • 需要除霜
冰箱灯不亮	• 冰箱未通电 • 灯具损坏	• 将电源线插头插牢固 • 更换LED灯
冰箱门无法正确关闭	• 食物包装卡住门使门无法关上 • 放入食品过多 • 冰箱放置歪斜	• 放入食品不宜过多 • 冰箱放置平稳
左右侧板发热	• 冰箱工作时通过紧贴冰箱侧板内侧的冷凝器向外散热以及通过箱体防凝露管散热，夏季环境温度较高，导致侧板温度较高	• 两侧侧板温度较高属于正常现象
冰箱有异味	• 未密封有气味食品 • 有变坏的食品 • 冰箱内部需清洁	• 密封有气味食品 • 清理变坏的食品 • 清洁冰箱内部
冷藏门体翻转梁发烫	• 翻转梁内有防凝露加热丝，工作时产生的热量，预防凝露	• 属于正常现象
冷藏箱内有大水珠	• 冷藏门体没有关闭好或者翻转梁没有复位	• 关闭好冷藏门 • 翻转梁复位
冰箱横梁或竖梁发烫	• 箱胆的四周有防凝露管，工作时产生的热量	• 属于正常现象

## 化霜间室宣称

环温	化霜间隔	时间	特定条件
32℃	最小化霜间隔( $\Delta t_{d-min}$ )	12h	重度使用，冷冻室无法达到设定温度
	最大化霜间隔( $\Delta t_{d-max}$ )	48h	无开关门动作，未设定特殊模式

## 产品参数

### ⚠注意

本表中参数仅供参考，当本表中的内容和机器铭牌上的内容冲突时请以铭牌为准。

#### 主机参数

型号	RK249WUPM
气候类型	SN/N/ST/T
防触电保护类别	I类
星级标识	★☆☆
总容积	255L
冷藏室容积	184L
冷冻室容积	71L
冷冻能力	3.0kg/12h
电源	220V~/50Hz
日综合耗电量	0.72 kW·h/24h
年综合耗电量	263 kW·h/y
能效等级	1级
额定电流	0.8A
除霜额定输入功率	165W
照明灯输入功率	2W
外形尺寸(宽×深×高)	540×540×1770mm
制冷剂及装入量	R600a,49g
发泡材料	环戊烷
噪音	38 dB(A)
冷却能力(冷藏室)	19.0kg/12h

#### 技术参数说明:

- 根据国标规定，气候类型为SN/N/ST/T时，冰箱使用环境温度为10-43℃，冰箱容积是根据国家标准GB/T 8059，将间室内所有抽屉、滑轨及瓶座等附件全部取出的条件下测得的。
- 综合耗电量是根据国家标准，在32℃和16℃分别模拟电冰箱在用户使用状态下，冷藏室温度控制在4℃，冷冻室温度控制在-18℃，开门一次装载热负荷，再关门运行24小时后，测试并计算得到的实际耗电总量。标准耗电量是根据国家标准，在32℃和16℃分别模拟电冰箱在用户使用状态下，冷藏室温度控制在4℃，冷冻室温度控制在-18℃情况下，不开门运行24小时后，测试并计算得到的实际耗电总量。当环境温度高、放入食品较多或者开门频繁等，实际耗电量高于标注值是正常的；
- 噪音是在国家标准规定的半消音室内，关闭门后冰箱空载运行至少16小时。在噪声试验前，器具应运行至一个稳定状态，且至少三个完整的运行周期。依据冰箱类型选择六点、九点以及十点法进行噪音数据采集和计算该机噪音。使用过程中，由于冰箱装载物品、环境噪音、开关门、压缩机开停等影响，实际噪音和标注值有差异是正常的；
- 因产品改进和技术更新，参数更改后，恕不另行通知，请以冰箱贴的铭牌为准。

## 食品接触清单及环保清单

### ●提示

零部件包含不同产品型号的部件，具体以实物为准。

#### 冰箱食品接触材料列表

部件名称	部件材质	执行标准	部件名称	部件材质	执行标准
内胆	PS/铝板/PCM/ABS	GB4806.1 GB4806.7 GB4806.9	风道组件	PP/PS/铝合金/冷轧钢板	GB4806.1 GB4806.7 GB4806.9
抽屉	PS/PP/ABS	GB4806.1 GB4806.7	面光源组件	PMMA等	GB4806.1 GB4806.7
口框	ABS/PS	GB4806.1 GB4806.7	保鲜组件	ABS	GB4806.1 GB4806.7
果菜盒、瓶框、蛋架、灯罩等	PS/ABS	GB4806.1 GB4806.7	温控盒、旋钮、盒盖等	阻燃PS/PS/ABS	GB4806.1 GB4806.7
搁物架总成	玻璃/PS/PP/ABS/钢丝+环氧树脂等	GB4806.1 GB4806.5 GB4806.7 GB4806.9 GB4806.10	接水盘、装饰条、栏条、孔塞等	ABS/PP/镀铬+钢丝	GB4806.1 GB4806.7 GB4806.9
制冰机及水路管件	POM/PP/ABS/PS/不锈钢/铝管/硅橡胶等	GB4806.1 GB4806.7 GB4806.9 GB4806.11	丝管蒸发器、吹胀蒸发器 等	冷轧钢板+环氧树脂/铜管/铝管等	GB4806.1 GB4806.9 GB4806.10

备注：明细表中的部件为不同型号产品所包含的主要部件汇总，具体产品部件，以实际产品配置为主。

#### 产品有害物质名称及含量表

部件名称	有害物质						*明细表中的部件为不同型号产品所包含的主要部件汇总，本产品是否包含该部件，以产品实际配置为准。 *明细表中未列明的，除客户定制的部分部件外，本产品中含有的其它部件及其均质材料均不含有害物质。 *明细表中含有有害物质的部分部件及均质材料中所含有的有害物质均为由于现阶段技术限制而找不到可供替代的物质导致的，符合《电器电子产品有害物质限制使用管理办法》对纳入《达标管理目录》产品中《达标管理目录限用物质应用例外清单》所明确的39类特定用途中铅、镉、汞、六价铬四种有害物质的应用例外（豁免）。 温馨提示：为了保护环境，本产品或其其中的部件报废后，作为消费者的您有责任将其与生活垃圾分类分开，选择有资质的回收站点，由回收处理站点按照国家相关规定进行分类拆解、回收再利用等。 有关本产品的回收处理的详细信息，请咨询当地政府、废品处理机构等。
	铅(Pb)	汞(Hg)	镉(Cd)	六价铬(Cr(VI))	多溴联苯(PBB)	多溴二苯醚(PBDE)	
箱体及其组件	○	○	○	○	○	○	
门体及其组件	○	○	○	○	○	○	
压缩机组件及配件	×	○	○	○	○	○	
PCB板	×	○	○	○	○	○	
制冷管路件	○	○	○	○	○	○	
制冷剂	○	○	○	○	○	○	
电器元器件	×	○	○	○	○	○	
包装印刷组件	○	○	○	○	○	○	
辅料	○	○	○	○	○	○	

本表格依据SJ/T11364的规定编制。

○：表示该有害物质在该部件所有均质材料中的含量均在GB/T 26572规定的限量要求以下。

×：表示该有害物质至少在该部件的某一均质材料中的含量超出GB/T 26572规定的限量要求。

## 保修卡

### 服务指引

#### 注意事项

- 1 本保修卡由顾客妥善保存，连同购货发票一起作为产品保修凭证。
- 2 本产品自购买之日起，在“三包”期内未经擅自拆修而确因产品制造质量所引起的故障，经客户服务部或特约维修部鉴定，可凭保修卡及购货发票，参照国经贸（部分商品修理更换退货责任规定）（“新三包”规定）为用户办理保修。
- 3 用户因运输、使用、维护、保管不当或非承担“三包”修理者拆动造成损坏的；无保修卡及有效发票的；保修卡型号与修理产品型号不符或涂改的；因不可抗力造成损坏的，则不在保修范围内。

#### 包修期界定

整机在本产品自购买之日起，在包修期内，实行免费包修。

#### 免费包修条件

- 1 凡购买美的冰箱系列产品并已在我公司办理保修登记手续的用户。
- 2 持有有效保修凭证（保修卡），且报修产品的名称、型号、条码必须与保修卡上一致；如果无法提供有效的保修卡，则根据机器条形码上的出厂之日起计算在质保期的基础上延长 6 个月进行保修。
- 3 必须在包修期内。
- 4 非人为因素造成的故障。

#### 产品质保期

整机	主要部件	备注
一年	三年	主要部件包括：压缩机、主控板、显控板、温控器、蒸发器、冷凝器、电磁阀、过滤器、毛细管、风扇电机

相关信息（用户填写）			
用户姓名		联系电话	
通讯地址		购买店铺	
购买日期		发票号码	
维修记录			
维修日期		维修单位	
故障内容及处理情况			
维修点		联系电话	
维修记录			
维修日期		维修单位	
故障内容及处理情况			
维修点		联系电话	
维修记录			
维修日期		维修单位	
故障内容及处理情况			
维修点		联系电话	



产品合格证	
检查结论：	合格
检查员号：	检验员A1
检查日期：	见生产批号
青岛阿塔斯创新科技有限公司	

执行标准：GB/T 8059 GB 4706.1 GB 4706.13 GB 4343.1  
 GB 17625.1 GB 12021.2 GB 19606