



微信扫一扫，服务立马到

美的真空吸尘器

产品使用说明书

T2 Pro

服务热线：400-8899-315

江苏美的清洁电器股份有限公司

地址：苏州市相城经济开发区漕湖大道39号

邮编：215000 | 网址：www.midea.com

产品型号：JL-T2 Pro

版本号：T2 Pro-06-06-R1.0

本资料上所有内容均经过认真核对，如有任何印刷错漏或内容上的误解，可向本公司咨询。
注：产品若有技术改进，会编进新版手册中，恕不另行通知。产品外观、颜色如有改动，以实物为准。

使用前请仔细阅读本手册，并妥善保管
更多使用指引，请扫描机身“扫码开启服务”二维码

安全说明



- 请勿将吸尘器接近热源，辐射或者燃烧的烟头，严禁吸入下列物体：
 1. 石灰、水泥灰等建筑粉尘及垃圾；
 2. 发热物体，如未熄灭碳头、烟头；
 3. 锐利碎片，如玻璃等；
 4. 易燃易爆物品，如汽油或酒精制品。
 - 只有授权的技术人员方可拆解本产品，严禁自行拆解本产品。
 - 器具不打算由存在肢体、感官或精神能力缺陷或缺少使用经验和知识的人（包括儿童）使用，除非有负责他们安全的对他们进行与器具使用有关的监督或指导。
 - 应照看好儿童，确保他们不玩耍本器具。
 - 本产品为室内家用产品，请勿在户外使用。
 - 您的吸尘器是一台电动器具：它必须按照正常使用条件进行使用，切莫让吸尘器在无人看管情况下独自运转。
 - 双手潮湿时请勿接触电源线或插座。
-
- 尘杯已满时请先清空再使用本产品。
 - 清洁、维修或暂时不用吸尘器时，必须切断电源。
 - 切忌将吸尘器浸入水中，避免接近发热器具或暴晒，以免发生火灾。
 - 切断电源：不可拉电源线，应用手拿住插头塑料部位拔下插头。
 - 吸尘器的电源线，不要让它穿越锋利的物品，以免损坏电源线。
 - 切勿拖拉电源线来移动吸尘器。
 - 检查确认供电电压必须与吸尘器使用电压一致。
 - 避免在吸入口堵住的状态下长时间运行，以免电机损坏及吸尘器发热变形。
 - 下列情形时，请不要使用吸尘器，并及时送至本公司指定的维修部检修：
 1. 发生跌落并出现明显损坏或运转不正常；
 2. 电源线破损。

产品简介

安装及部件介绍

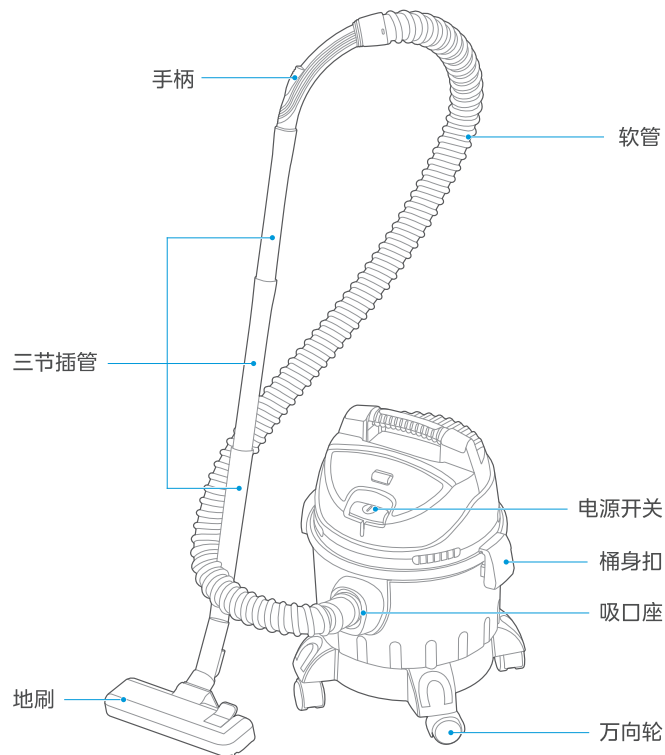

配件清单



产品安装

安装及使用

▲ 注意

请按照下图指示，完成产品组装。

1. 万向轮与桶吸连接：吸尘操作前，请将万向轮接头插入桶体万向轮接口即可。
2. 软管与桶吸进风口连接：吸尘操作前，将软管接头对准桶吸进风口直接插到底；如要拆卸则按下软管接头伸出的卡扣按钮直接拔出。
3. 手柄与塑插管连接：塑插管接口对准手柄接头，请施加插力并加以转动以便能连接牢固，拆卸时加以旋转力方便拔出。
4. 塑插管与地刷连接：塑插管接口对准地刷接头，请施加插力并转动以便能连接牢固拆卸时加以旋转力方便拔出。
5. 软管与桶吸出风口连接：将软管接头对准出风口直接插到底；如要拆卸则按下软管接头伸出的卡扣按钮直接拔出即可。

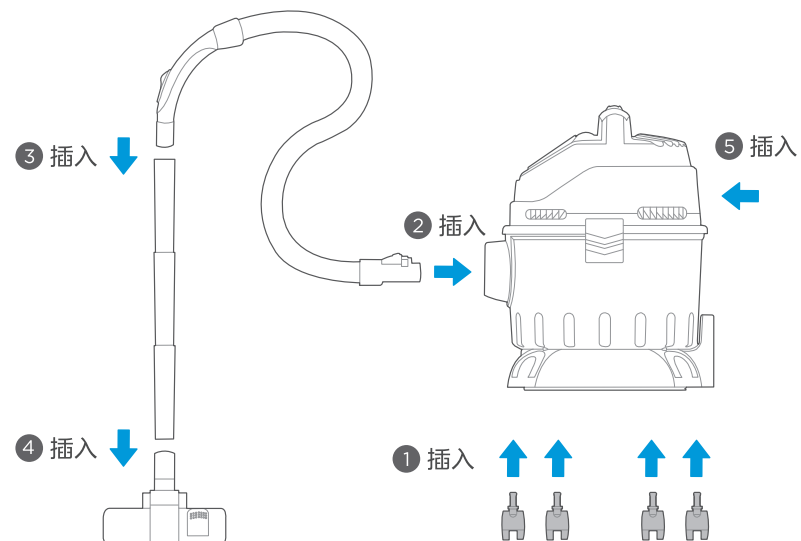

功能操作

吸尘器的使用

- 1 把吸尘器电源线放置地面，并将插头插入插座。
- 2 按下电源开关启动吸尘器。

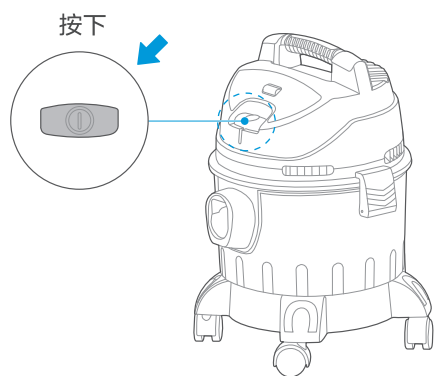

其它部件说明

1 扁吸

适用于吸除窗缝、家具缝、角落、天花板等小缝隙处的灰尘以及一般工具无法到达的地方，以满足不同角落区域的清扫。



2 沙发吸

适用于清洁布艺沙发、窗帘等表面，吸干、吸湿，使用轻便。

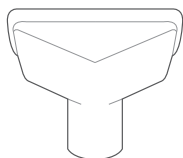

功能操作

湿吸尘

- 1 如果是少量液体或干湿混合物时，可适当使用HEPA滤网；
- 2 当需要吸大量液体物质时，请确保取下HEPA；
- 3 吸水达到一定程度时，止水浮标会自动阻止吸水，此时，请先关闭电源开关，拔掉电源插头，清空桶内垃圾；
- 4 请确保HEPA干燥保存。

干吸尘

▲ 注意

在没有装HEPA的情况下，请勿吸干燥物质。

- HEPA滤网，适用于吸细小颗粒灰尘。
- 当出现故障时：
 - 1) 检查软管和刷头配件是否堵塞。
 - 2) 检查HEPA滤网是否堵塞。

吹功能

本产品具备吹风功能：

将软管插入出风口即可，也可在软管端口接上相应的刷头及配件。

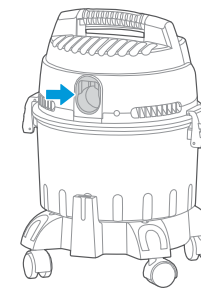

放气孔功能

- 本产品可适当调节吸力：

在正常使用过程中，当放气口处于封闭状态，如左图所示，此时吸尘器吸力最大。当推动推钮打开放气孔时，随着开孔越大，吸尘器吸力会随之减小，直至全部露出放气孔，如右图所示。可根据实际需求进行调节。
- 此外，当出现吸入口被严重堵塞的情况时，也可通过打开放气孔以减轻出现电机损坏和吸尘器发热变形等故障。

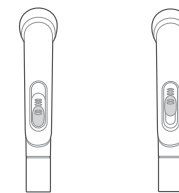

吸力最大 吸力减小

清洁保养

倾倒尘灰

1 开启桶吸机头：向外打开卡扣按钮，取出机头。

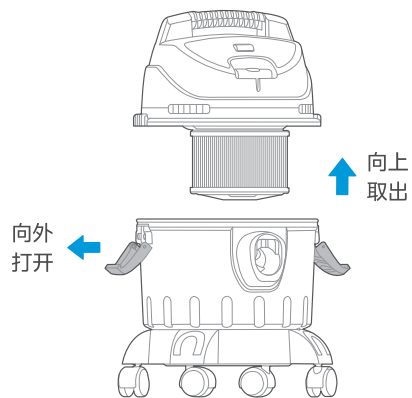

2 机头组件：逆时针旋转HEPA滤网盖，即可取出HEPA滤网；
同样，如果安装时，将HEPA滤网放入指定位置，顺时针旋转HEPA滤网盖即可完成安装。

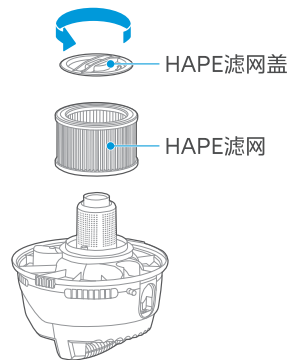

3 倾倒垃圾：倾斜桶体，倒出垃圾。



4 将机头组件放回桶身翻转搭片，将其卡在搭扣上，听到“啪嗒”一声即装好。

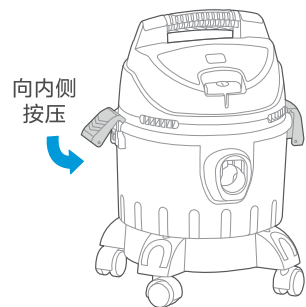

清洁保养

- 清洁或维护保养器具前，应从插座中拔出插头；
- 切勿将机器暴露在室外潮湿环境中，请勿使用洗碗机清洗任何配件；
- 可用湿毛巾清洁吸尘器的外壳、尘袋、HEPA滤网。但在机器运行时，请勿使液体物质渗入机器内；
- 切勿使用强力清洁剂（如洗涤剂、缓释剂）清洗机器，以防腐蚀机器外表面；
- 使用时，请确保所有机身、配件等全部干燥后，再接入电源；
- 在操作过程中，万向轮及干湿两用刷容易缠绕头发或绒毛，注意及时清理以保障机器的正常运行；
- 建议不要使用润滑油或汽油等维护万向轮，这会滋生或粘附灰尘和毛发。

异常处理

本品在使用时如发现异常，请先查阅下表。

异常描述	可能原因	处理方法
电机不转	- 检查电源插头是否牢固地插在插座上 - 检查电源插座是否有电 - 检查吸尘器电源开关是否已打开	- 重新将插头插入插座，保证电源插座有电，打开开关
吸力减弱	- 检查地刷、软管和长接管是否被堵塞 - 检查过滤网是否堵塞	- 及时将堵塞物除去 - 清洗过滤网
异味	- 尘桶、HEPA滤网、海绵、软管、接管和附件内有异物黏附发霉 - 电机吸入异物	- 检查并清洗黏附的异物，待晾干后再安装使用 - 如仍旧有异味请送维修站维修
异音	- 未装HEPA滤网或海绵，导致吸入毛发异味，缠绕电机风叶	- 停止使用并送维修站维修

其他无法处理的故障，请联系当地售后服务网点或拨打全国服务热线：400-8899-315

产品中有害物质的名称及含有的信息表



部件名称	有害物质									
	铅 (Pb)	汞 (Hg)	镉 (Cd)	六价铬 (Cr(VI))	多溴联苯 (PBBs)	多溴二苯醚 (PBDEs)	邻苯二甲酸二正丁酯 (DBP)	邻苯二甲酸二异丁酯 (DIBP)	邻苯二甲酸丁基苯酯 (BBP)	邻苯二甲酸二(2-乙基己基)酯 (DEHP)
电子电路	×	○	○	○	○	○	○	○	○	○
开关	○	○	×	○	○	○	○	○	○	○
电源适配器	×	○	○	○	○	○	○	○	○	○
电池组件	×	○	○	○	○	○	○	○	○	○
PCBA及组件	×	○	○	○	○	○	○	○	○	○
电源线	×	○	○	○	○	○	○	○	○	○
电机组件	×	○	○	○	○	○	○	○	○	○
软管组件	×	○	○	○	○	○	○	○	○	○
桶体组件	×	○	○	○	○	○	○	○	○	○

备注：

- :表示该有害物质在该部件所有均质材料中的含量均不超出电器电子产品有害物质限制使用国家标准要求。
- ×:表示该有害物质至少在该部件的某一均质材料中的含量超出电器电子产品有害物质限制使用国家标准要求。
- 以上未列出的部件，表明其有害物质含量均不超出电器电子产品有害物质限制使用国家标准要求。
- 以上清单中所包含零部件依据不同产品型号略有不同。

产品技术参数

产品型号	JL-T2 Pro
额定电压	220 V ~
额定频率	50 Hz
额定功率	800 W
容积	10 L

执行标准：GB4706.7/GB4706.1/GB4343.1/GB17625.1

保修须知

美的真空吸尘器严格遵照国家“三包”规定进行保修服务。
用户在正常使用产品的情况下，提供相关免费维修服务。

- 家庭整机保修两年，电机保修三年，充电产品的充电器、电池保修两年。
- 非家庭整机及其主要部件保修半年。
如：经营、商用、公司集体的产品。
- 保修期内用户可享受免费上门维修（特殊地区除外）服务。
“免费上门维修”限桶吸产品。
- 保修期界定：
 1. 以有效保修凭证的开具日期作为保修期的起始日期；
 2. 没有有效保修凭证的，按出厂日期后6个月作为保修期的起始日期；
 3. 若既无有效保修凭证也无出厂日期的，则按该产品的最早上市日期后6个月作为保修期的起始日期；
 4. 网购产品15天界定期以收货日期计算，后期保修可按发票日期计算。
- 保修期内维修更换的零部件归本公司所有，保修期外维修更换的零部件归用户所有。
- 其他事项按照国家“三包”规定执行。
- 凡属下述情况之一的，不在保修范围内：
 1. 吸尘器附件（金属伸缩管/塑料接插管、软管、地刷、小附件等），耗材（滤芯、集尘袋等）和赠品；
 2. 用户搬运、使用、维护、保管不当而损坏的；
 3. 使用充电电压低于100 V 或者高于240 V 而损坏的；
 4. 未按产品使用说明书要求使用、维护、保养而造成损坏的；
 5. 非本公司专业服务人员拆卸、维修的；
 6. 因不可抗力（如雷电、火灾、地震、水灾等自然灾害）造成损坏的；
 7. 产品超出保修期的；
 8. 发票或保修卡上记录的型号或编号与商品实物不符合的。
- 以上情况我公司将实施收费维修，费用类型包括维修费、零部件费，具体费用标准在相关部门允许范围内。
- 由代理商、经销商、零售商自行承诺的额外服务与附加的非原厂配置赠品，由原代理商、经销商、零售商负责服务。

提示

1. 本产品只限于家用,非家用出现任何问题本公司概不负责。
2. 如您发现产品需要服务时,请直接联系当地特约服务网点或我司服务热线400-8899-315。
3. 如来信,请留下您的联系电话,以便您能尽快得到回复。

维修服务

相关信息（用户填写）

用户姓名 - _____ 常用电话 - _____
通讯地址 - _____
产品型号 - _____ 产品编号 - _____
购买店铺 - _____ 购买日期 - _____
维修点 - _____ 发票号码 - _____

在购买本公司产品时，请立即填写此保修卡请妥善保管保修卡，消费者不必将其寄回本公司维修时请携带保修卡及有效发票正本



400-8899-315 **24h** 服务热线 免长途



通讯地址：苏州市相城经济开发区漕湖大道39号
邮政编码：215000

产品合格证

检查结论：合格 _____

检查员号：检验员A1 _____

检查日期：见生产批号 _____

江苏美的清洁电器股份有限公司



维修记录

维修日期 - _____
故障内容 - _____
处理详情 - _____
维修单位名称 - _____
维修单位电话 - _____
维修人员签名 - _____

在购买本公司产品时，请立即填写此保修卡请妥善保管保修卡，消费者不必将其寄回本公司维修时请携带保修卡及有效发票正本