

服务指南

产品参数

型号	额定电压	额定频率	额定功率	额定容量
MC-HGS30G1 MC-HGS30G2	220V~	50Hz	2000W	6.5L

异常自检

异常现象	可能原因	检查要点及排除
电源指示灯不亮, 电热盘不热	1.产品与电源没有接通 2.内部电路故障	1检查电源线插头与插座是否良好, 并将插头插到位。 2送指定维修网点维修
电源指示灯不亮, 电热盘发热	1.指示灯组件接线松动 2.指示灯组件故障	送指定维修网点维修
电源指示灯亮, 电热盘不加热 (关档除外)	1.发热元器件故障 2.内部连接线路故障	送指定维修网点维修
煮不开水或煮开水时间过长	1.控温装置失效 2.内锅变形接触不良	送指定维修网点维修

07

环保清单

部件名称	产品中有害有害物质或元素的名称及含量									
	有害有害物质或元素									
	铅(Pb)	汞(Hg)	镉(Cd)	六价铬(Cr(VI))	多溴联苯(PBB)	多溴二苯醚(PBDE)	邻苯二甲酸二正丁酯(DBP)	邻苯二甲酸二异丁酯(DIBP)	邻苯二甲酸二(4-甲基)己酯(BBP)	邻苯二甲酸二(2-乙基)己酯(DEHP)
上盖组件	○	○	○	○	○	○	○	○	○	○
内锅组件	○	○	○	○	○	○	○	○	○	○
发热盘组件	○	○	○	○	○	○	○	○	○	○
外壳组件	○	○	○	○	○	○	○	○	○	○
底座组件	○	○	○	○	○	○	○	○	○	○
指示灯组件	X	○	○	X	○	○	○	○	○	○
电源线组件	X	○	○	○	X	X	○	○	○	○

本表格依据SJ/T 11364 的规定编制。

注1: ○表示该有害物质在该部件所有均质材料中的含量均不超过国家电子产品有害物质限制使用国家标准要求。
X:表示该有害物质至少在该部件的某一均质材料中的含量超出国家电子产品有害物质限制使用国家标准要求。
注2: 以上未列出的部件, 表明其有害物质含量均不超过国家电子产品有害物质限制使用国家标准要求。

回收处理提示性说明:

该产品建议与普通生活垃圾分开处理。在其使用寿命结束时, 建议适当地送到指定回收点或由专业人士回收处理; 对于产品进行不当利用或者随意处置可能会对环境和人体健康造成影响。

08

清洁保养

·不同地区水质不同, 产品煮水后易在锅底形成水垢, 可定期用柠檬酸或白醋加热除水垢, 同时建议使用纯净水烹饪。

·水垢: 主要是由于不同地区水质较硬, 富含钙、镁等矿物质, 加热时水中的钙、镁离子溶解性降低, 最终沉淀在底锅上, 形成水垢。为了不影响烹饪效果, 可定期在水中加入柠檬酸或者白醋加热进行除垢。同时建议尽量使用纯净水会有所改善水垢问题。

·变色/彩虹色现象: 在高温加热含盐溶液后, 不锈钢锅表面 (尤其是锅底外侧) 有时会出现彩虹色或蓝色的晕染, 这不是腐蚀导致的生锈, 而是不锈钢表面极薄的氧化膜因高温和盐分作用发生了厚度变化, 导致光的干涉现象 (类似油膜或肥皂泡的颜色)。这是一种光学现象, 不影响锅具的耐用性和安全性, 通常可以通过白醋或专用不锈钢清洁剂擦洗掉。

·用完后应倒掉电热锅内的油, 每次煎煮应换上干净的油。

·切勿将底座放入水中清洗, 以免发生触电危险和功能故障。

·收藏前应晾干各部件再放置安全、干燥处。

·严禁将底座浸泡水中清洗。

·使用前请擦干锅底部分水或油渍, 以免对发热盘造成不可逆脏污。

产品合格证

检查结论: 合格
检查员号: 检验员A1
检查日期: 见生产批号
广东美的生活电器制造有限公司

△声明

本资料上所有内容均经过认真核对, 如有任何印刷漏漏或内容上的误解, 可向本公司咨询。
注: 产品若有技术改进, 会编进新版说明书中, 恕不另行通知。产品外观、颜色如有改动, 以实物为准。

产品执行标准: GB/T 4706.1 GB/T 4706.14 GB/T 4706.19

09

365天只换不修

服务内容

自产品交付用户365天内, 正常使用情况下产品发生故障, 凭有效购机凭证可享受免费换新机服务。

有效凭证

有效发票、美的服务电子包修凭证、电商平台购买签收记录、连锁超市购物小票、美云销用户销售单、收据等可证实凭证。无以上有效凭证, 按产品出厂日期后六个月作为购买时间点, 开始计算365天只换不修时间。

凡属下列情况之一的, 不属只换不修范围

- 1、非产品故障不享受只换不修服务权益;
- 2、样机/赠品/优惠品, 不享受只换不修服务权益, 但可正常保修服务;
- 3、用户保管不当、使用不当、清洗不当, 误用、滥用导致的故障或人为损坏等, 不享受只换不修服务权益;
- 4、非美的授权机构或人员维修、保养、清洗导致的故障、损坏等, 不享受只换不修服务权益;
- 5、非个人或家庭用户 (商用用户) 不享受本次服务政策;
- 6、净化器、加湿器、加湿净化一体机以及带滤网的风扇机型, 其内部的滤网、滤网属于产品耗材, 耗材保修期为30天, 不享受此服务政策。

只换不修原则

- 1、优先提供同型号产品;
- 2、同型号若价格上浮, 无需补偿差价;
- 3、若无同型号产品则提供同价位档位其他型号产品;

美的小家电【365天只换不修】

- ✓ 售后无忧 产品故障 365天包换新机
- ✓ 足不出户 2小时*快速在线鉴定
- ✓ 极速换货 1天内发新机 3天内收新机

*2小时: 指平均2个工作日 *1天: 指1个工作日



微信公众号入口



微信小程序入口

10



产品保修卡



产品相关信息 (用户填写)

用户姓名:	当地维修网点电话:
购买商品:	维修记录:
产品型号:	维修日期:
发票号码:	故障内容及处理情况:
购买日期:	维修单位:
产品编号:	维修人员签名:

服务承诺

产品如有故障, 请与本公司的特约维修网点或客户服务中心联系

全国服务热线: 400-8899-315

本产品实行整机一年包修期 (仅适用家庭使用的产品)。包修期自向用户交付产品或提供服务完日起计算; 安装品类以首次安装完成日起计算。

凡属下列情况之一的, 不属包修范围

- 1、用户搬运和使用、保管和维护不当损坏/人为损坏;
- 2、经非本司指定维修部维修, 或用户自行拆拆、维修;
- 3、产品附件 (如饭勺、汤勺等)、印刷品 (如说明书和开箱卡等) 损坏;
- 4、使用非我公司产品标配的赠品和配件, 造成损坏;
- 5、发源所载型号与维修产品型号不符或被涂改;
- 6、非家庭使用 (如经营、商用、公司集体) 的产品;
- 7、超出包修期;
- 8、无有效发票;
- 9、因不可抗力造成损坏。

本政策适用于在中华人民共和国境内 (中国香港、中国澳门、中国台湾除外) 销售使用的产品, 消费者在指定区域外的地区使用, 不能享受指定区域的三包政策。不属于包修范围内的产品, 将提供收费维修服务, 本公司客户服务中心仍热情为您服务。

服务热线: 400-8899-315

广东美的生活电器制造有限公司

地址: 广东省佛山市顺德区北滘镇三东路19号

邮编: 528311 | 网址: www.midea.com



16161000020581-HS

产品简介

部件展示

△注意: 说明书图片仅供参考, 具体以包装箱内实物为准。

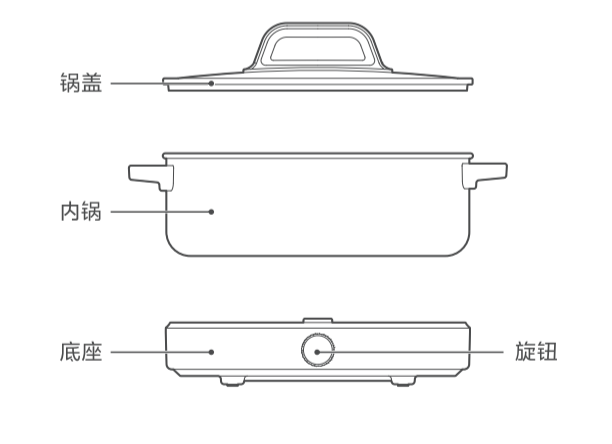

温馨提示

- 1.产品首次使用时, 需要用洗洁精将其清洗干净, 再用刚烧开的沸水烫一分钟以上, 对其进行杀菌消毒。
- 2.产品首次使用时, 会蒸发出少量烟雾, 为电器件组装时的润滑油, 为正常现象, 请放心使用。
- 3.煎烤易粘: 高温+适量油的条件下可减少粘锅现象, 建议先预热2-3分钟, 热锅冷油加食材, 可保证大部分场景不粘, 不建议炒淀粉含量高的食材, 如土豆丝。

05

使用说明

快速入门

1.产品接通电源。



2.旋钮旋至适当挡位。
产品挡位“关”不加热、“I”小火、“II”中火、“III”大火; 产品推荐食材加水到2/3水位使用, 沸腾后如有水溅出调为小火挡即可。

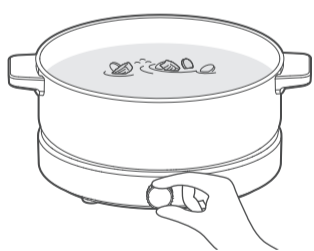

3.开始烹饪。

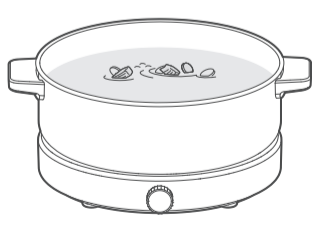

06

100*140mm, 80g双胶纸双面印刷



1616200000201-XX

备注:
条码生成规则: Code128
数字部分为物料编码, XX为供应商简称, 供应商自行填写
数字行转曲后与条码行平齐 (间距25mm)